

68468



68468

MODELO DE UTILIDAD.

que por veinte años, para España y sus Posesiones, se solicita a favor de DON JULIAN MATEOS FERRARI, de nacionalidad española, residente en MADRID, calle de la Paloma n.º 15, por: "NUEVO AZULEJO METALICO". - - - - -

- MEMORIA DESCRIPTIVA -

El modelo de utilidad cuyo registro se solicita, se refiere a un nuevo azulejo metálico, el cual por sus características y ventajas, según se describirá a continuación, se sitúa a la cabeza de todos los hoy existentes en el mercado tanto español como extranjero.

5

Para mejor ver la formación del nuevo azulejo metálico que nos ocupa, se acompaña a esta descripción, una hoja de planos, en la que observamos por la figura 1ª, el desarrollo de la pieza metálica. En la figura 2, vemos, -



10 también su parte metálica doblada en forma de caja, con
vista de sus correspondientes hendiduras; también en la
figura 2, representamos un detalle del azulejo metálico
completamente montado, o sea terminado totalmente el re-
ferido azulejo. La figura 3, representa una perspectiva
15 del susodicho azulejo metálico, terminado y en disposi-
ción de empleo, con un corte que nos permite ver la dis-
posición y forma en que va adosada la lámina metálica y
formando un solo cuerpo con la materia a emplear en el-
proceso de su relleno, con sus correspondientes avella-
nados o hendiduras que para sujeción de ambos cuerpos,
20 lleva provista la carcasa metálica.

Por este procedimiento, en su fabricación obtenemos
azulejos, losetas, mosaicos, rodapiés, etc. etc., de -
cualquier tamaño, color, dibujo, y cuantas formas geomé-
25 tricas se deseen, ya que la materia a emplear, o materia
les metálicos apropiados para la formación ó constitu-
ción del azulejo o pieza a construir son totalmente li-
geros y maleables, además de que dichos materiales pue-
den presentarse en diversas fases, como son el cromado,
30 níquelado ó anonizado etc.

Por las características de su construcción hemos de
hacer saber que posee grandes ventajas, como en cuanto -
a roturas, las cuales no se producen por el hecho de que
el material usado para su fabricación es metálico, otra
35 de las condiciones que reúne el indicado azulejo metálico
es que su peso es sumamente ligero dada las característi-
cas de las materias empleadas en su formación total.

La lámina metálica a Figura 1, 2 y 3, tiene por obje-
to y está proyectada de forma que por medio de unas uñas
40 ó hendiduras en número deseado y colocadas en sus lados
b figura 1, 2 y 3, éstas, tienen por misión una vez ce-



45 rrada la carcasa o cubierta metálica, aprisionar y alo-
 jar en su interior el material de relleno a emplear, ar-
 cilla, escayola, baquelita, corcho, etc. etc., o materia
 les que se deseen a figuras 2 y 3, con lo cual queda per-
 fectamente acabada la pieza y dispuesta para su empleo
 o colocación.

50 n Como podemos ver por las figuras 2 y 3, esta carca-
 sa metálica a figuras 1, 2 y 3, en la que se aloja la -
 materia que se desee a figura 2 y 3 cubre las dos terce-
 ras partes del grosor de este, con el fin de que perm-
 ita un perfecto adosamiento y el material de agarre a em-
 plear encuentre en su contacto materia homogénea para -
 su unión y perfecto agarramiento.

55 Descrita suficientemente la naturaleza y objeto de-
 esta solicitud de modelo de utilidad, se declara que -
 los puntos cuya explotación exclusiva se solicita por -
 veinte años en España están comprendidas en las siguien-
 tes:

60 REIVINDICACIONES

1.º.- Nuevo azulejo metálico, caracterizado por estar -
 constituido por una carcasa metálica que una vez plega-
 da posee en sus cuatro lados un avellanado, el cual tie-
 ne la misión de que una vez haya sido llenado su cavi-
 dad con el material de relleno, evitar que ambos cuerpos
 puedan desprenderse, formando por tanto un solo cuerpo,
 2.º.- Nuevo azulejo metálico según reivindicación ante -
 rior, caracterizada por que la materia de relleno a em-
 plear, va cubierta por la carcasa metálica solamente en-
 sus dos terceras partes, con el fin de que la parte que
 queda libre del recubrimiento metálico, sea el punto de
 70 unión entre piezas, permitiendo esta tolerancia la per-

68468



- 4 -

fecta solificación, por la unión que ejerce el correspondiente material de agarre.

75

3ª.- " NUEVO AZULEJO METALICO " . - - - - -

Consta la presente memoria descriptiva de cuatro -
hojas numeradas y mecanografiadas por una sola cara a las
que se acompaña una hoja de planos para su mejor interpre-
tación.

Madrid, 16 de Septiembre de 1.958.-

68468



FIG. 1

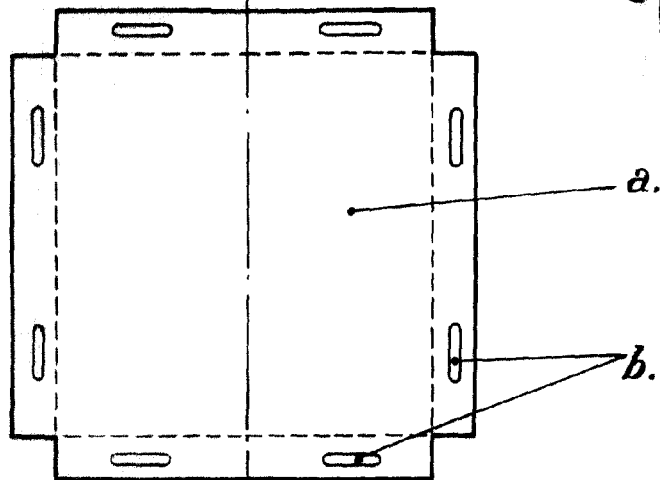

FIG. 2

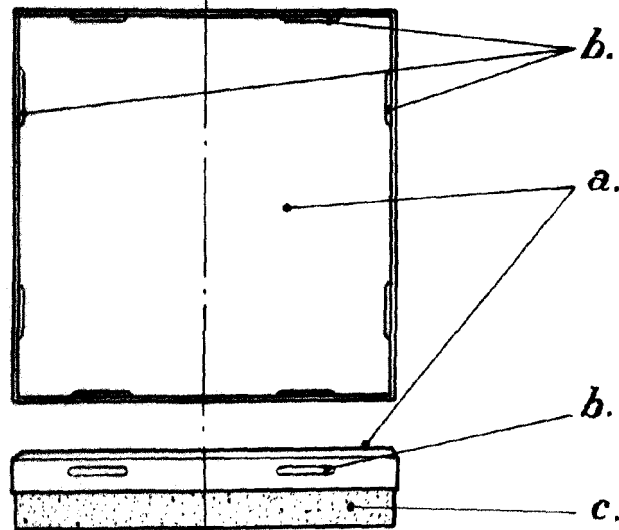
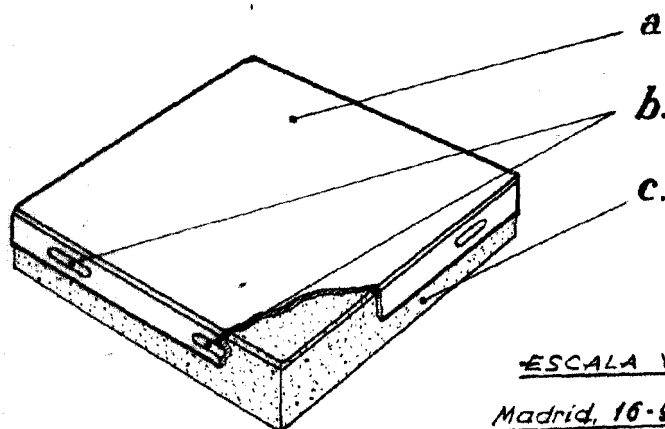

FIG. 3



ESCALA VARIABLE.

Madrid, 16-9-58.