

68446

• 68446

E/ND-1
00000000



MODELO de UTILIDAD

que por veinte años se solicita, a favor de don LUIS LEIZACLA IBARBURU, de nacionalidad española y domiciliado en San Sebastian- Guipuzcoa- que ha de recaer sobre una **BASCULA COLGANTE DINAMOMETRICA**

MEMORIA

DESCRIPTIVA.

El presente registro de Modelo de Utilidad , tiene por objeto garantizar la explotacion exclusiva en todo el territorio Nacional Español, de una bascula colgante dinamométrica, conforme se describe a continuacion y se representa, en forma grafica, aunque a titulo exclusivo de ejemplo, en el plano adjunto.

5.

Consta esencialmente de una brida A, en forma de horquilla, con sus brazos hacia arriba, los cuales estan unidos libremente por el curvado travesaño B. En la parte inferior de dicha horquilla, descansa la

10.



15. _brida fija C, que lleva alojamientos para dos o mas grupos de resortes y tubos unicamente y estas dos bridas van taladradas en su centro verticalmente por un agujero que es ocupado por el vastago G, cuyo extremo va fijo a la brida F y desliza con holgura en la brida fija citada. De este vástago o concame, va suspendido el gancho H, cuelga de la brida F, una cremallera I, que acciona el piñon J, y hace girar la aguja indicadora K, sobre el circulo graduado L. Dicha aguja reacciona en oposicion por medio de un muelle antagónico O, que evita holguras.

20. Todo el citado mecanismo va protegido por la cubierta M. excepto el circulo graduado y aguja que van al exterior igualmente protegidos por otra cubierta circular y varillas, segun puede apreciarse en el plano fig. I, figura de la bascula en perspectiva.

25. En la figura II, que representa una seccion, con detalles del mecanismo, puede apreciarse la cubierta M y mediante cada grupo de resortes, se halla suspendido un resorte N, el cual se introduce y va fijado en el extremo inferior del tubo E. Los resortes D, trabajan a compresion y los designados con N. a traccion.

30. Por ello, el funcionamiento de esta bascula conseguida a base de una precision practica, de objetos y mercancías, al tiempo de ser cargadas o descargadas, es decir cuando se este empleando grua, polea diferencial, polispasto, etc. es decir cargas suspendientes o

35.



40. suspendidas es como sigue: Estando la bascula colocada en el travesaño B, y sin carga alguna en el gancho inferior la agujera ha de marcar Cerc Kgms. de no ser asi, es necesario corregirla y fijarla, moviendo la aguja hasta que lo marque y los resortes, por tanto, estan sin tension, no soportando mas que su propio peso, el del vástago, gancho y brida superior. Si entonces suspendemos un objeto del gancho inferior y lo elevamos del suelo, por intermedio de la bascula, el peso acciona sobre el gancho, vástago y brida superior y comprime los muelles D y tiende los muelles N, hasta que el peso suspendido equilibra las tensiones producidas en los resortes antagonicos. Al descender la brida F, esta actua sobre la cremallera I, pifion J y aguja K, que indica en el circulo graduado la magnitud de la deformacion producida en los resortes, lo que corresponde a un número de kilogramos, por haber sido tara anteriormente la escala indicadora.
- 45.
- 50.
- 55.

60. Ventajas: A medida que se va descargando o cargando ,por ejemplo el camion o carro, se pueden ir pesando las piezas u objetos que componen la carga del vehículo, sin acudir a la bascula corriente, y en estas, por su delicadeza, sino se le coloca el peso bien centrado y a la vez en su plataforma que muy a menudo descarrilla y no se puede apreciar si está bien o mal. Por tanto, el pesar bien el vehículo completo no siempre puede hacerse y entonces falta la tara del mismo o quizas puede tenerse una tara antigua, con perjuicios
- 65.

• 68446



70. por si se ha acumulado barra, por la gasolina o aceite herramientas, toldos y otros elementos, que llevaria el vehiculo al ser tarado y no al momento del peso. Por tanto, este invento viene a resolver el problema, ya que permite una comprobacion del peso de las cargas que van o vienen en un vehiculo. En muchos casos, se cargan en vehiculos y pisos o vienen en el mismo, cargas peligrosas o de dificil transporte, que su peso, han tenido que ser calculados "de visu".

75. El aparato, puede ser utiliza hasta el veinte por ciento mas del peso nominal para el que se ha construido y para ello se ha previsto un saliente P, del vastago que evita la posibilidad de deteriorar su mecanismo por aplicarle cargas excesivas y por ultimo cabe decir que se proyecta su construccion para 500- 1000- 2000 y 4000 kilogramos.

80. La forma , materiales, dimensiones, materiales en que pueda ser construido, seran variables y en general todo aquello accesorio y secundario, considerandose incluido, cuanto tiendan a no desfigurar la esencialidad y puntos basivos de la invencion, que se describen en la siguiente

N O T A de

R E I V I N D I C A C I O N E S

PRIMERO:

85. Por una bascula colgante dinamométrica, ca-



90. racterizado por llevar dos placas opuestas situadas una enfrente de la otra, en dos planos y hallarse separados entre si por tener montadas entre ellas, dos o mas grupos de resortes espirales que trabajar a compresion retenidos por alojamientos adecuados practicados en ambas placas, las cuales estan reunidas juntamente con los resortes por medio de un cáncamo, que unido fuertemente a una de ellas en su centro, atraviesa por su centro a la otra, con holgura, de manera que ambas
95. placas pueden acercarse o alejarse venciendo la resistencia de los resortes.

SEGUNDO:

100. Por una bascula colgante dinamométrica, a que se refiere la reivindicacion anterior, en que la placa que es atravesada libremente por el cáncamo, es sostenida desde la parte trasera de la otra placa, que va unida al cáncamo, bien por una brida en forma de horquilla terminada en gancho o argello, bien por tirantes que van a unirse a un gancho o anilla o argolla.

105. TERCERO:

110. Por una báscula colgante dinamométrica, a que se refieren las reivindicaciones precedentes, caracterizada ademas, porque las placas citadas, pueden ir perforadas en los centros de los alojamientos destinados a los resortes para dejar paso a un tubo guia, y uno de los extremos de este tubo va fijado sin rigidez en la misma placa a que va fijado el cáncamo, y el resto atraviesa libremente la otra placa y lleva unido al mismo extremo el final de un resorte que va en el interior



115.

del tubo. El otro extremo del resorte va fijado a la a la cubierta protectora del aparato y trabaja a traccion.

CUARTO :

120.

Por una bascula colgante dinamométrica , a que se refieren las reivindicaciones anteriormente citadas, caracterizada ademas por disponer de una cremallera fijada sin rigidez por un extremo a la placa deslizante y atravesando la parte dentada de la misma, un armazon solidario de la otra placa donde se encuentra un piñon con eje saliente portado de una agujaxx indicadora y de este modo la cremallera hace girar al piñon y aguja y un resorte antagónica, impide que tenga holgura, indicando sobre un circulo previamente graduado el peso de la mercancia, que se desea obtener.

125.

QUINTO :

130.

Por una BASCULA COLGANTE DINAMOMETRICA.

La presente memoria, consta de seis hojas mecano grafiadas y foliadas por una sola cara, y otra de planos, tamaño veintiun por cuarenta y dos centrimetros, para la mejor comprension del invento.

135.

Madrid, a 15 de septiembre de 1.958.

P.A. de D.Luis Leizaola Ibarburu

E.Rodriguez de Rivas,

E. RODRIGUEZ DE RIVAS
P.A.

137-

FIG. I

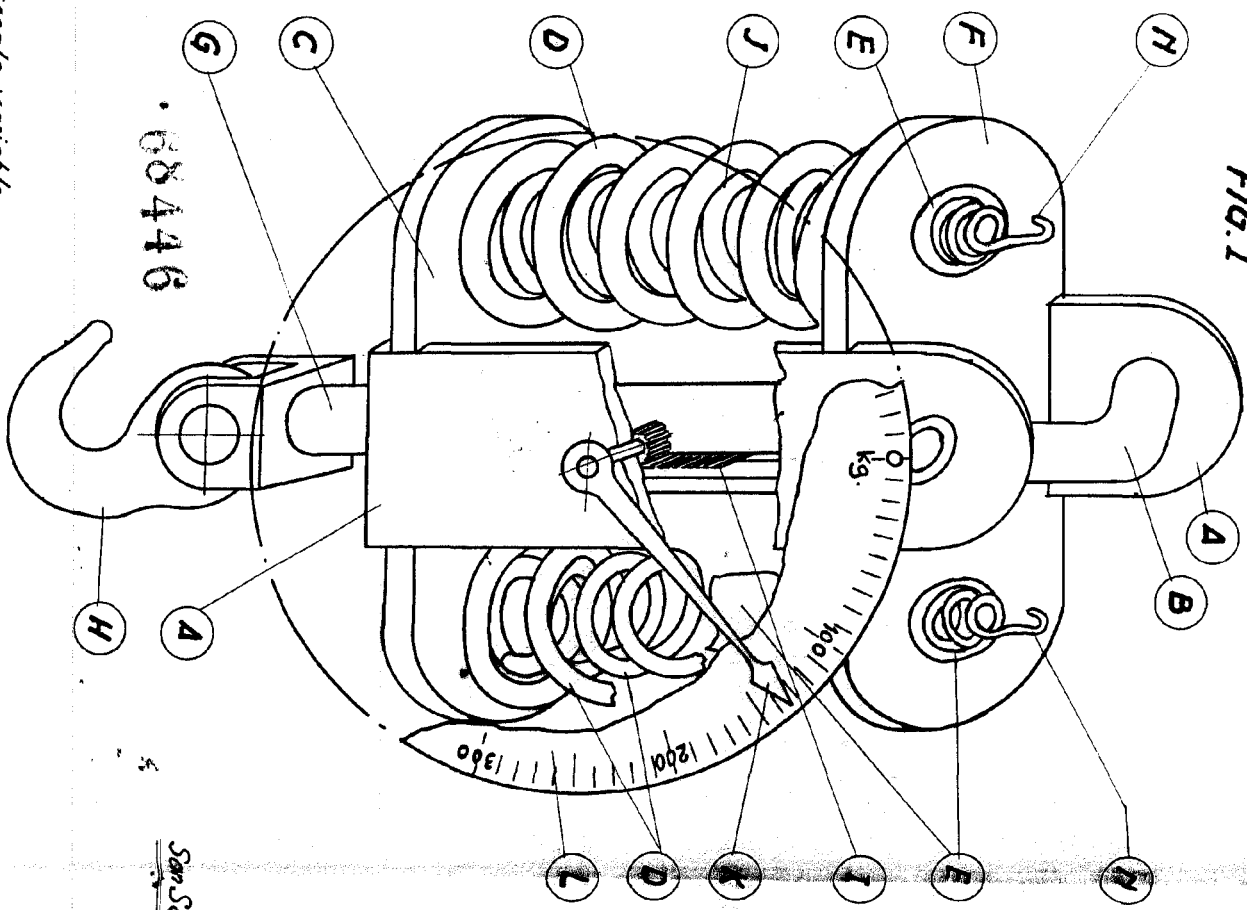

. 68446

Escala variable

FIG. II

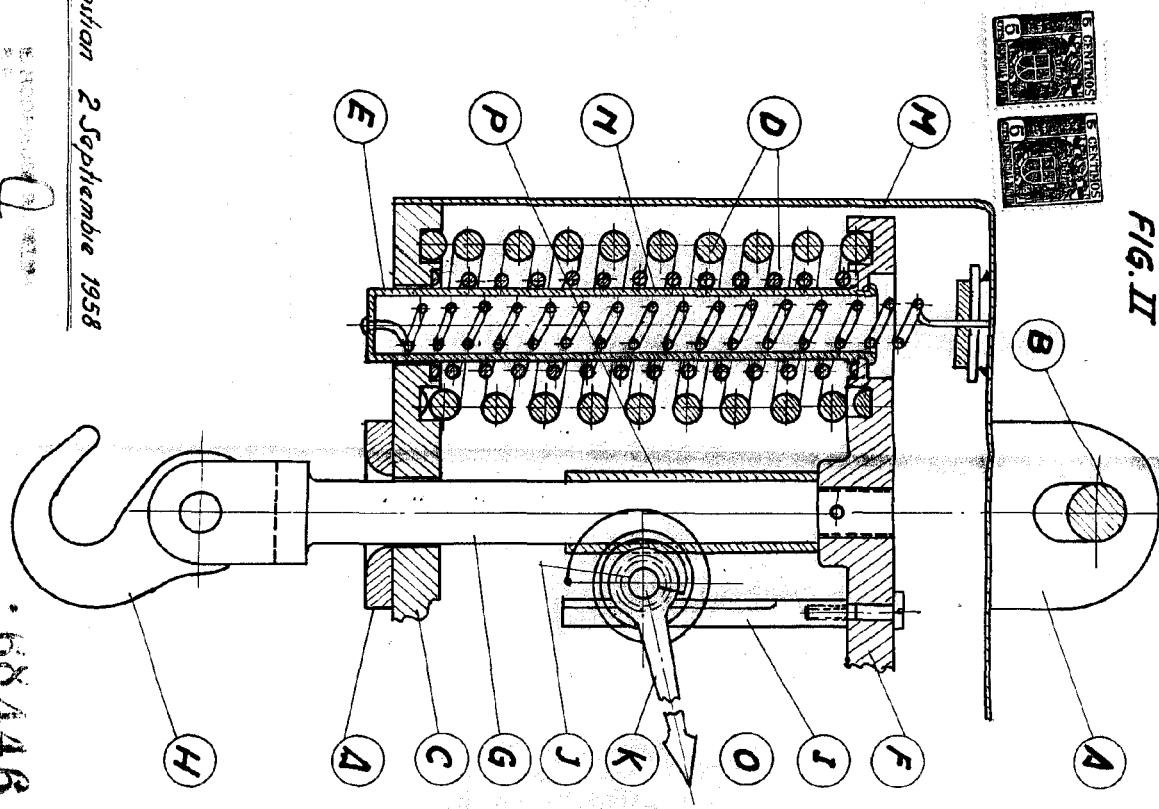

. 68446

San Sebastian 2 Septiembre 1958

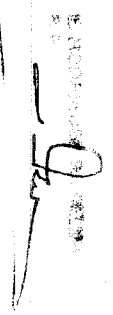
 LUIS LEIZAOLA IBARBURU