



• 68439

MODELO DE UTILIDAD

por "Una caja de empalmes"

a favor de Don Jose Marti Matas, de nacionalidad española,  
domiciliado en Barcelona, calle Floridablanca, nº 110.

MEMORIA DESCRIPTIVA

5

Se refiere el presente modelo de utilidad a una ca-  
ja de empalmes que permite establecer derivaciones de un con-  
ductor cualquiera, de manera rápida y sin que para el aisla-  
miento haya necesidad de aplicar cinta aislante, consiguién-  
dose el efecto nuevo de ahorro de tiempo y mano de obra, y de  
10 seguridad en dicho aislamiento.

En la hoja de dibujos que acompaña a la presente me-  
moria, aparece representada la caja de empalmes que nos ocupa

• 68439

v. 5



mostrándola: Fig. 1, de lado, estando desplazada la tuerca de fijación; Fig. 2, también de lado poniendo de manifiesto la estructura interior de una de las partes de la caja, de las dos simétricas de que se compone; Fig. 3, en perspectiva estando abierta la caja, poniendo de manifiesto la forma de ir dispuestos los conductores y el empalme; Fig. 4, en vista externa estando en funciones; y Fig. 5, también en vista externa estando en funciones, en el caso de un empalme que sale de la caja en direcciones opuestas.

10 Constituye la caja de empalmes, de referencia, dos mitades simétricas 1 y 1' de material aislante, en cuyo interior existen configuradas una canal longitudinal 3-3' y otra transversa 3'' determinándose en su cruce una cavidad 2 apropiada para contener el empalme, de manera que al estar superpuestas o ajustadas ambas partes simétricas, dichas canales determinan conductos por los que pasan los conductores, viniendo fijado el acoplamiento de dichas partes simétricas 1 y 1', ya sea mediante una tuerca 4 que rosca en el fileteado 5 previsto en unas extensiones simétricas de cada parte que cubren al conductor que deriva, ya sea por otro medio cualquiera según técnica, que la sustituya al mismo efecto.

25 En la ejecución práctica del modelo según queda descrito, podrán variar todos aquellos detalles constructivos y configurativos que por su índole no afecten cambiándola o modificándola, a su propia esencialidad.



88459 5

N O T A

Se reivindica como objeto del presente modelo de utilidad:

1º.- Una caja de empalmes caracterizada por el hecho de estar constituida por dos mitades de material aislante, ajustables y fijables entre sí, en cuyo interior existen configuradas una canal longitudinal y otra transversa determinándose en su cruce una cavidad, de manera que al estar superpuestas enfrentándose las canales y las cavidades simétricas de ambas partes, quedan establecidos correspondientes huecos por los que pasan los conductores y en su cruce un ensanchamiento de dimensiones apropiadas para contener la ligadura-empalme.

2º.- UNA CAJA DE EMPALMES.

Y todo cuanto afecte a la esencialidad de lo mostrado en el adjunto dibujo y descrito en la presente memoria que consta de tres hojas foliadas y mecanografiadas por una sola cara.

Barcelona, 5 de Septiembre de 1.958

Don José MARTI MATAS

p/a.



FIG. 1

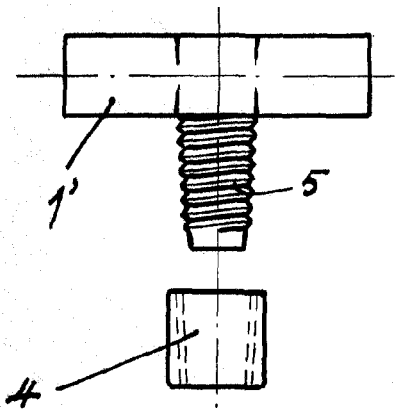

FIG. 2

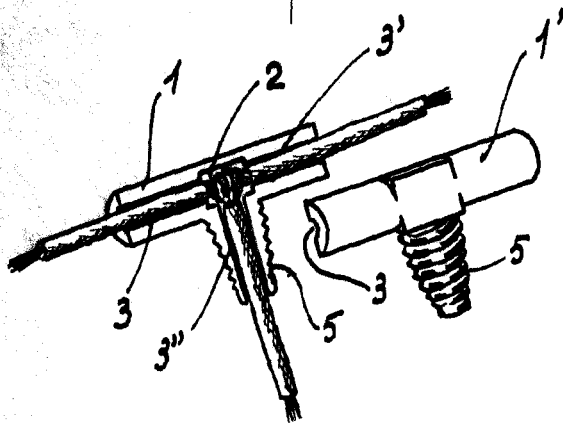
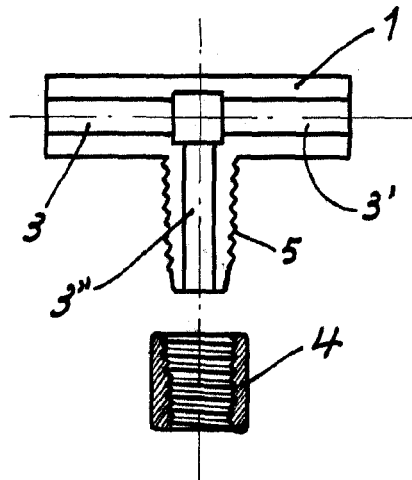

FIG. 3

FIG. 4

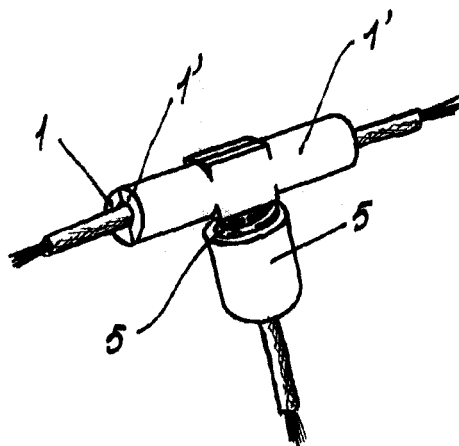
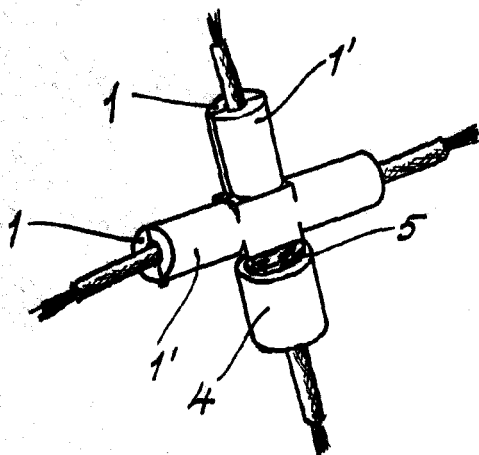

FIG. 5



BARCELONA, 5 DE SETIEMBRE DE 1958  
P. A.