

• 68415



MEMORIA DESCRIPTIVA

correspondiente a un

MODELO DE UTILIDAD

por VEINTE años en España y sus Colonias

a favor de

S.L= INDUSTRIAS PLÁSTICAS ANDALUZAS

entidad española

establecida en JEREZ DE LA FRONTERA (Cadiz), Méndez

Núñez núm. 17.-

por:

"NUEVO ENSAMBLE DE PIEZAS DE PLÁSTICO PARA JUGUETES
DESMONTABLES".

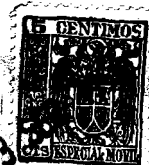

La innovación tiene por objeto un ensamble que es aplicable para el armado a presión de piezas de plástico y aporta a su función dos ventajosas condiciones, cuales son:

- 5.- a) Facilitar la fabricación de juguetes que reúnan la ligereza y alegres y llamativos coloridos de los plásticos, y las cualidades del tipo de los desmontables, que instruyen al par que entretienen y recrean.
- 10.- b) Constituir por sí un motivo ornamental de relieve sobre las superficies y que, como tal acabado, puede adoptar una forma geométrica cualquiera, tal como la redonda, cuadrada, rectangular, triangular, etc.
- 15.- De acuerdo con los principios expuestos, el nuevo ensamble comprende una hendidura o caja de extremo, abierta y cuadrangular, la cual va practicada en una de las piezas del acoplamiento; y una espiga practicada en la otra pieza del ensamble que
- 20.- presenta, a su vez, un cajeadado a modo de gancho en uno de sus laterales y es acoplable a presión en dicha hendidura o caja de modo que forma ángulo recto con la pieza de la misma y constituyendo un extremo saliente o acabado superficial.
- 25.- Un ejemplo de realización práctica de la innovación se ilustra seguidamente con los dibujos anexos, que representan:

La fig. 1ª, un esquema del nuevo ensamble.



30.- La fig. 2ª, el detalle de las dos partes componentes de la Fig. 1ª.

Conforme a los dibujos reseñados, (1) muestra la hendidura o caja practicada en una de las piezas de la unión; (2) dicha pieza de unión, (3) la espiga practicada en la otra pieza del ensamble, (4) el cajeado lateral de la espiga (3); y (5) el saliente o acabado superficial de la espiga.

40.- Es obvio que cualquier cambio de detalle en la forma o proporciones de la realización descrita y representada se entenderá comprendida en la invención, en tanto que no altere los principios fundamentales y características de la misma.

N O T A

En resumen: la patente de MODELO DE UTILIDAD recaerá sobre las siguientes

45.- R E I V I N D I C A C I O N E S

50.- 1ª.- Nuevo ensamble de piezas de plástico para juguetes desmontables, que comprende una hendidura o caja de extremo, abierta y cuadrangular, que va practicada en una de las piezas del acoplamiento; y una espiga practicada en la otra pieza del ensamble, la cual presenta, a su vez, un cajeado a modo de gancho en uno de sus laterales y es acoplable a presión en dicha hendidura o caja de modo que forma ángulo recto con la pieza de la misma y constituyendo

- 4 - 68415,35

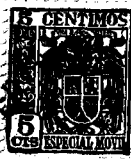

55.- su extremo, al propio tiempo, un saliente o acabado superficial.

2ª.- "NUEVO ENSAMBLE DE PIEZAS DE PLÁSTICO PARA JUGUETES DESMONTABLES".

60.- Todo tal y como queda descrito y reivindicado en la presente memoria que consta de cuatro hojas escritas a máquina por una sola de sus caras y se ilustra con los dibujos que a la misma se acompañan.

Madrid 13 Septiembre de 1.958

S.L= INDUSTRIAS PLÁSTICAS ANDALUZAS
P.A.

345



Fig. 1ª

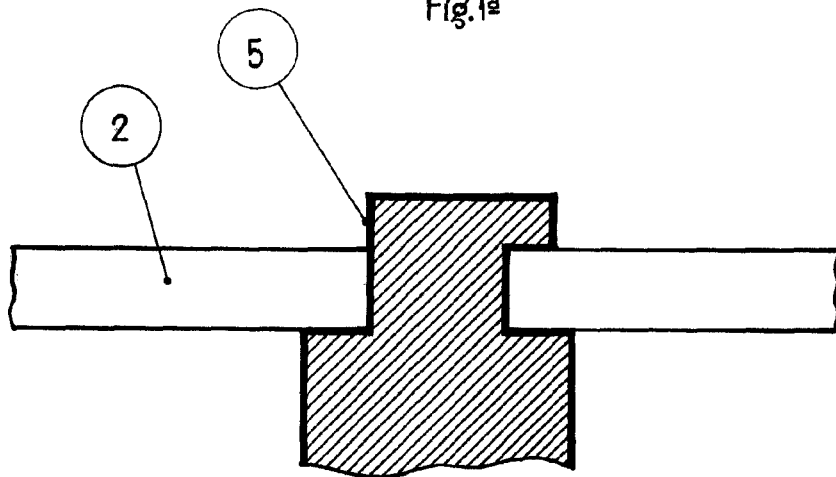
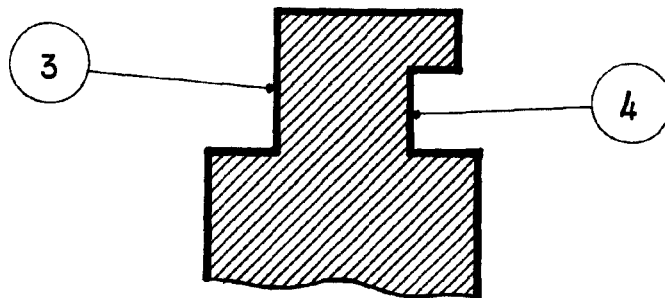
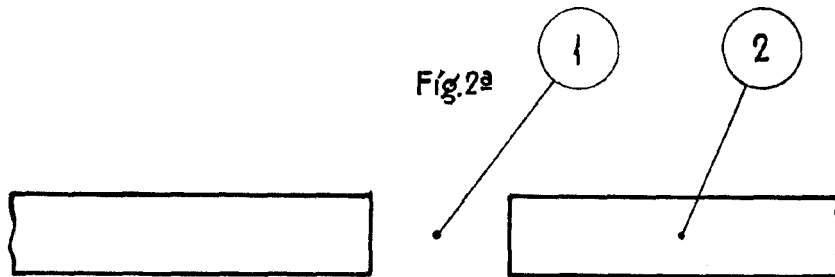

Fig. 2ª



Escala variable.