



13 SEP.

68411

• 68411

MEMORIA DESCRIPTIVA

Correspondiente al registro de Modelo de Utilidad que, por veinte años, se solicita para España y sus Colonias, a favor de Don Enrique BERRENS VILLARROYA, Ingeniero, residente en Barcelona, avenida de Roma, nº 124-126 - - - - -

5.

p o r

"NUEVA TAPA INFERIOR DE LAS CARCASAS-BASES PORTADORAS DE MOTORES ELÉCTRICOS"

10.

Las carcasas-bases portadoras de motores eléctricos, tales como las de las batidoras; trituradoras; licuadoras; ralladoras; exprimidoras; molinillos de café; etc. etc., llevan en su parte inferior una tapa metálica de quita y pon con aberturas que permiten la aireación del motor.

15.

Precisamente para que dicha aireación pueda realizarse pasando el aire a través de dichas aberturas, es preciso que las mismas estén elevadas de la superficie sustentante.

Esto se consigue mediante unos topes o tetones, de goma sujetos por sendos tornillos afianzados por tuercas en la



68411 SEP. 6

parte interna de la tapa.

Como es lógico esta disposición, si bien dá buenos resultados presenta el inconveniente de ser laborioso disponer cada uno de los tetones en la forma descrita, consecuencia de lo cual es el encarecimiento del aparato.

5.

Pues bien, con el objeto del presente Modelo de Utilidad, se eliminan dichos inconvenientes.

Para una mejor interpretación del objeto de este Modelo se describe a continuación un caso de realización práctica de una tapa según la invención, acompañándose de una hoja de dibujos en los que en alzado y sección se representa dicha tapa.

10.

Consiste la misma en un cuerpo (1) de forma conveniente, la cual se moldea en material plástico, preferentemente flexible, tal como polietileno, y en la misma operación de moldeo se hacen emerger los tetones (2) de tamaño y forma oportunos, ahorrándose de esta manera la organización mecánica actual.

15.

Al ser el material de moldeo sensiblemente flexible, evite los deslizamientos inoportunos del aparato en funcionamiento.

20.

Al propio tiempo las chapas de control del aparato se disponen por medios adecuados, tal como un marco o valona (3).

Se sobreentiende que en el presente caso, serán variables cuantos detalles de construcción y acabado, no alteren, cambien o modifiquen la esencia de la invención.

25.

N O T A

Describe el objeto y utilidad de la invención, lo que se declara como no divulgado ni practicado en España, comprende las siguientes reivindicaciones:

6841 13 SEP



1ª.- Nueva tapa inferior de las carcadas-bases portadoras de motores eléctricos, caracterizada por el hecho de que los tetones de sustentación están dispuestos en la misma formando cuerpo con la tapa, obtenido ello en la propia operación de moldeo del material plástico sensiblemente elástico.

2ª.- NUEVA TAPA INFERIOR DE LAS CARCASAS-BASES PORTADORAS DE MOTORES ELÉCTRICOS.

Según se describe y reivindica en la presente Memoria descriptiva, que consta de tres hojas foliadas y escritas por una sola cara y acompañada de una hoja de dibujos.

Madrid, a 13 de Septiembre de mil novecientos cincuenta y ocho.

P.A.,

Antonio Archa

P. D.

• 68411

13 SEP. 1958

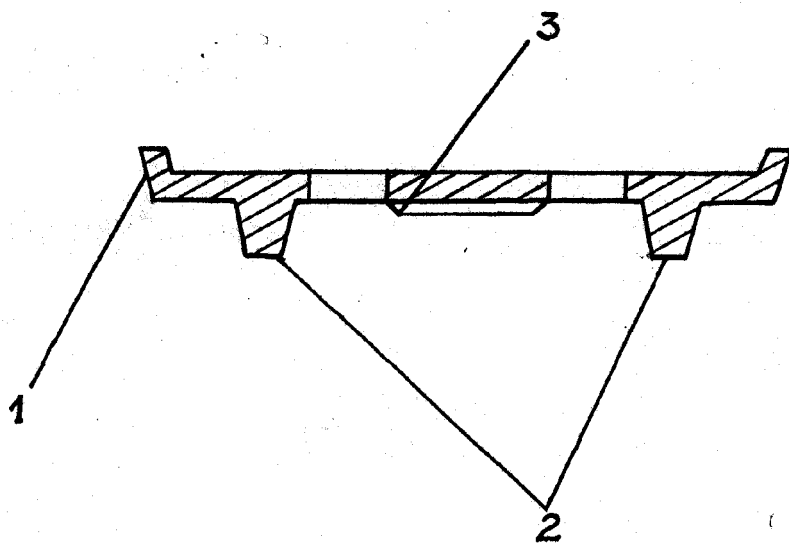

Madrid, 13 Septiembre. 1958.

P.P.

Antonio Ariza

P.P.

Escala variable