



MODELO DE UTILIDAD

• 68 368

M E M O R I A D E S C R I P T I V A

S o b r e :

" CAJA DE MÚSICA QUE SUENA COMO UN CARILLON "

Solicitante: FABRICAS AGRUPADAS DE MUÑECAS DE ONIL, S.A. (F.A.-
M.O.S.A.). de nacionalidad española, residente
en ONIL (Alicante) Avda. de José Antonio, 28.

El presente invento representa una caja sonora en la cual pende un badajo que, al moverse dicha caja, tropieza con una serie de alambres de acero rigidos de diferente largo que están anclados en una placa de metal con el otro extremo libre. Al tocar el badajo cualquiera de los alambres rigidos, dan un



sonido metálico de acuerdo con su largo. La idea fundamental está basada en los elementos de las cajas de música conocidas en las cuales el sonido también depende del largo de las lengüetas que se tocan con las puntas del rodillo.

10 Los dibujos adjuntos ilustran el invento. Figura 1 es un corte por una caja de música del invento y figura 2 es una vista exterior.

15 1 es una placa de metal, que en el dibujo está representado por un disco y en este disco están montados una serie de alambres rígidos de acero de diferentes largos 2. Estos alambres sonoros están montados en un círculo concéntrico alrededor de un badajo 3 que está colgado de una bola 4 suspendida en la tapa 6 de la caja sonora cilíndrica 5. 7 representa un pie de casquete esférico sobre el cual el conjunto puede balancear en todas las direcciones y 8 son agujeros practicados en el cilindro sonoro, por donde sale el sonido.

20 Al mover el conjunto, el badajo toca uno o varios de los alambres rígidos de acero y estos suenan con arreglo a su largo, que representa la mitad de la onda correspondiente al sonido, según normas conocidas. El cilindro que rodea al conjunto de los alambres sonoros reproduce el sonido muy parecido al de una campana que resulta tener tantos sonidos como alambres y que pueden ser, por ejemplo, los de una escala completa. Al darle al conjunto un movimiento de inclinación y giratorio al mismo tiempo, lo cual es posible debido a la forma esférica del pie, se oye consecutivamente toda la escala de una octava.

30 El conjunto dibujado, desde luego, se puede incorporar a otros objetos de forma exterior muy variada, como uno cualquiera de los muchos objetos de adorno para mesas u otros muebles,



35

y puede servir de timbre de llamada para el servicio en las mesas de las comidas, o puede estar incorporado también en juguetes de cualquier clase sin limitación.

N O T A

40

El Modelo de Utilidad que se solicita por 20 años para España y sus Colonias, debiera recaer sobre ; " CAJA DE MUSICA QUE SUENA COMO UN CARILLON ", de acuerdo con las siguientes,

R E I V I N D I C A C I O N E S

45

1ª.- Caja de música que suena como un carillon, caracterizada por estar constituida por una caja sonora formada por un fondo metálico en el cual se encuentran montados en posición circular unos alambres de acero rígidos y de diferentes largos que corresponden en su longitud a la mitad de ondas sonoras determinadas seleccionadas y que suenan al ser tocados por un badajo que cuelga del centro de la tapa de dicha caja sonora.

50

55

2ª.- Caja de música que suena como un carillon, según 1ª reivindicación, caracterizada porque la caja sonora tiene forma alargada concentrica con varios agujeros laterales para la salida del sonido, tiene un fondo metálico, sentado sobre un pié de forma de casquete esférico que le permite movimientos tanto de inclinación angular con relación a la vertical como giratorio, permitiendo este movimiento al badajo tocar uno tras otro los alambres rígidos sonoros y producir una escala de sonidos determinada o el sonido de varios tonos al mismo tiempo, siendo el sonido de los alambres fijos en un lado y con la punta suelta parecido al de campanas, debido a que el sonido se produce en el interior de la caja sonora concentrica alrededor de un eje central ideal.

60

68 368

12



65

3ª.- "CAJA DE MÚSICA QUE SUENA COMO UN CARILLON".

Según queda substancialmente descrito en la presente memoria que consta de cuatro páginas escritas a máquina por una sola cara, acompañada de una hoja de dibujos.

Madrid, 12 de septiembre de 1.958.

FABRICAS AGRUPADAS DE MUÑECAS DE ONIL, S.A.

(F.A.M.O.S.A.)

P.P.

FRANCISCO GARCIA CABRERIZO
P. P.



12 SE 5

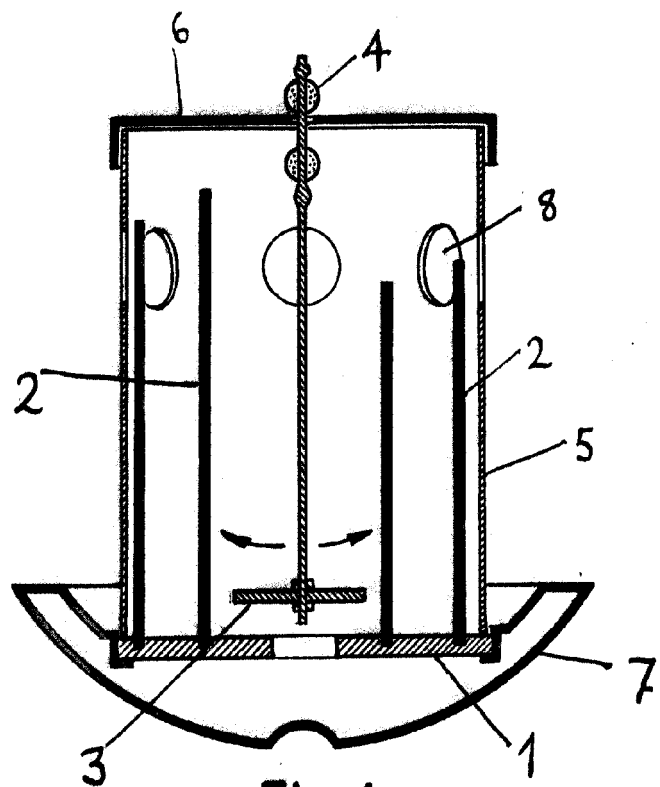

Fig. 1

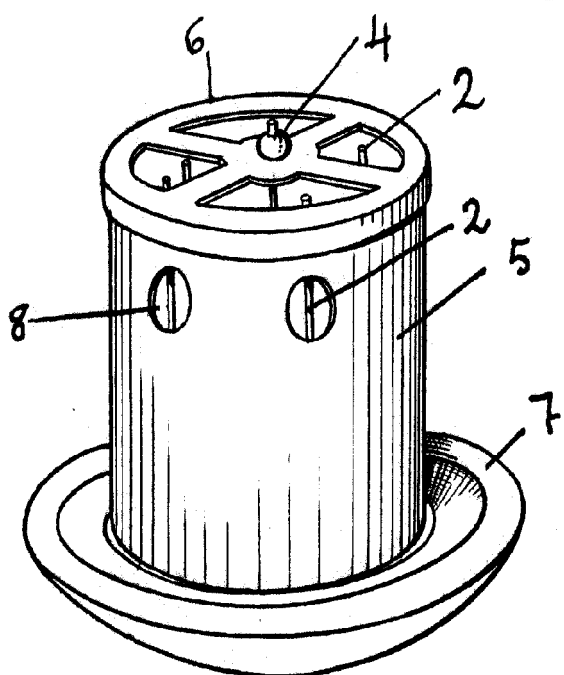

Fig. 2

ESCALA VARIABLE

MADRID, 12 SEPTIEMBRE, 1958
FABRICAS AGRUPADAS DE MUÑECAS ONIL S.A.
P. P.

FRANCISCO BARRAL GARRIBAY
P. P.

Al. S. Izquierdo