

68367

12 SEP.



MEMORIA DESCRIPTIVA  
de un  
MODELO DE UTILIDAD  
por:

"TAPA RECAMBIABLE PARA ZAPATOS DE SEÑORA"

Cuyo registro se solicita por VEINTE AÑOS, para España y sus Posesiones, a nombre y favor de Don José Rodríguez Anel, de nacionalidad española, residente en Madrid, calle del Maestro Chapí nº 28.-

5

El presente modelo de utilidad, está referido a una nueva tapa recambiable para zapatos de señora especialmente concebida y diseñada para su adaptación a los tacones que el solicitante tiene ya protegidos con su también modelo de utilidad nº 65.379.

10

Las principales peculiaridades de esta tapa son su fácil intercambiabilidad, su consistencia, muy superior a la habitual en elementos similares, su natural y consiguiente capacidad de duración y su gran economía.

15

Esencialmente, se caracteriza por comprender la tapa propiamente dicha, con su soporte o pieza fijadora, y el tornillo de sujeción o afianzamiento al tacón del zapato.

La tapa está constituida por un cuerpo redondo o en forma de herradura, realizado en suela, fibra o plástico, que lleva practicado en su centro un taladro y un rebaje circular concéntrico al mismo.

El soporte de fijación se constituye por una pieza metálica y cilíndrica, de mayor diámetro por su parte inferior



20

para determinar una cabeza o ensanchamiento que se prolonga por la superior en un apéndice hueco e interiormente roscado.

25

Este soporte sujeta a la tapa penetrando en ella a través del taladro y encajando perfecta y totalmente en su rebaje circular, o bien se dispone alojado ya directamente en ella durante el proceso de fabricación.

30

El elemento complementario del modelo, o sea el tornillo de sujeción o afianzamiento al tacón del zapato, está conformado por una varilla de cabeza ranurada que, inferiormente, determina un espigón roscado por su parte externa para introducirse en el hueco o cavidad interior del soporte de la tapa y atornillar al roscado interior de que está provisto dicho soporte.

35

Para montar la tapa en el zapato, y que esta última quede firmemente adaptada al tacón, bastará introducirla con su soporte en el taladro longitudinal que atraviesa totalmente dicho tacón por la parte superior del mismo la pieza-tornillo hasta que conjuguen su respectiva función.

40

La intercambiabilidad aparece sumamente fácil deducida de lo expuesto, puesto que, cuando llegue el momento de recambiar por excesivo uso, bastará realizar la operación inversa, extrayendo la pieza tornillo por medio de un simple destornillador y sustituyendo la tapa por otra nueva a la que igualmente se adaptará el soporte de fijación.

45

Para mejor comprensión de cuanto expuesto queda, y únicamente a título ejemplario, los adjuntos gráficos ilustran una forma de realización práctica:

50

La fig. 1ª nos muestra un despiece del modelo. Vemos el cuerpo de tapa (1) con su taladro central (2) y el rebaje circular y concéntrico (3) que le circunda, el soporte de fijación (4) con el ensanchamiento de mayor diámetro



68367

55

(5) que constituye su cabeza y el apéndice hueco e interiormente roscado (6) en que se prolonga, así con el tornillo de sujeción al zapato (7) con su cabeza ranurada (8) y su vástago roscado (9) a manera de espárrago.

La fig. 2ª es una vista del modelo ya montado sobre el tacón del zapato, hallándose sus números en correspondencia con las referencias ya señaladas en la figura anterior.

60

Lo dicho es el fiel reflejo de la invención, debiendo considerarse en sentido amplio, nunca en forma limitativa, y siendo indiferentes las condiciones en que el modelo se realice en cuanto a tamaños, colores, proporciones y materiales empleados, siempre y cuando no se altere la sustancialidad que le define, tipifica y que se reivindica.

65

REIVINDICACIONES

Se reivindican a nombre y favor de Don José Rodríguez Anel, los términos siguientes:

70

1ª.- Tapa recambiable para zapatos de señora, caracterizada por comprender una tapa propiamente dicha que lleva practicados en su centro un taladro y un rebaje circular concéntrico de aquel, cuyos elementos permiten la adaptación o encaje perfecto de un soporte de fijación para la tapa constituido por una pieza cilíndrica que, hallándose dotada en su parte inferior de un mayor diámetro para determinar un ensanchamiento, y prolongándose por la superior en un apéndice hueco e interiormente roscado, penetra en la repetida tapa a través del taladro para alojar su ensanchamiento en el rebaje.

75

80

2ª.- Tapa, según lo reivindicado en el punto precedente, caracterizada por establecerse un elemento complementario constituido por un tornillo de sujeción y afianzamiento al zapato, el cual viene determinado por una varilla de

12 SEP

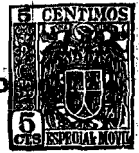

68367

85

cabeza ranurada que, inferiormente, aparece con su superficie externa roscada para conformar un espigón que se introduce en la cavidad interior y también roscada del soporte.

3º.- TAPA RECAMBIABLE PARA ZAPATOS DE SEÑORA.

90

Todo conforme queda descrito en la presente Memoria, que consta de CUATRO HOJAS, mecanografiadas por una sola cara, foliadas y dibujos anexos.

Madrid, 12 de septiembre de 1.958.

*Clavijero*

68367

12 SEP.



FIG. 1.

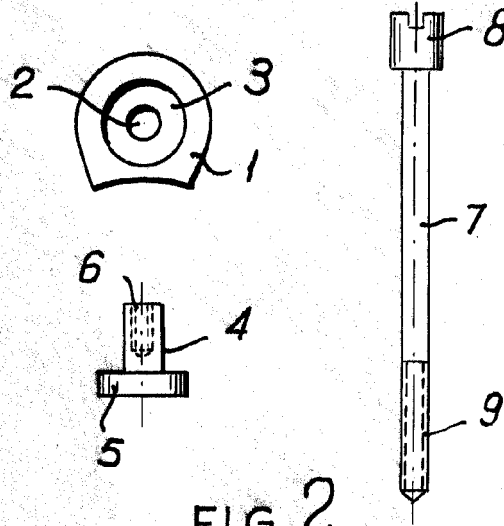
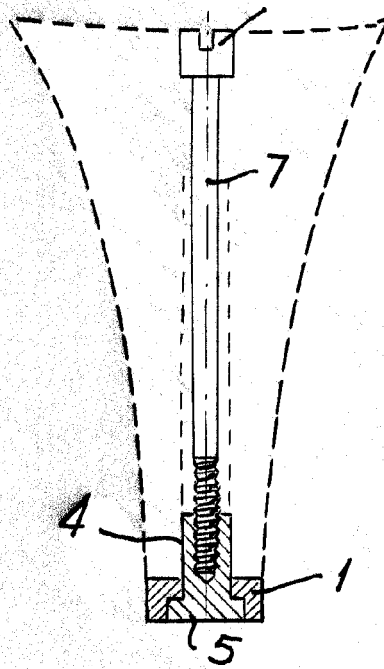

FIG. 2



Madrid. 12 de septiembre 1.958

*Carlo J. Rodriguez*

ESCALA VARIABLE.