



12 S

• 68 366

M O D E L O
D E
U T I L I D A D

para "MANECILLA PARA PUERTA DE COCHE", a favor de Don ERNESTO ANDREU VIRGILI, domiciliado en BARCELONA, Travesera de Gracia, 12 y 14.

= . =

MEMORIA DESCRIPTIVA

El presente modelo de utilidad se refiere a una manecilla para puerta de coche, especialmente aplicable al modelo "SEAT 600" y se caracteriza por comprender una empuñadura que termina en su base en dos aletas agujereadas, por cuyos agujeros atraviesan dos tornillos que fijan una pieza a modo de tapa a la base de la empuñadura. Entre la empuñadura y la tapa queda apresado el extremo de la pletina que acciona la cerradura de la puerta. Dicha pletina lleva en el extremo un pivote que queda alojado en una cavidad longitudinal apropiada de la empuñadura.

5.
10.

Para facilitar la explicación se acompaña a la presente



memoria una lámina de dibujos en los cuales se ha representado una realización del modelo que se cita a título de ejemplo no restrictivo de la amplitud del mismo.

En los dibujos:

5. La única figura muestra en perspectiva un despiece del objeto del modelo.

10. El objeto del modelo consiste en una empuñadura 1 que termina por su base en dos aletas 2 atravesadas por sendos agujeros que dan paso a los tornillos 3 que fijan la tapa 4 una vez entre ella y la empuñadura se ha situado el extremo de la pletina 5. El pivote 6 de la pletina queda alojado en la cavidad longitudinal 7 de la empuñadura.

15. El modelo, dentro de su esencialidad, puede ser desarrollado en otras variantes que difieran en detalle de las indicadas y a las cuales alcanzará igualmente la protección que se recaba. Podrá, pues, construirse en cualquier forma y tamaño, con los materiales más adecuados a cada caso, por quedar todo ello comprendido dentro del espíritu de las reivindicaciones.

• 68 366 12 SEP



N O T A

Descrito el objeto y utilidad del modelo, lo que se declara no divulgado ni practicado en España, comprende las siguientes reivindicaciones:

5. 1. Manecilla para puerta de coche caracterizada por estar constituida por una empuñadura cuya base en dos aletas perforadas a través de las cuales pasan sendos tornillos que fijan una pieza que sirve de tapa, cuando entre esta y la empuñadura se ha colocado el extremo de la pletina que acciona la cerradura.
10. 2. Manecilla según la anterior reivindicación caracterizada porque la empuñadura está dotada de una cavidad longitudinal donde se aloja el pivote del extremo de la pletina en el caso que lo tenga.
15. 3. Manecilla para puerta de coche.
Según se describe y reivindica en la presente memoria que consta de tres hojas foliadas y escritas a máquina por una sola cara, acompañadas de una lámina de dibujos.

Madrid, a 12 SEP. 1958

ERNESTO ANDREU VIRGILI.

p. a.

JAI ME ISERN MIRALLES
P. P.

E/rm.

• 68 366

12 S

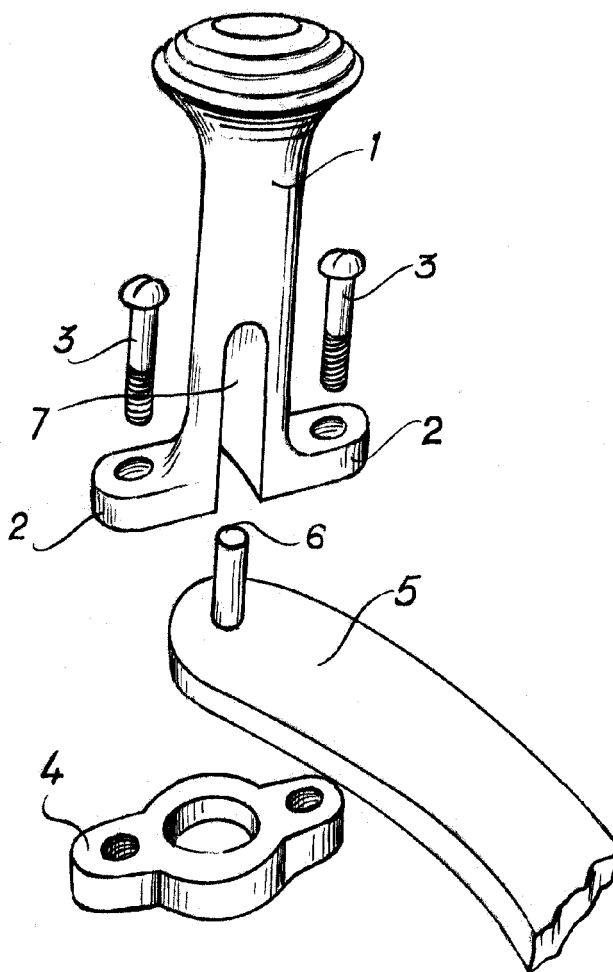

Madrid, 12 SEP 1958

Jaime Isern

p.p.