



10

• 68 335

M O D E L O
D E
U T I L I D A D

para "BOLSA PARA SCOOTER", a favor de Don ENRIQUE CONTRERAS
MOLINA, domiciliado en BARCELONA, calle Rosellón, 29 5º 1º.

= . =

MEMORIA DESCRIPTIVA

5. El presente modelo de utilidad se refiere a una bolsa para "scooter", caracterizada por ser en principio una bolsa corriente de mano y cuyas características diferenciales consisten en que una de las asas está prendida de la anilla correspondiente por medio de un clip de tipo "mosquetón" a fin de poder soltarla y pasarla alrededor del eje del manillar del "scooter" quedando así colgada. Otra de las características diferenciales consiste en una correa que se sujeta en los laterales de la bolsa y pasa por delante de la zoraza del "scooter" inmovilizándola con respecto a movimientos de bamboleo. Además, de

10.



08 385 10 52

5. esta correa transversal y de dos puntos próximos a los laterales de la bolsa, parten dos correas que, pasando por encima de la coraza, van a fijarse a las anillas del asa que quedaba libre por medio de clips del tipo "mosquetón" proporcionando así dos puntos más de apoyo.

Las dos últimas correas y la transversal son de quita y pon, de modo que puede usarse también la bolsa como otra cualquiera sin más que quitar éstas.

10. Para facilitar la explicación se acompaña a la presente memoria una lámina de dibujos en los cuales se ha representado una realización del modelo que se cita a título de ejemplo no restrictivo de la amplitud del mismo.

En los dibujos:

15. La única figura representa en perspectiva al objeto del modelo, y el modo de fijarlo en el "scooter".

El objeto del presente modelo consiste en una bolsa o maletín de mano corriente 1 en la cual, una de las asas 2 tiene un extremo sujeto a la anilla correspondiente 3 con el clip del tipo "mosquetón" 4 a fin de poder soltarla y pasarla alrededor del eje 5 del manillar.

20. A fin de inmovilizar lateralmente el maletín, va dotado de una correa transversal 6 de quita y pon que abraza la coraza 7 del "scooter" y se fija en los laterales por medio de una pinza del tipo "mosquetón" 8 y de una hebilla 9 para tensarlo.

25. De dos puntos 10 y 11 de esta correa, parten dos más 12 y 13 que por la parte posterior se fijan en las anillas del asa de la parte posterior, proporcionando así dos puntos de suspensión más a la bolsa.

30. Si se desea, pueden quitarse de la bolsa las correas 6, 12 y 13 y queda convertida en una bolsa de mano normal.

• 68 335



5.

El modelo, en su esencialidad, puede ser desarrollado en otras variantes que difieran en detalle de las indicadas, y a las cuales alcanzará igualmente la protección que se recaba. Podrá, pues, construirse en cualquier forma y tamaño, con los materiales más adecuados a cada caso, por quedar todo ello comprendido en el espíritu de las reivindicaciones.

= . =



68 335

N O T A

Descrito el objeto y utilidad del modelo, lo que se declara no divulgado ni practicado en España, comprende las siguientes reivindicaciones:

5. 1. Bolsa para "scooter" caracterizada por ser de doble uso y consistente en una bolsa normal de mano, una de cuyas asas tiene un extremo dotado de un clip del tipo "mosquetón" susceptible de soltarse y pasarse alrededor del eje del manillar del "scooter", partiendo de los laterales una correa graduable en longitud que abraza transversalmente la coraza delantera del vehículo a fin de inmovilizar la bolsa contra movimientos de bamboleo, estando suspendida además por dos correas que partiendo de la parte delantera de la transversal, van a sujetarse a las anillas del asa posterior.
10. 2. Bolsa según la anterior reivindicación caracterizada porque todas las correas adicionales son de quita y pon, pudiéndose usar como bolsa corriente de mano no interesa llevarla en el "scooter".
15. 3. Bolsa para "scooter".
20. Según se describe y reivindica en la presente memoria descriptiva que consta de cuatro hojas foliadas y escritas a máquina por una sola cara, acompañadas de una lámina de dibujos.

Madrid, a 10 SEP. 1958

ENRIQUE CONTRERAS MOLINA.

p. a.

JANE GERRI WYLLIES

E/rm.

68 335

10 SEP

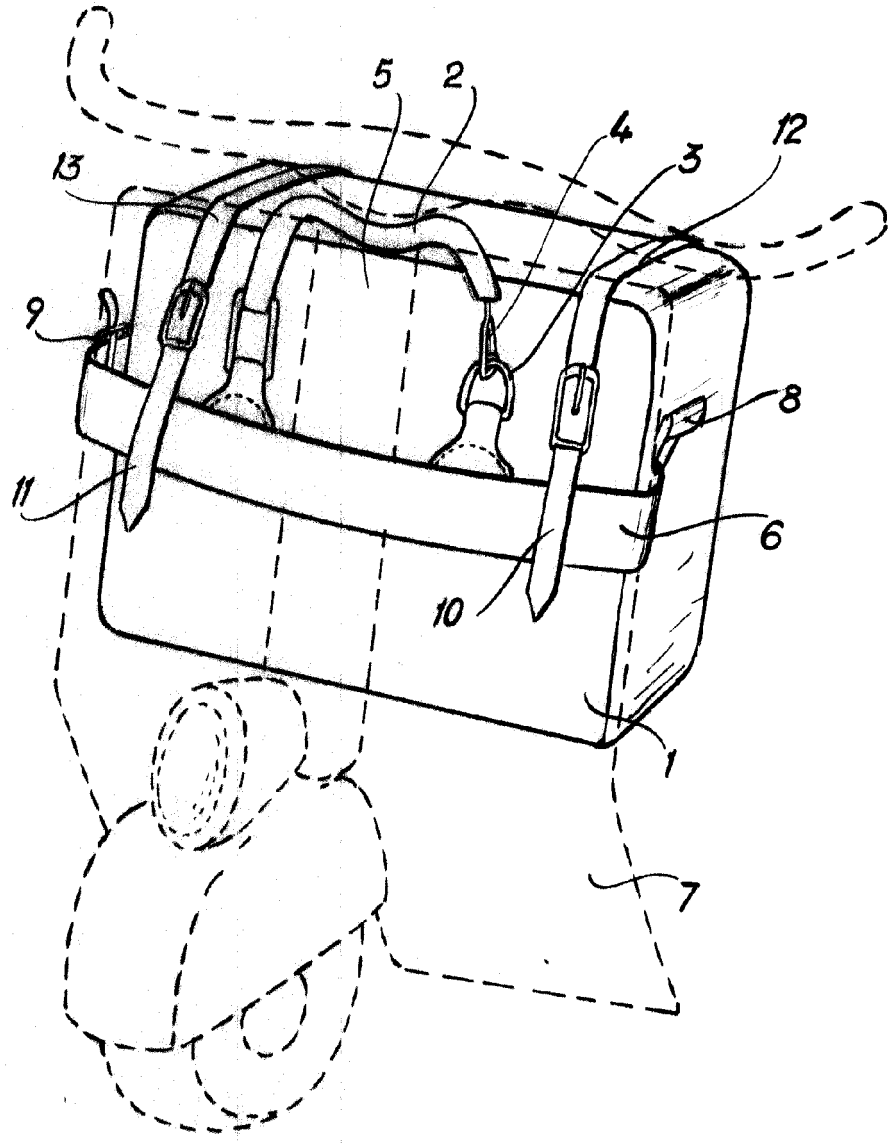

Madrid, 10 SEP 1958

Jaime Isern

p.p.