



68 33 2

DON JULIO ALMODOVAR BOTELLA de nacionalidad española residente en ASPE (Alicante) solicita autorización para el registro de un MODELO DE UTILIDAD consistente en "UNAS CONSTRUCCIONES".

M E M O R I A

El Modelo de Utilidad a que se refiere la presente memoria y adjunto plano está destinado a garantizar la propiedad y explotación exclusiva del mismo en todo el territorio español y sus posesiones consistente en "UNAS CONSTRUCCIONES".

Siempre que en la fabricación de un juguete se logró alcanzar como meta definitiva el despertar el interés del futuro usuario podremos decir que hemos conseguido y le hemos dado un gran valor al objeto fabricado. Por eso en aquellos juguetes que practicamente el niño interviene en ello para su desarrollo y en una palabra para jugar con los mismos, son los verdaderamente interesantes y los que por su utilidad reportan un gran beneficio a los interesados, no cabe duda que en la lista de los objetos de distracción para niños y jóvenes se pueden formar dos grandes grupos, los que por sus características y mecanismos se independizan del usuario (la mayoría de los juguetes mecánicos) y los que el desarrollo de los mismos obligan a una intervención directa y constante del interesado.

En este último grupo son frecuentes los "rompe-cabezas", mecanos y construcciones en general en su mas variadas formas y tipos. Es notable como en observaciones que se han hecho en grandes colegios y en una selección de juguete, como han sido mas utilizado siempre aquellos en que la intervención del usuario y su intelecto puesto en el desarrollo del mismo para lograr la finalidad para que ha sido construido han tenido mucho mas adepto y



• 68 332

- 2 -

solicitantes que juguetes de complicado y atractivo mecanismo.

Concretamente el Modelo de Utilidad que se solicita es del tipo de construcciones por cuyo motivo así lo hemos denominado "UNAS CONSTRUCCIONES", pero dentro de estas se ha creado una novedad y es la forma constructiva de las mismas así como el enlace de piezas, dándole siempre como característica innovatoria su sencillez en su aplicación aún dentro de las mas variadas formas que se pueden adoptar.

Consiste el Modelo de Utilidad que se solicita en un número indeterminado de piezas todas iguales cuyas características y objeto de reivindicación son las siguientes.

La pieza en cuestión elemento esencial en la construcción, de estas Construcciones que se solicitan la constituyen una pieza en forma de cruz con brazos de igual tamaño de longitud desde el punto de inserción hasta su límite. Tomada la cruz en cualquier posición uno de los brazos o largueros tiene la particularidad de ser de característica cilíndrica y hueca en toda su longitud. El otro brazo o larguero es por el contrario de características pero no hueca hasta la mitad de los respectivos brazos, para terminar el mencionado larguero en dos pivotes uno en cada extremo del brazo de características de "PUA - ROMA" y de sección inferior a la cavidad del brazo hueco. Igualmente del centro de la inserción de ambos brazos surge en sentido vertical un pivote con las mismas características a el anteriormente reseñado.

Por la descripción que anteriormente se ha hecho de la pieza UNICA y fundamental de estas construcciones, pieza que constituye el motivo reivindicatorio, se puede comprender facilmente en que consiste y las posibilidades de adoptar miles de formas por el ensamblamiento de las piezas entre sí ya que



68 332

todas ellas por ser iguales y tener las características de "Machihembrado" en la misma pieza permiten su fácil ensamblamiento pudiendo construirse infinidad de variedades de figura a capricho y fantasía de los usuarios.

Los dibujos que se acompañan aclaran perfectamente lo anteriormente descrito y así en la hoja única del plano adjunto en la figura 1ª hemos querido representar a la pieza UNICA, de estas construcciones de frente y de perfil señalándose con el nº 1 el cilindro hueco unos de los largueros de la cruz y con el nº 2 los pivotes que en número de tres llevan todas las piezas, uno a cada lado de unos de los brazos y el otro en el centro en sentido vertical. En la figura nº 2 hemos representado unas figuras caprichosas que pueden ser construidas con la citada pieza.

REIVINDICACIONES

Los puntos nuevos que se presentan para que sean objeto de reivindicaciones en la presente memoria y adjunto plano que por 20 años se solicitan en España son.

1ª.- "UNAS CONSTRUCCIONES", que se caracterizan por estar constituidas por un número ilimitado de piezas todas iguales de cualquier tamaño, material o color y cuyas características de la pieza son las siguientes: está formada por dos brazos cilíndricos que se cruzan en su centro formando una cruz de idéntica longitud .

2ª.- "UNAS CONSTRUCCIONES", que además de la reivindicación anterior se caracteriza porque uno de los brazos o largueros de característica cilíndrica es totalmente hueco

D. JULIO ALMODOVAR POTELLA - MODELO DE UTILIDAD

68 332

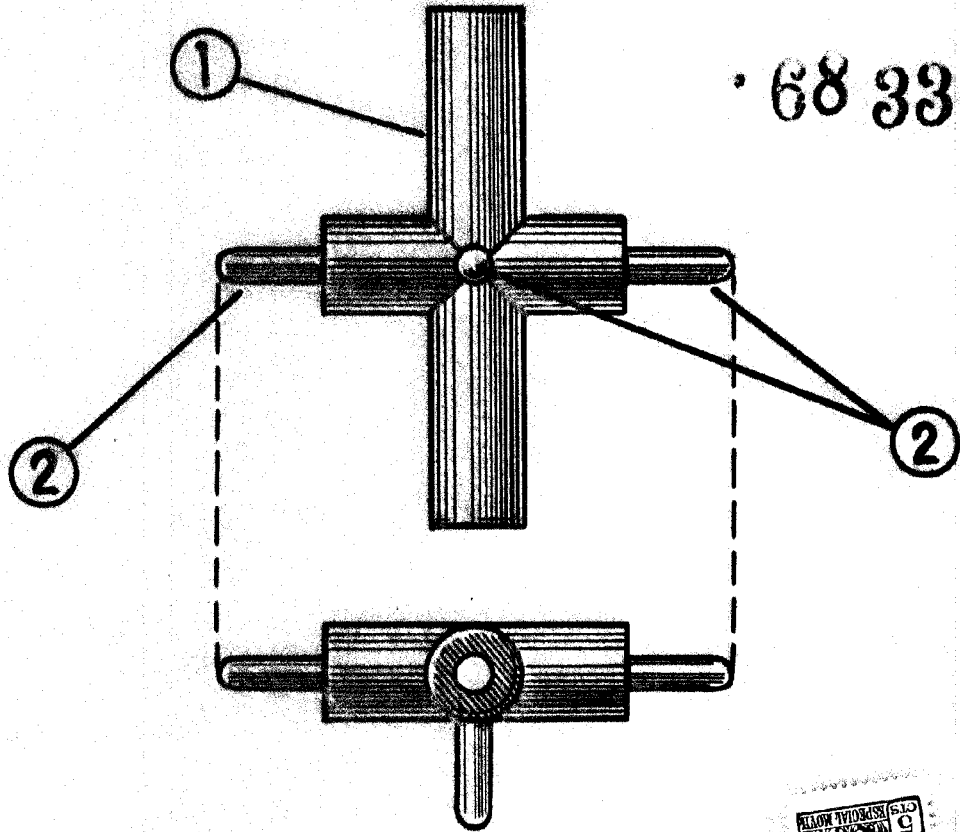

FIG. ~1

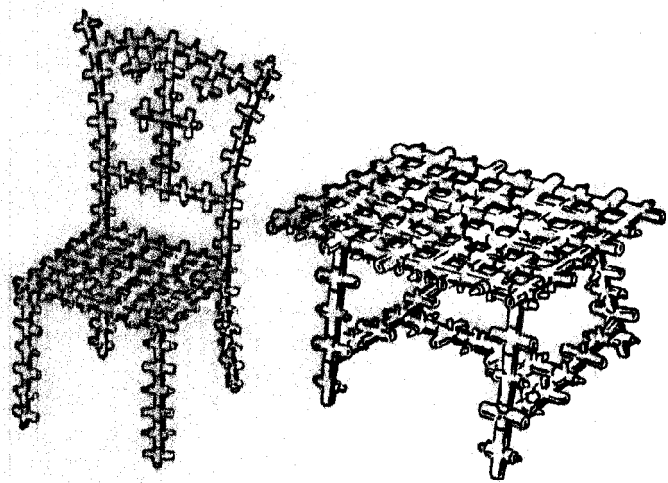

FIG. ~2

ESCALA VARIABLE
MADRID 1958.