



• 68301

MEMORIA DESCRIPTIVA

DE

MODELO DE UTILIDAD

EN

ESPAÑA

por veinte años

a favor de DON JUAN PASTOR BLANCO

domiciliado en Madrid - Antonio Salce, 4 - 1ª-A.

de nacionalidad Español

por: "CUADRO DE LUCES MULTIPLE ACOPLABLE A BARRAS DE
DIRECCION DE AUTOMOVILES".

• 68301



5 La presente memoria se refiere, como su enun-
ciado indica, a un cuadro de luces múltiple acopla-
ble a barras de dirección de automóviles, de carac-
terísticas especiales, reuniendo en un pequeño espa-
cio y al alcance de la mano del conductor, sin necesi-
dad de abandonar el volante, todos los juegos de
luces necesarios, tanto de carretera y población co-
mo los cruces, indicadores de dirección, e incluso
un dispositivo para producir ráfagas de luz o de cla-
xon.

10 El manejo cómodo y eficaz de los juegos de luz
en un automóvil, es absolutamente necesario, y a fin
de resolver todos los inconvenientes que presentan
los actuales montajes de este cuadro de luces, normal-
mente en el salpicadero, y por tanto necesitando que
15 el conductor deje una sola mano en el volante mientras
manipula en los citados mandos, se ha ideado este nue-
vo cuadro de luces en el que además de las ventajas
citadas por estar al alcance de la mano, se suma la
de haberse previsto un dispositivo para que las luces
20 indicadoras de cambio de dirección, automáticamente
se apaguen, al girar el volante para enderezar el ve-
hículo.

25 Esta última ventaja citada es de gran importan-
cia, ya que suele ser normal el olvido de apagar es-
tas luces tras haber efectuado la maniobra anunciada,
con el correspondiente peligro de confundir posterior-
mente al vehículo que le sigue.

30 Por el aludido objeto se solicita el correspon-
diente privilegio de MODELO DE UTILIDAD conforme y

• 68301



al amparo del vigente Estatuto sobre Propiedad Industrial, a fin de garantizar a favor del interesado, la explotación exclusiva del mismo en toda España y Colonias.

5 A continuación se hará una detallada descripción del cuadro de luces preconizado, con referencia al plano que se acompaña, en el que se representa seccionado el conjunto de éste.

10 Según el ejemplo de ejecución representado, este cuadro de luces está constituido por una caja (10) acoplada al eje (3) de la barra de dirección, en la que se han previsto dos palancas la primera de ellas (1), solidaria de un cilindro (11), que puede girar sobre su eje (12), estando en este cilindro los contactos correspondientes a las luces indicadoras de
15 cambio de dirección de forma que al llevar a la palanca (1) en una u otra dirección, se producirá el encendido de las respectivas luces.

20 En este cilindro de contactos (12), se ha previsto la inserción de una palanca (2), que llega hasta una brida (4) acoplada a la barra (3) de dirección, de forma que cuando se gira ésta para enderezar el vehículo, choca con la palanca (2) volviendo a la palanca (1) a su posición inicial con lo que automáticamente se apaga la luz que se había encendido, sin
25 necesidad de ninguna intervención del conductor.

La segunda palanca (5), es solidaria de una pieza (13) montada asimismo sobre el mismo eje (12) y que puede girar sobre él arrastrando a un cilindro
30 (14) portador de contactos, o bien bascular sobre di-

• 68 301



cho eje, a fin de que un contacto (6) situado en su extremo contrario, llegue a chocar con otro contacto fijo (7) a una pieza (15) situada bajo el cilindro de contactos (14).

5 De esta forma, al mover la palanca (5) hacia un lado u otro, dando diferentes graduaciones en el giro, se obtienen las luces de carretera, población y cruce, y haciendo oscilar a ésta en sentido perpendicular al de giro, se obtienen los contactos de los puntos (6 y 7) con lo que se consiguen ráfagas de luz
10 o de claxon, necesarios para los cruces de calles, o adelanto de otro vehículo.

La caja (10), está provista de un conducto (9) para la conducción de todos los cables y unión con
15 la pieza (8) que se utiliza para la fijación del aparato en la parte más indicada en cada clase o tipo de vehículo.

La forma, materiales y dimensiones, podrán ser variables y en general cuanto sea accesorio y secundario, siempre que no altere, cambie o modifique la esencialidad del objeto que se describe.
20

Los términos en que queda redactada esta Memoria, son ciertos y fiel reflejo del objeto descrito, debiéndose tomar con caracter amplio y nunca en forma
25 limitativa.

N O T A

Se reivindican como propios y nuevos para que sean objeto de registro de una Modelo de Utilidad en España, por veinte años, los puntos siguientes:

30 1.- Cuadro de luces múltiple acoplable a barras.

• 68 301



de dirección de automóviles, caracterizado por reunir en un solo conjunto acoplado a la barra de dirección junto al volante a fin de que su accionamiento no exija el soltar el volante para nada, estando
5 constituido por una caja montada sobre la barra de dirección en la que en su interior se alojan los juegos de contactos eléctricos y los mecanismos necesarios para la consecución de su cometido.

10 2.- Cuadro de luces múltiple acoplable a barras de dirección de automóviles, según la reivindicación 1, caracterizado porque se ha previsto una palanca que al ser movida, hace girar a un cilindro de contactos obteniendo las luces de indicación de cambio de dirección, estando provisto este cilindro de una
15 segunda palanca que tropieze con una brida prevista en la barra de dirección de forma, que al girar ésta para enderezar el vehículo, obliga al cilindro a girar en sentido contrario al anterior, apagando automáticamente la luz que se había encendido.

20 3.- Cuadro de luces múltiple acoplable a barras de dirección de automóviles, según las reivindicaciones 1 y 2, caracterizado por existir una segunda palanca para encendido de luces de carretera, población y cruce, en la que se ha previsto, que esté montado
25 sobre una pieza oscilante, de forma que al mover la palanca en sentido perpendicular al plano de giro, se obtiene el contacto entre dos puntos situados frente a frente, a fin de conseguir ráfagas de luz o de claxon.

30 4.- CUADRO DE LUCES MÚLTIPLE ACOPLABLE A BARRAS.

68301

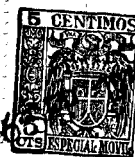

DE DIRECCION DE AUTOMOVILES.

5 Todo conforme se describe en la memoria que antecede, se ilustra como ejemplo de ejecución en los planos unidos a ella y se reivindica en su Nota.

Este memoria consta de seis hojas foliadas y escritas a máquina por una sola cara y planos que la acompañan.

Madrid 6 de Septiembre de 1.958

JUAN PASTOR BLANCO

P.A.

88 301



1958

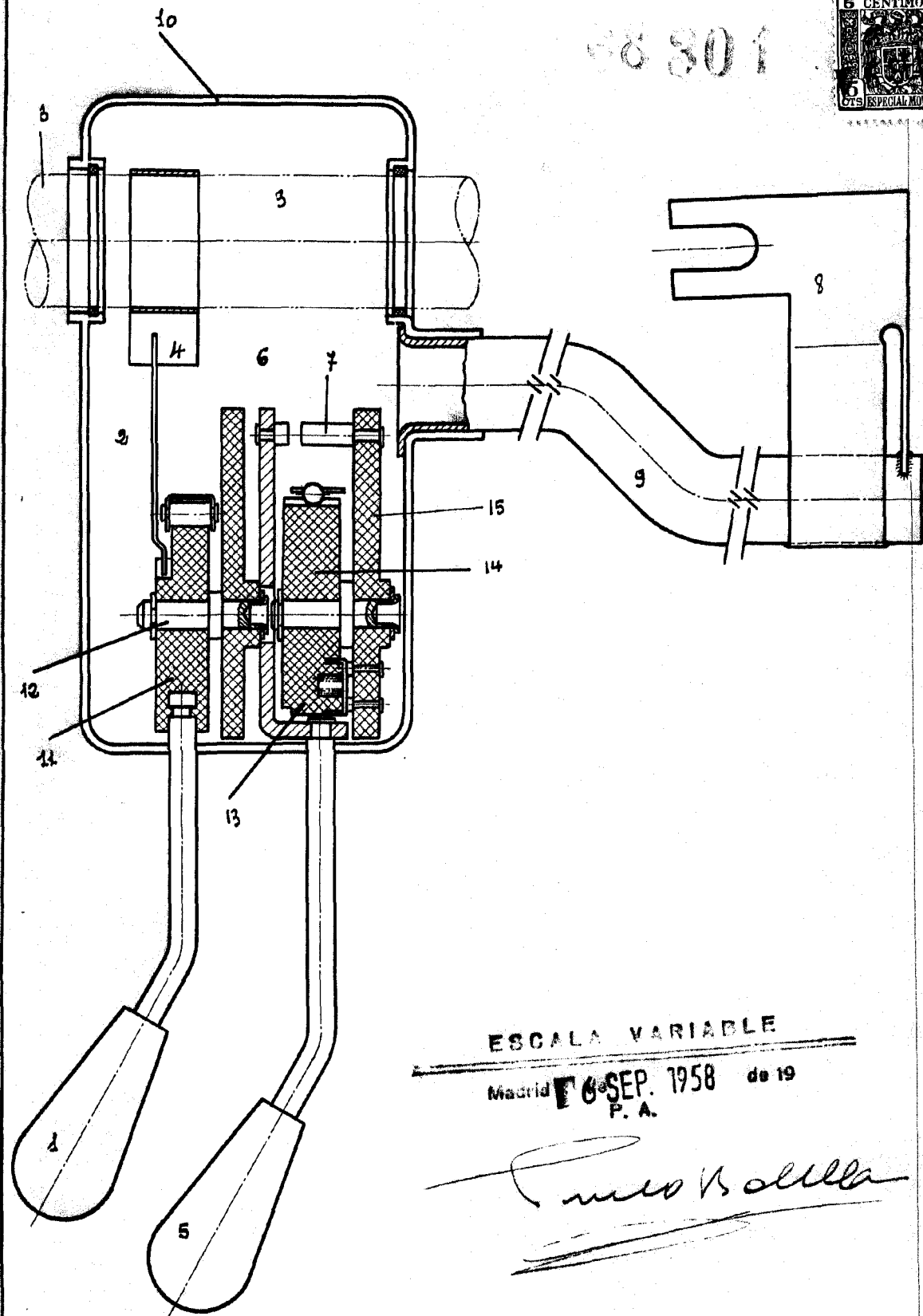

ESCALA VARIABLE

Madrid 6 SEP. 1958 de 19 P. A.

Jose B. Ollera