



• 68 292

M O D E L O
D E
U T I L I D A D

para "GRAMIL PERFECCIONADO", a favor de Don JOSE MIRABET PAS-
TOR, domiciliado en BADALONA (Barcelona) calle Caridad,45.

= . =

MEMORIA DESCRIPTIVA

5. El presente modelo de utilidad se refiere a un gramil perfeccionado para centrar piezas y trabajos análogos, en el que el contacto del punzón con la pieza a centrar se controla de un modo mucho más preciso que en los usados hasta la actualidad, y se caracteriza por el establecimiento de un circuito eléctrico a través del punzón del granil, de una lamparita de neón, y se cierra por la pieza a centrar. De este modo el más insignificante contacto del punzón con la pieza queda registrado por un destello de la lamparita; de otro modo no sería apreciable.
- 10.

68 292



Para facilitar la explicación, se acompaña a la presente memoria una lámina de dibujos en los cuales se ha representado una realización del modelo, que se cita a título de ejemplo no restrictivo de la amplitud del mismo.

5. En los dibujos:

La única figura presenta en corte al objeto del modelo. Consiste en un pié de material aislante 1 con una placa 2 de metal que sirve de contrapeso y da estabilidad al conjunto. El brazo del gramil 3 se halla alojado en una ranura y sostenido en su lugar con un tornillo 4 que, al mismo tiempo sirve para ponerlo en comunicación eléctrica con el resto del circuito. En un agujero cilíndrico practicado a continuación del mismo eje del tornillo 4, se hallan dispuestos una lamparita de neón 5 y una resistencia de elevado valor 6, puestas las dos en contacto con el brazo 3 del gramil por medio del tornillo 4. Este conjunto está puesto en contacto con un polo de la red por medio de la hebrilla 7 apta para la introducción de una banana. El otro polo se pone en contacto con la pieza a centrar. De modo que al tocar el punzón del gramil con la pieza se establece una corriente en el circuito: polo de la red, banana, resistencia 6, lamparita de neón 5, tornillo 4, brazo 3 del gramil, pieza a centrar, y polo de la red, encendiéndose, naturalmente la lamparita indicadora de neón.

Los destellos de la lamparita de neón son visibles a través de la abertura 8, provista de una lente de aumento 9.

El modelo, en su esencialidad, puede ser desarrollado en otras variantes que difieran en detalle de las indicadas y a las cuales alcanzará igualmente la protección que se recaba. Podrá, pues, construirse en cualquier forma y tamaño, con los materiales más adecuados a cada caso, por quedar todo ello comprendido dentro del espíritu de las reivindicaciones.

8 292



N O T A

Descrito el objeto y utilidad del modelo, lo que se declara no divulgado ni practicado en España, comprende las siguientes reivindicaciones:

5. 1. Gramil perfeccionado, caracterizado porque el contacto entre el punzón del instrumento y la pieza sobre la que se trabaja, se aprecia por el encendido de una lamparita de neón, colocada en el circuito establecido entre los dos polos de la red a través de una resistencia de elevado valor, de la dicha lamparita de neón, el brazo y punzón del gramil y, por último de la propia pieza a tratar.

10. 2. Gramil perfeccionado según la anterior reivindicación caracterizado porque la lamparita de neón y la resistencia eléctrica se hallan alojadas en una oquedad apropiada de la base, apreciándose los destellos de la lamparita a través de una ventana provista de un cristal de aumento.

3. Gramil perfeccionado.

Según se describe y reivindica en la presente memoria que consta de tres hojas foliadas y escritas a máquina por una sola cara, acompañadas de una lámina de dibujos.

Madrid, a 6 SEP. 1958

JOSE MIRABET PASTOR.

P. a.

JAIME ISERN MIRALLES

P. P.

E/rm.

• 68 292 •

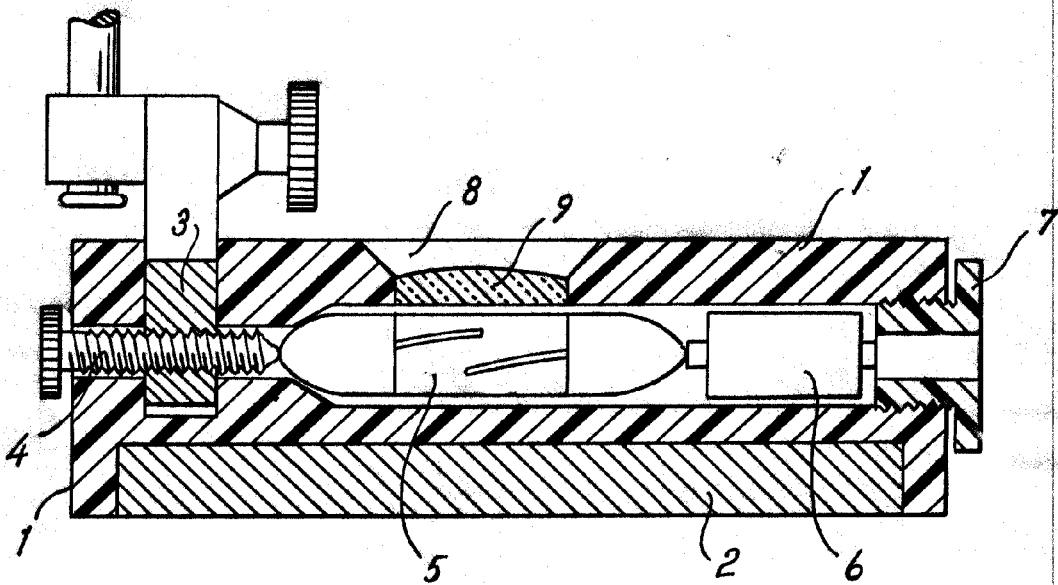

Madrid, • 6 SEP. 1958

Jaime Isern

p.p.