



• 68 287

DON JULIO ALMODOVAR BOTELLA de nacionalidad española residente en ASPE (Alicante), solicita autorización para el registro de un Modelo de Utilidad consistente en una "HAMACA DE JUGUETE".

M E M O R I A

El Modelo de Utilidad a que se refiere la presente memoria y adjunto plano está destinado a garantizar la propiedad y explotación exclusiva del mismo en todo el territorio español y sus posesiones, consistente en una "HAMACA DE JUGUETE".

5 El darle a los juegos infantiles, cierta realidad, a constituido y constituye uno de los deseos mas fundamentales de los fabricantes de juguetes y mas aún si se contribuye con él a crearle un ambiente de hogar y de familia. Hay que despertar en las imaginaciones infantiles, reacciones sencillas y fermentar en estas edades con los juguetes que puedan llegar a sus manos, ilusiones llenas de ingenuidad. Juguetes sencillos de ninguna complicación pero siempre buscando un interés en su presentación, son los llamados para estas edades jóvenes en que se forma el intelecto infantil.

15 El Modelo de Utilidad que solicita mi representado D. Julio Almedovar Botella, consiste en una "HAMACA DE JUGUETE" que por el aditamento que la misma lleva de una sombrilla adosable a voluntad, constituye en su especialidad un gran avance e innova con sus características una modalidad única en su género.

20



Consiste el Modelo de Utilidad solicitada en una HAMACA DE JUGUETE la cual tiene como característica esencial y reivindicatoria de la misma la existencia en el brazo izquierdo de la misma de poderle acoplar a voluntad una sombrilla, la cual va adosada al mismo por medio de un orificio saliente en el citado brazo. La referida hamaca la constituye los elementos esenciales y característicos de estos asientos y está formada por los tres clásicos elementos que acoplados entre sí con la correspondiente asiento forman el referido juguete, el cual está constituido en su construcción de tal manera que puede plegarse y abrirse a voluntad como una hamaca de uso corriente.

Es nota característica del referido Modelo y motivo esencial de reivindicación el montaje y desmontaje de la hamaca la cual gracias a su forma constructiva y a sus elementos sencillos que la componen permiten en cualquier momento el desarme de la misma y su fácil construcción.

También es característica y objeto de especial reivindicación en este juguete la sombrilla que lleva adosable en uno de los brazos de la hamaca dándole esta particularidad una neta distinción y de diferencia en los de su clase.

Los dibujos que se acompañan aclaran perfectamente lo anteriormente reseñado. En la figura 1ª hemos representado la hamaca de juguete en posición normal y en la figura 2ª la misma con el aditamento de la sombrilla. En la figura 1ª y con el nº 1 hemos señalado el orificio saliente en uno de los brazos de la hamaca que sirve de sujetador de la sombrilla y en la figura 2ª también con los números 1 y 2 hemos señalado el acoplamiento de ambos elementos.

REIVINDICACIONES



28 287

Los puntos nuevos que se presentan para que sean objeto de reivindicaciones en la presente memoria de Modelo de Utilidad que por 20 años se solicita en España son.

1ª "HAMACA DE JUGUETE" que se caracteriza porque los elementos que la componen tienen la particularidad en su forma constructiva de ser fácilmente montable y desmontable, conservando al mismo tiempo la particularidad de poderse plegar e ponerse en posición normal según los deseos del usuario.

2ª "HAMACA DE JUGUETE" que además de la reivindicación anterior se caracteriza por la existencia que tiene en uno de sus brazos de un pequeño pivote orificado que sirve de soporte y sustentación a un elemento a-dosable a la misma de quita y pon que es una sombrilla.

3ª "UNA HAMACA DE JUGUETE"

La presente memoria consta de tres hojas mecanografiadas a dos espacios por una sola cara con un total de sesenta y dos líneas y un plano.

Madrid, 6 de Septiembre de 1.958

EL AGENTE OFICIAL.

• 68 : 87

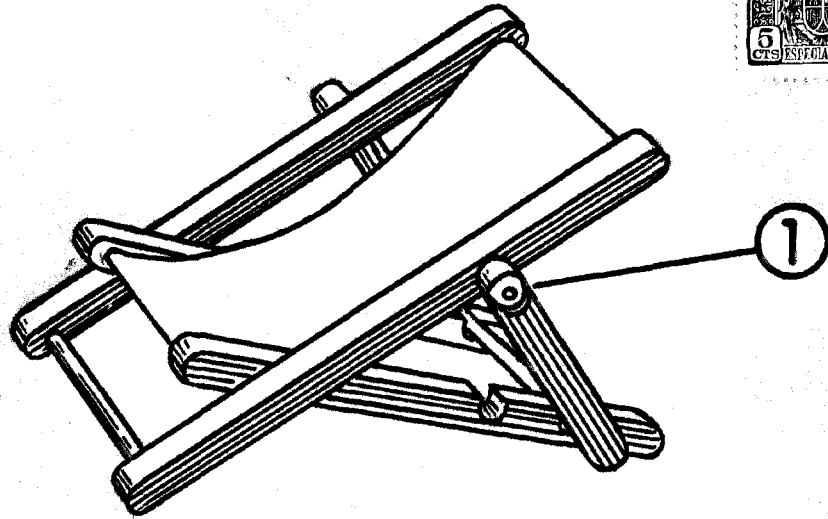

FIG.~1

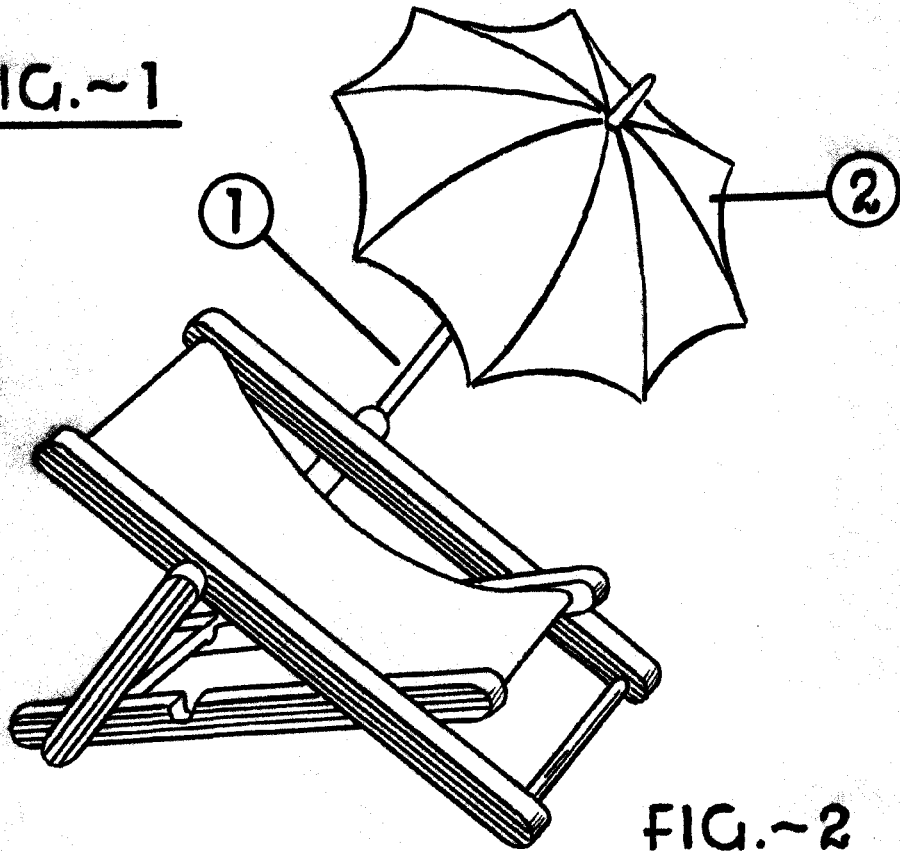

FIG.~2

ESCALA VARIABLE
MADRID - 6-9-1958.

Scarpa