

68281

21



• 68 28 1

MODELO DE UTILIDAD

por 20 años

por "UNA PANTALLA PERFECCIONADA PARA TUBOS FLUORESCENTES",
a favor de D. Juan Ventura Berti y D. Francisco Ventura
Berti, de nacionalidad española, domiciliados en Barcelo-
na, Francisco Tárrega, 19.

=====

MEMORIA DESCRIPTIVA

Las pantallas para tubos fluorescentes conoci-
das hasta ahora son, como se sabe, de chapa metálica y
por tanto muy fácilmente deformables; y por lo general la
pintura se cuarteja y salta al poco tiempo de su uso. La
5 pantalla perfeccionada que se describe por este Modelo de
utilidad presenta indudables ventajas, por cuanto no nece-
sita pintura, y sin embargo su colorido es permanente y de
fácil limpieza cuando ello se precise; pesa además muy po-



co, es perfectamente aislante desde el punto de vista eléctrico y es totalmente indeformable.

Sus características esenciales se apreciarán correctamente refiriendo su descripción técnica a los dibujos que a título de ejemplo se adjuntan a esta memoria.

Consta esencialmente esta pantalla de dos elementos principales -1- y -2-, que se enlazan entre sí por los tornillos -3- y correspondientes tuercas -4-, cabotas fijas -5- y arandelas -6-. La pieza -2- es de una forma general acanalada con su sección recta más o menos trapezoidal; es rígida, laminar y de plástico indeleble, y presenta el dorso de su fondo -7- reforzado con una chapa -8- de aglomerado de fibra y viruta que le da cuerpo, consistencia y rigidez; esta pieza -2-, que queda abierta en la parte inferior, constituye la pantalla propiamente dicha. La otra pieza, la -1-, es también acanalada y trapezoidal, empero queda cerrada por ambos extremos por los faldones -9-. Esta pieza -1- exteriormente es de plástico, laminar y de coloración indeleble; interiormente sus distintas facetas quedan reforzadas por sendas placas, planas y rígidas -10-, de aglomerado de viruta y fibras. Esta segunda pieza -1- además de reforzar por sus sujeciones -3-5-6-4- a la inferior -7-, forma con ella una caja cerrada y perfectamente aislante propia para contener las reactancias y el cebador que se hará coincidir con el orificio -11-. El orificio -12- se utiliza para dar entrada a los conductores, y los -13- para los elementos de sujeción -3-.

Todo cuanto no afecte, altere, cambie o modifique la esencia de la pantalla perfeccionada aquí descrita,

68 98 21



será variable a los efectos del actual Modelo.

N O T A .

Se reivindica como objeto de este registro por Modelo de utilidad:

- 5 1 - Una pantalla perfeccionada para tubos fluorescentes, caracterizada por quedar compuesta por dos piezas ambas acanaladas y de sección recta trapezoidal pero de distinta magnitud, superpuesta la menor, por su abertura, sobre el dorso plano de la mayor unidas entre sí por simples tornillos centrales, con cabota de retención y tuercas y arandelas de sujeción; ambas de plástico laminar y orgánicamente coloreado, reforzándose la mayor por la cara externa y superior de su dorso por una placa de aglomerado de fibra y viruta; y la menor por sus tres caras
- 10 internas por otras tantas placas de aglomerado de fibra y viruta.
- 15 2 - La propia pantalla de la reivindicación anterior, caracterizada porque la pieza acanalada inferior, mayor y abierta por su base mayor sirve para alojar al tubo fluorescente y actúa de pantalla del mismo; y la menor y superior, cerrada por ambos extremos por las prolongaciones de su fondo superior, rebatidos a modo de faldones, sirva para alojar las reactancias y el cebador, presentando, al efecto, el mencionado fondo superior un orificio para
- 20 este cebador, y otro para la entrada de los conductores.
- 25 Sean cuales fueren las circunstancias que concurren en la esencialidad del Modelo de utilidad definido en las anteriores reivindicaciones, cual objeto es:
- 3 - "UNA PANTALLA PERFECCIONADA PARA TUBOS FLUORESCENTES".

30 Consta la presente memoria de cuatro hojas fo-



- 4 • 68 28 1²¹

liadas, mecanografiadas por una sola cara y del dibujo
unido a la misma.

Barcelona, veintiuno de agosto de mil nove-
cientos cincuenta y ocho.

P.A. de D. Juan Ventura Berti y
D. Francisco Ventura Berti,

L. DURAN
P.P.
[Handwritten signature]

• 68 28 1 •

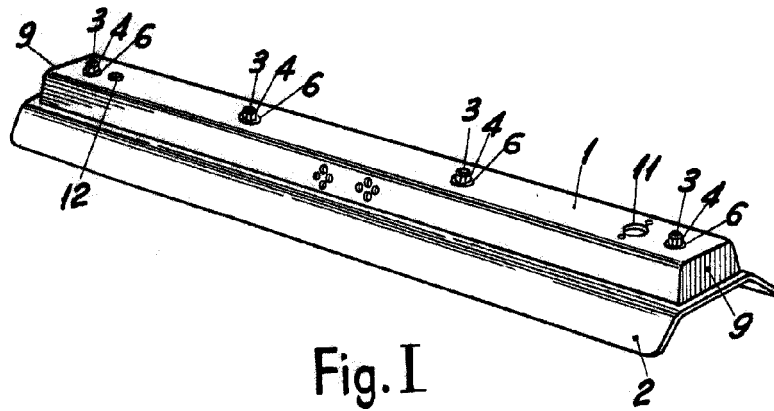

Fig. I

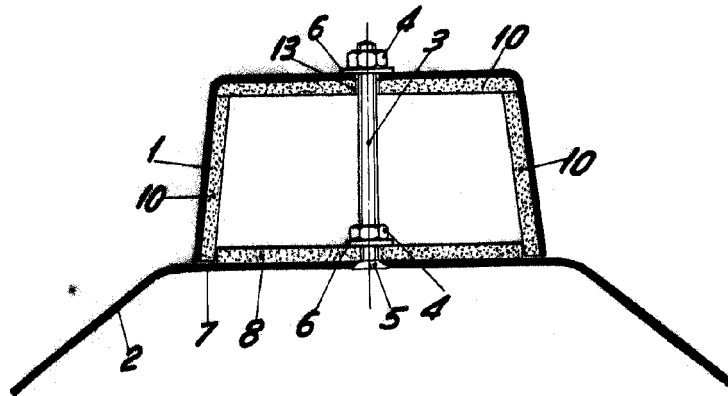

Fig. II

BARCELONA, 21 AGOSTO DE 1958

L. DURAN

P.P.

ESCALA VARIABLE