



• 68 276

MEMORIA DESCRIPTIVA

del MODELO DE UTILIDAD, por 20 años, solicitado a favor de MARISTANY FABRIL TEXTIL, S. A., de nacionalidad Española y constituida de acuerdo con las Leyes Españolas, residente en Barcelona, Paseo Nacional numero 4, por " UNOS TIRANTES PERFECCIONADOS ".

El presente Modelo de Utilidad se refiere a unos tirantes perfeccionados que efectúan el sostenimiento del cinturón y equipo adyacente.

5 Estos tirantes están formados por dos elementos iguales ,
constituídos por una tira principal que presenta en uno de -
sus extremos un mosquetón formado por un alambre doblado en
forma de rectángulo, uno de cuyos lados mayores se prolonga
en su parte central en un gancho cuyo plano es perpendicular
al rectángulo formado inicialmente. La zona de unión entre -
10 el rectángulo y el gancho queda cubierta por un manguito me-
tálico que retiene un resorte laminar que cierra el gancho .

El rectángulo constituye la hebilla de sujeción del extre-
mo de la tira. El mosquetón citado tiene su gancho enlazado



15 con una anilla en la cual, aplicadas mediante un doblez corre-
dero y en zonas laterales a la del gancho, existen dos tiras
cortas que presentan en su extremidad un mosquetón análogo al
del extremo de la tira principal. El otro extremo de la tira
se prolonga según una cinta más estrecha que forma un lazo,
pasando a través de una hebilla que regula la longitud del la-
20 zo y, por tanto, la del tirante, estando la extremidad de la
cinta provista de una caperuza protectora. El cuerpo central -
de la tira principal de mayor anchura presenta unos pasadores,
en una de sus caras para guía de la extremidad de la cinta de
extremo protegido por una caperuza.

25 En la hoja gráfica adjunta y a título de ejemplo, se repre-
senta un caso de realización práctica del tirante perfecciona-
do objeto del presente Modelo de Utilidad.

En la figura, se representa un elemento del par que consti-
tuyen los tirantes.

30 Siguiendo los dibujos, vemos la tira principal -1- con los
pasadores -2- terminando en un extremo por una zona trapezoidal
-3- que es la que empalma con el mosquetón constituido por la
anilla plana -4-, del centro de uno de cuyos lados mayores, el
exterior a su unión a la tira, se prolonga, formando una varilla
35 vertical, adaptándose en esta zona en T un manguito de la
misma forma de brazos -5- y pié -6-. La varilla se prolonga -
por el interior del pié formando el gancho -7- que presenta la
pieza laminar elástica del cierre del mosquetón que hace el -
cierre sobre la anilla -8-, en la que se sitúan las tiras -9-y
40 -10- fijas por unos dobleces correderos -11- y -12-, a lo lar-
go de la anilla, con lo que es posible variar la abertura angular
del ángulo formado por las direcciones de ambas tiras. En la ex-
tremidad libre de dichas tiras cortas hay sendos mosquetones -13
y -14-, iguales al descrito. El extremo de la tira opuesto a la



45 situación de la anilla se reduce de anchura en -15-, formando la cinta -16- que, después de un dobléz, pasa por una hebilla -17-, y después es guiado por los pasadores, teniendo en la extremidad una cantonera metálica -18-.

50 Se fabricarán los tirantes perfeccionados con los materiales apropiados a sus elementos, constituyentes, pudiendo variar su forma, dimensiones y acabado, y cuantos detalles no alteren, cambien o modifiquen su esencialidad.

===== N O T A =====

Se reivindica como objeto de este Modelo de Utilidad:-

55 1^a.- Unos tirantes perfeccionados, constituidos por dos elementos iguales e independientes, constituidos por una tira principal que presenta, en uno de sus extremos, un mosquetón con gancho y lámina metálica elástica de cierre, unidos a la tira por una anilla plana. El gancho de dicho mosquetón se enlaza con una anilla en la cual, aplicadas mediante un dobléz
60 corredero y en zonas laterales a la del gancho, existen dos tiras cortas que presentan en su extremidad un mosquetón análogo al del extremo de la tira principal. La abertura angular de las direcciones de las tiras cortas puede modificarse al desplazarse por el contorno circular de la anilla.

65 2^a.- Unos tirantes perfeccionados, según reivindicación 1^a., caracterizados porqué el otro extremo de la tira se prolonga según una cinta más estrecha que forma un lazo pasando a través de una hebilla que regula la longitud del lazo y, por tanto, la del tirante.

70 3^a.- Unos tirantes perfeccionados, según reivindicaciones anteriores, caracterizados porqué el cuerpo central de la tira

• 68 276



principal, de mayor anchura, presenta una serie de pasadores convenientemente espaciados en una de sus caras, para guía de la extremidad de la cinta citada, de extremo protegido por una caperuza metálica.

75

4º.- Unos tirantes perfeccionados.

Consta la presente memoria descriptiva de cuatro hojas foliadas y escritas por una sola cara.

78

Barcelona, 3 de Septiembre de 1958.

P. A.

A handwritten signature in dark ink, appearing to read "P. A.", written over a horizontal line that extends across the page.

68 276

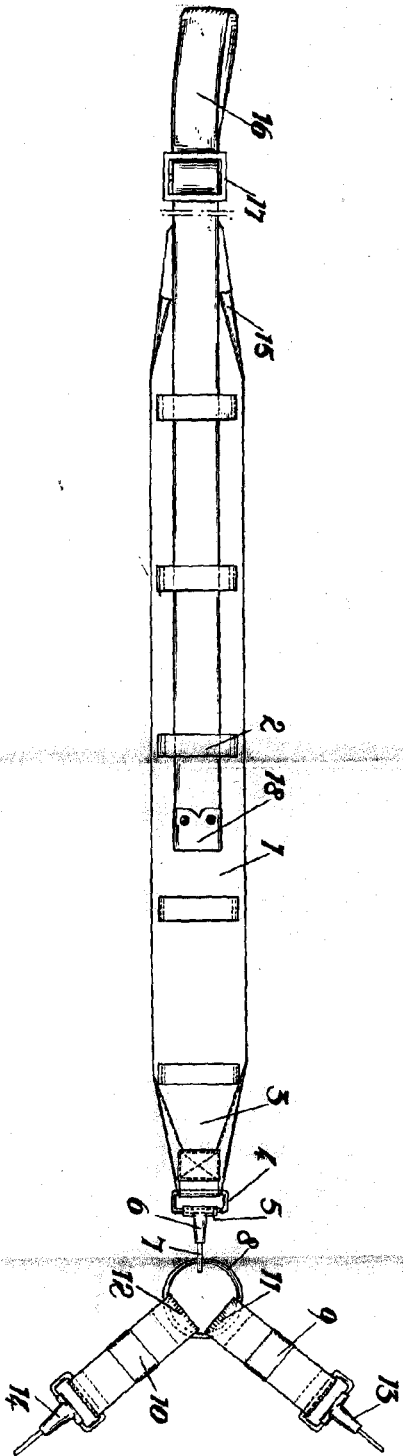

68 276

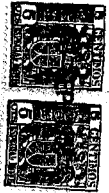

Escala variable.

ABRIL 2 DE Septiembre DE 1968
P.A.

Handwritten signature or initials.