



• 68 275

MEMORIA DESCRIPTIVA

del MODELO DE UTILIDAD, por 20 años, solicitado a favor de MARISTANY FABRIL TEXTIL, S. A., de nacionalidad Española y constituida de acuerdo con las Leyes Españolas, residente en Barcelona, Paseo Nacional numero 4, por " UNA REVOLVERA PERFECCIONADA ".-

El presente Modelo de Utilidad se refiere a una revolvera perfeccionada, especialmente indicada para equipos de campaña.

Esta revolvera se caracteriza esencialmente porqué, en su interior y según la dirección del lado vertical de la misma y en la cara lateral vertical correspondiente a la situación del cañón, existe una funda alargada rectangular, unida generalmente por cosido, para la colocación de la baqueta.

La tapa de la revolvera no se sujeta por la zona central de su borde inferior, sinó que presenta en la zona más próxima al cuerpo del revólver, una tira saliente con un ojal que se adapta a un tetón con reborde anular extremo, constituyendo el elemento de cierre.

La revolvera presenta en la cara externa posterior un doble gancho para sujetar la revolvera directamente a un cinturón.

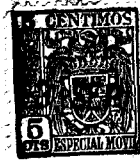

1958

15 En los dibujos de la hoja adjunta y a título de ejemplo ,
se representa un caso particular de realización práctica de
la revólvera perfeccionada objeto del presente Modelo de Uti-
lidad, mostrando la figura 1, una vista lateral de la revol-
vera cerrada y la figura 2, un corte transversal de la misma.

20 Siguiendo los diseños vemos que la tapa externa -1- de con-
torno curvado de la revólvera, tiene en una zona más próxima
al cuerpo -2- de forma lateral trapecial de la revólvera, una
tira -3- con extremo triangular -4-, provisto de un ojal -5-
para paso del tetón -6- unido al cuerpo de la revólvera por el
25 refuerzo -7-, cuya cabeza -8- efectúa la retención en el cerra-
do. En la cara -9- interior del lado vertical -9-, existe ,
unida por un cosido -10- en tres de sus lados, la tira /que
forma la funda de la baqueta. En la cara posterior de la co -
rrespondiente de la abertura de la revólvera, existe el doble
30 gancho colgador -12-, para sujetar directamente la revólvera
a un cinturón.

Se fabricará la revólvera descrita con un tejido suficien-
temente recio, cuero, material plástico o similar, variando
sus dimensiones y acabado , y en general, cuantos detalles no
35 alteren, cambien o modifiquen su esencialidad.

===== N O T A =====

Se reivindica como objeto de este Modelo de Utilidad:-

1º.- Una revólvera perfeccionada, caracterizada porqué en su
interior y según la dirección del lado vertical de la misma y
precisamente en la cara lateral vertical correspondiente a la
40 situación del cañón, existe una funda rectangular alargada para
la colocación de la baqueta.



2^a.- Una revólvera perfeccionada, según reivindicación 1^a.,
caracterizada porqué la tapa de la revólvera presenta en su
borde y en la zona más próxima al cuerpo del revólver, una
45 tira saliente con un ojal que se adapta a un tetón, con re -
borde anular extremo, constituyendo el elemento de cierre. La
cara externa posterior de la revólvera tiene un doble gancho
para sujetar la revólvera directamente a un cinturón.

3^a.- Un revólvera perfeccionada.

50 Consta la presente memoria descriptiva de tres hojas foliadas
51 y escritas por una sola cara.

Barcelona, 3 de Septiembre de 1.958.

P. A.

275



Fig. 1

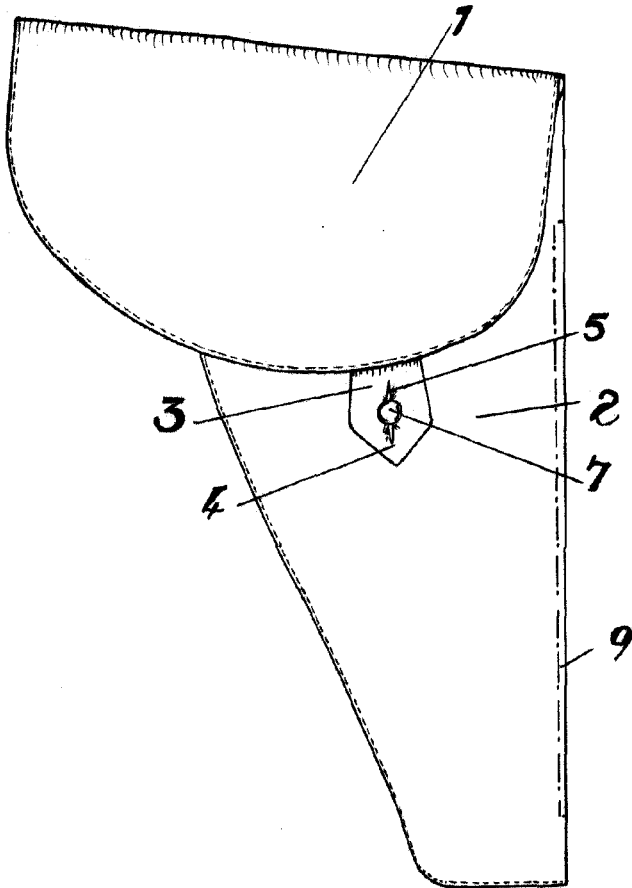
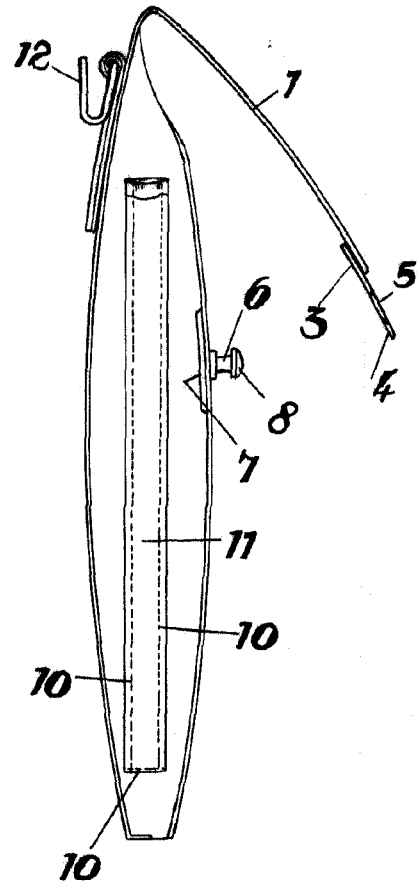

Fig. 2



BARCELONA, 3 DE Septiembre DE 1958
P. A.

Escala variable.