



• 68 264

MEMORIA DESCRIPTIVA
=====

que se acompaña a la solicitud de registro de un Modelo de Utilidad, por veinte años, en España por "Una caja perfeccionada", a favor de la entidad "CARTONAJES DERTOS, S.L.", de nacionalidad española, domiciliada en Tortosa, calle de Cervantes, nº 24.

- - -

El objeto del presente Modelo de Utilidad lo constituye una caja de cartón o de cualquiera otro material análogo que, en virtud de sus elementos constitutivos y por la peculiar disposición de los mismos, puede ser construida fácilmente con simples plegados y dobleces. A estas ventajas de índole material se adicionan
5 otras de naturaleza económica por razón de ser innecesarios en su construcción el empleo o utilización de grapas, taladros, etc.

Para mejor y más fácil comprensión de su descripción se hace ésta con referencia a los dibujos de la adjunta hoja de planos, advirtiéndose que en ellos se representa un simple ejemplo de realización y que sus variantes de forma, dimensiones, proporciones y materias, en cuanto no modifiquen esencialmente sus cualidades o su función, ni determinen la obtención de un resultado nuevo y distinto, deben considerarse incluidos en la protección implicada en el registro que ahora se solicita.
10
15

La Figura 1ª, es una vista en planta del desarrollo de la caja, en la cual se pueden apreciar mediante líneas de rayas las partes de dobladura, así como en línea de puntos y rayas un trepado que lleva dicha caja con el fin de separar fácilmente de su cuerpo la superficie que constituye la tapa propiamente dicha.
20



La Figura 2ª, es una vista en perspectiva de la caja que nos ocupa, pero de forma que solamente se encuentra construida la parte que constituye el bloque soporte de los inyectables o similares, en el que se puede apreciar la disposición especial de orificios para su sujeción. La parte frontal o constitutiva de la caja se encuentra desplegada.

La Figura 3ª, representa, igualmente en perspectiva, la caja, pero esta vez colocada de manera que se aprecia por su parte frontal, destacándose en primer plano la tapa propiamente dicha sin llegar a formar el cierre total.

Consiste la presente solicitud en una caja perfeccionada, caracterizada por estar formada por una superficie de cartón o material análogo, debidamente troquelada y dotada de las oportunas solapas para su cierre y construcción, la cual consta de un dobléz (1) de manera que al efectuar dicha operación coincide la cara exterior (2) de la caja, con la cara frontal (3) interior, que al efectuar nuevamente otro dobléz por las líneas (4)-(5)-(6)-(7)-(8) y (9) da lugar a la formación de un bloque soporte (10) el cual consta de una fila de orificios (11) e inmediatamente después pero en plano más bajo se encuentra en coincidencia otra fila de orificios (12) de menor diámetro, los cuales presentan exteriormente y en forma radial unos pequeños cortes (13) con el fin de permitir una mejor sujeción de los inyectables a colocar.

Una vez formada la cara exterior (2) y el bloque soporte, se efectúa el cierre de la caja al doblar, conjuntamente al citado bloque la superficie (14) originándose a continuación su sujeción mediante el grupo de solapas (15 y 15') con lo que queda construida la caja, faltando únicamente cerrar la tapa (16) propiamente dicha, que va unida a la superficie (14) por medio de un trepado (17) que permite el desprenderla en el momento adecuado, Dicha tapa (16) está dotada de otro grupo de solapas (18) que permite cerrar en su totalidad la caja objeto de la invención.

284



Igualmente es notorio hacer constar que la cara frontal (3) interior y la superficie donde se disponen los orificios (11) van dotadas lateralmente de solapas (19) que conjuntamente con los grupos (15 y 15') permiten la construcción y estructura de la caja.

Asimismo y conjuntamente a los orificios (12) va dispuesta una superficie (20) para engomarla y realizar su pegado por la parte interior del bloque soporte (10) lo cual da al citado bloque su correspondiente contextura.

Las ventajas de la presente invención, se deducen de lo anteriormente expuesto.

N O T A.

Descrito suficientemente el objeto del presente Modelo de Utilidad, sus distintas partes y su funcionamiento, se declara que lo que constituye la esencia del mismo y para lo que se pide la correspondiente protección, es lo que se concreta en las siguientes reivindicaciones:

1ª.- Una caja perfeccionada, caracterizada por estar constituida por una superficie debidamente troquelada con las correspondientes solapas para su construcción, la cual consta de un doblez principal de manera que al efectuarlo coincida la cara exterior trasera con la cara frontal interior de la caja, y que al seguir doblando nuevamente la citada superficie, constitutiva de la mencionada caja, da lugar a la formación de un bloque soporte de los objetos a envasar, el cual consta superiormente de una pluralidad de orificios que en coincidencia con otros orificios situados en plano inferior y por el interior del citado bloque originan la sujeción del objeto a envasar, siendo éstos últimos orificios de menor diámetro además de llevar practicados en su contorno exterior y en sentido radial unos cortes para facilitar una mejor sujeción en el acondicionamiento.

2ª.- Una caja perfeccionada, según la reivindicación anterior,



caracterizada además, por que una vez formada la cara exterior trasera y el bloque soporte, se efectúa el cierre de la caja al doblar, conjuntamente al citado bloque, la superficie frontal de la caja, verificándose su contextura mediante la colocación e introducción de los grupos de solapas situados lateralmente y que son solidarios de dicha superficie frontal.

3ª.- Una caja perfeccionada, según la reivindicación anterior caracterizada, además, por que unida a la superficie frontal de la caja, por el trepado correspondiente, va dispuesta la tapa propiamente dicha con el fin de poderla desprender en el momento adecuado, realizándose su sujeción y cierre por medio de unas solapas también solidarias de dicha tapa.

4ª.- Una caja perfeccionada, según las reivindicaciones anteriores, caracterizada, además, por que igualmente la cara frontal del interior de la caja y la superficie donde se disponen los orificios superiores, van dotadas de las correspondientes solapas laterales que conjuntamente con los grupos citados permiten la total construcción de la caja.

5ª.- Una caja perfeccionada, según las reivindicaciones anteriores, caracterizada, además, por que conjuntamente a los orificios de menor diámetro va dispuesta otra superficie de reducidas dimensiones por lo que respecta a su anchura con el fin de engomarla y pegarla por la parte interior del bloque soporte otorgándole así la forma y contextura deseada.

6ª.- Una caja perfeccionada.

Todo según se describe y reivindica en la presente Memoria que consta de cuatro hojas debidamente foliadas y escritas a máquina por una sola de sus caras y según se representa en los planos que a esta Memoria se acompañan.

Madrid, 3 de septiembre de 1.958.

EL AGENTE,

Jab. Pérez

68 264



Fig. 1

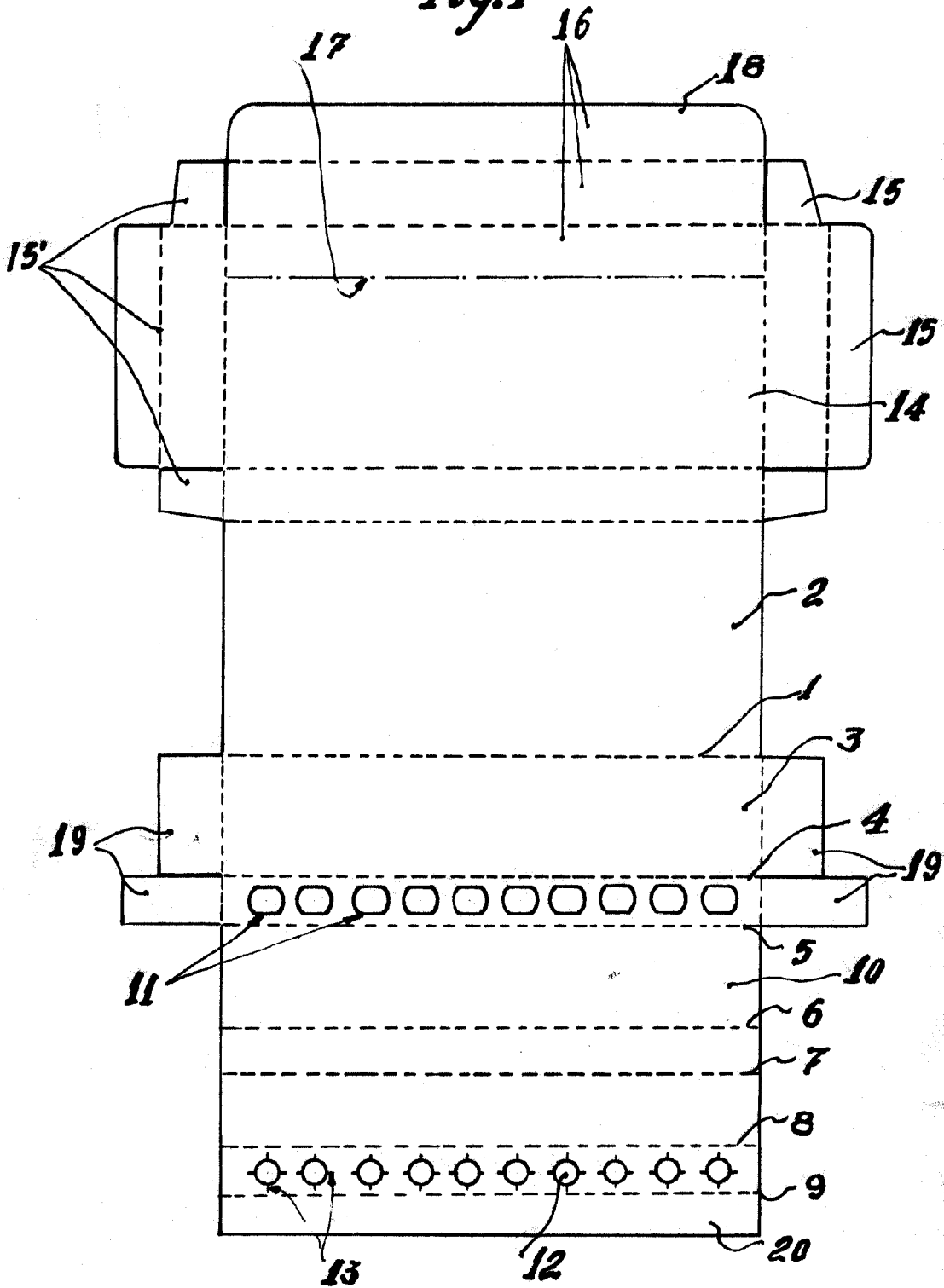

ESCALA VARIABLE
 Madrid, 4 de Setiembre de 1958
 El Agente

Julio Rodríguez

68 264

Fig. 2

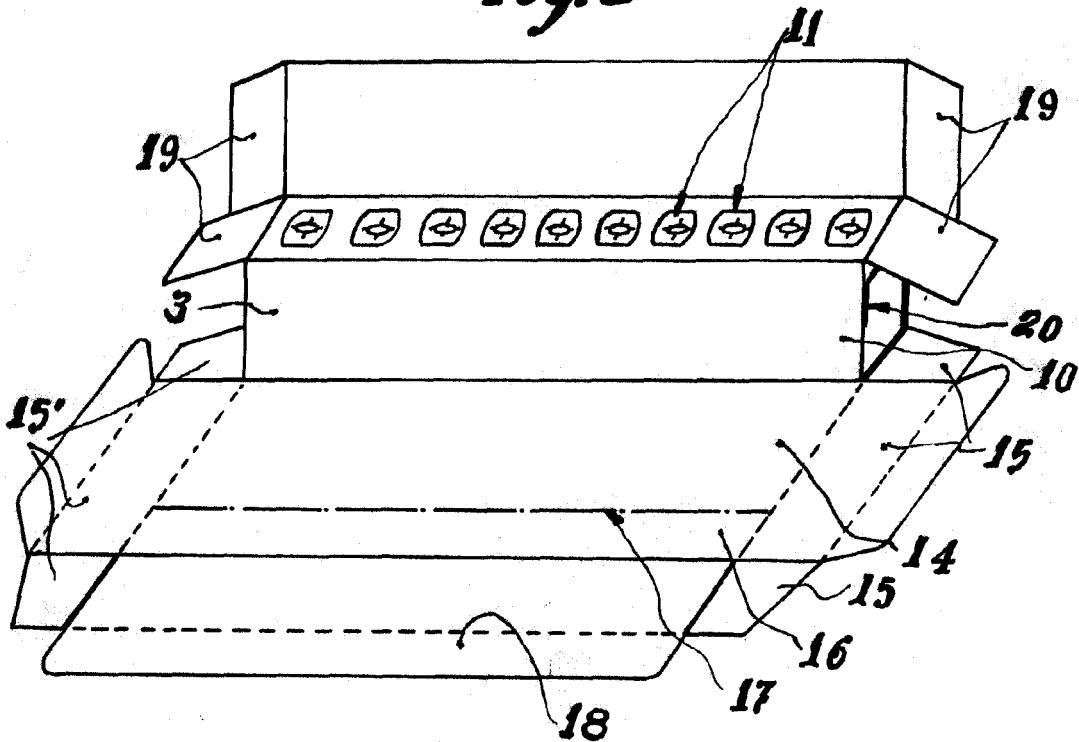
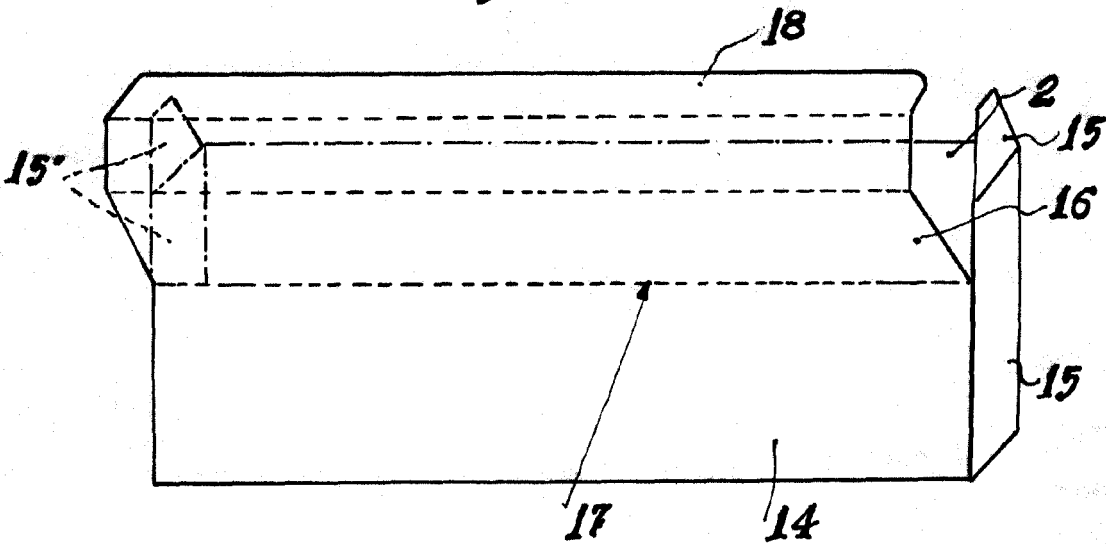

Fig. 3



ESCALA VARIABLE
Madrid, 4 settembre 1958
El Agente,