



MODELO DE UTILIDAD

• 68 221

MEMORIA DESCRIPTIVA

sobre:

«UN NUEVO TIPO DE PATINES DE RUEDAS».

Solicitante: Doña MARIA ANGELES GUARDIOLA MONSECH,  
de nacionalidad española, residente en  
BARCELONA, Calle Balmes, 229.

-----  
La presente invención se refiere a un nuevo tipo de patines destinado a la práctica del patinaje sobre pavimentos.

El deporte y espectáculo de patinaje sobre hielo  
5 o superficies previamente congeladas ha llamado poderosamente la atención de espectadores y deportistas por la extraordinaria ligereza y flexibilidad de movimientos conseguidos y que conducen fácilmente a las más  
variadas y armoniosas actitudes. Sin embargo, aunque  
10 la superficie helada ofrece muy poca resistencia al cómodo deslizamiento, no es ésta solamente la causa de los efectos conseguidos, sino que hay que atribuirlos también en gran manera a la forma y disposición de los



patines, los cuales, por presentar estrechas superficies de contacto con el suelo, a modo de cuchillas, hacen que sea posible no solamente resbalar con suma ligereza sino que también, y muy principalmente, girar con gran  
5 agilidad en todos sentidos, cosa imposible de lograr con la disposición y forma de los patines de ruedas ordinarios por muy pulimentado que esté el pavimento.

Análogos efectos de belleza son fácilmente logrables en el patinaje sobre superficies no heladas con el  
10 nuevo tipo de patines que constituye el objeto de la presente solicitud y que permite, además, aumentar las posibilidades de los deportes que actualmente los utilizan, así como ampliar el número de los que en lo sucesivo podrán utilizarlos dadas las especiales condi-  
15 ciones del mismo.

El nuevo tipo de patines de ruedas de que se trata se caracteriza, esencialmente, porque cada una de las piezas que constituyen el par de los mismos comprende un armazón provisto de una única fila de estrechas ruedas  
20 situadas en la línea media longitudinal de la planta del pie, de tal forma que el conjunto de las mismas adopta una estructura análoga a la cuchilla que presentan los patines sobre hielo.

Para la más fácil comprensión del dispositivo de  
25 que se trata se acompaña una lámina de dibujos que esquemáticamente representan, a título de ejemplo no limitativo, una forma de realización, mostrando:

La Fig. 1 una vista lateral de un patín provisto de

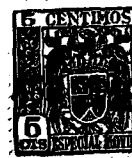

cuatro ruedas; y

la Fig. 2 una vista frontal correspondiente a mayor escala, en la que puede apreciarse la forma y disposición de la única fila de ruedas que posee cada patín.

En dichos dibujos se representa con 1 el armazón del patín y con 2 las ruedas de que va provisto, dispuestas en una sola fila sobre la línea media longitudinal. El armazón 1, que puede llevar asociado cualquier sistema de sujeción al calzado, consta preferentemente de una estructura rígida dotada por su parte inferior de dos ramas simétricas 3 y 3', entre las cuales va dispuesta la hilera de ruedas 2.

Se hace constar que todo cuanto no altere, cambie o modifique lo esencial del invento puede quedar sometido a variaciones de detalle, pudiendo variar particularmente el número de ruedas de que consta cada patín, dependiendo del tamaño de éste, así como de las características del pavimento sobre el que se desée utilizarlo.

N O T A.

El Modelo de Utilidad que se solicita recae sobre las siguientes reivindicaciones:

1ª.- Un nuevo tipo de patines de ruedas, caracterizado porque cada una de las piezas que constituyen el par de los mismos comprende un armazón (1) provisto de una única fila de estrechas ruedas (2) situadas en la línea media longitudinal de la planta del pie, de tal forma que el conjunto de las mismas adopta una estruc-

88 201

26



tura análoga a la cuchilla que presentan los patines sobre hielo.

2ª.- Un nuevo tipo de patines de ruedas según la reivindicación 1ª, caracterizado porque su armazón (1) consiste en una estructura rígida dotada por su parte inferior de dos ramas simétricas (3, 3') entre las cuales va dispuesta la hilera de ruedas (2).

3ª.- UN NUEVO TIPO DE PATINES DE RUEDAS, tal y como queda descrito y reivindicado en la presente memoria que consta de cuatro hojas mecanografiadas por una sola cara y de una lámina de dibujos.

Barcelona, 26 de Agosto de 1958.

MARIA ANGELES GUARDIOLA MONSECH  
P.P.

J. GÓMEZ-ACEBO Y MODEI

  
P.P.

ESCALA VARIABLE



Fig.1

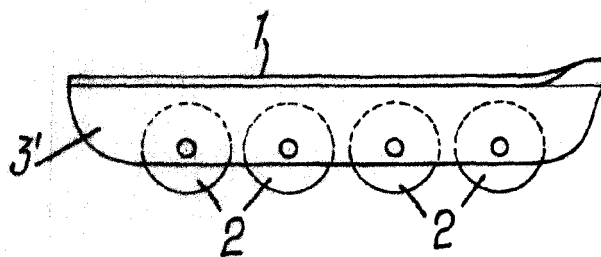
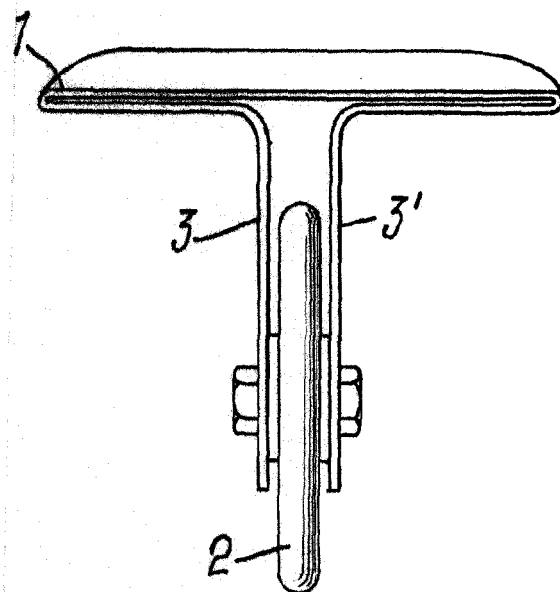

Fig.2



BARCELONA, 26 de Agosto de 1958  
MARIA ANGELES GUARDIOLA MONSECH  
P. P. ~~L. GOMEZ ACEBO Y MUÑOZ~~

P. P. ~~\_\_\_\_\_~~