



MALA REPRODUCCION
POR DEFECTO DEL ORIGINAL

• 68 180

M O D E L O
D E
U T I L I D A D

para "VENTANA PERFECCIONADA", a favor de Dn. ANTONIO ALARCON
MARTINEZ, domiciliado en TARRASA (Barcelona), calle 27 A.B.
nº 25.

= . =

MEMORIA DESCRIPTIVA

5. El presente modelo de utilidad se refiere a una ventana perfeccionada que se caracteriza por no necesitar bastidor, pues el cristal va situado en una regata practicada en el paramento lateral de la abertura y en la misma obra de fábrica o en un marco de hormigón o similar. El cristal es deslizable por la citada regata a fin de poder abrir y cerrar la ventana, quedando a la altura conveniente por la acción de un aparato elevador constituido por abrazaderas que sujetan el cristal y van unidas a cables enrollados en rodillos soportados por un eje que comprende también tambores con muelles para compensar el peso del

10.

• 68 180₂₉ AGO



crystal, que, de este modo. puede quedar en la posición que se desee.

Para facilitar la explicación se acompaña a la presente memoria una lámina de dibujos en los cuales se ha representado una realización del modelo que se cita a título de ejemplo, no restrictivo de la amplitud del mismo.

5.

En los dibujos:

La figura 1 representa una vista frontal del modelo.

La figura 2 es un corte por la línea II-II.

La figura 3 es un corte por la línea III-III.

10.

En los paramenos laterales 1 de mampostería se hace un añadido de hormigón 2, con una regata 3 para el cristal 4, y otra regata 5 para colocar una persiana. Realizada en la misma obra hay una caja registro 6 donde se alojan la persiana, el cristal y su aparato elevador.

15.

El aparato elevador consta de las abrazaderas 7 que sujetan el cristal y van unidas a cables 8 que se arrollan en rodillos 9 montados sobre el eje 10 giratorio sobre soportes 12 fijados en la pared soporte, a su vez, de tambores 11 provistos de muelles, que compensan el peso del cristal que, de este modo, puede quedar a la altura hasta la cual se le acompañe con la mano

20.

El modelo, en su esencialidad, puede ser desarrollado en otras variantes que difieran en detalle de las indicadas y a las cuales alcanzará igualmente la protección que se recaba. Podrá, pues, construirse en cualquier forma y tamaño, con los materiales más adecuados a cada caso, por quedar todo ello comprendido dentro del espíritu de las reivindicaciones.

25.



N O T A

Descrito el objeto y utilidad del modelo, lo que se declara no divulgado ni practicado en España, comprende las siguientes reivindicaciones:

- 5. 1. Ventana perfeccionada caracterizada por estar constituida por un cristal móvil que se desliza entre regatas practicadas en los paramentos laterales de la abertura y gobernado por un aparato elevador.
 - 10. 2. Ventana según la reivindicación 1, en que la regata por donde se desliza el cristal, se practica en la obra de fábrica o en un marco de hormigón o equivalente.
 - 15. 3. Ventana según la reivindicación 1 en que el aparato elevador está constituido por abrazaderas que fijan el cristal y sostenidas por cables arrollables sobre rodillos colocados en un eje provisto de tambores de muelles para compensar el peso del cristal dejado el cristal en la posición deseada.
 - 4. Ventana perfeccionada.
- Según se describe y reivindica en la presente memoria descriptiva que consta de tres hojas foliadas y escritas a máquina por una sola cara, acompañadas de una lámina de dibujos.

Madrid, a 29 AGO 1958
ANTONIO ALARCON MARTINEZ.

p. a.

JAIMÉ ISERN MIRALLES

P. P.

E/rm.



Fig. 1

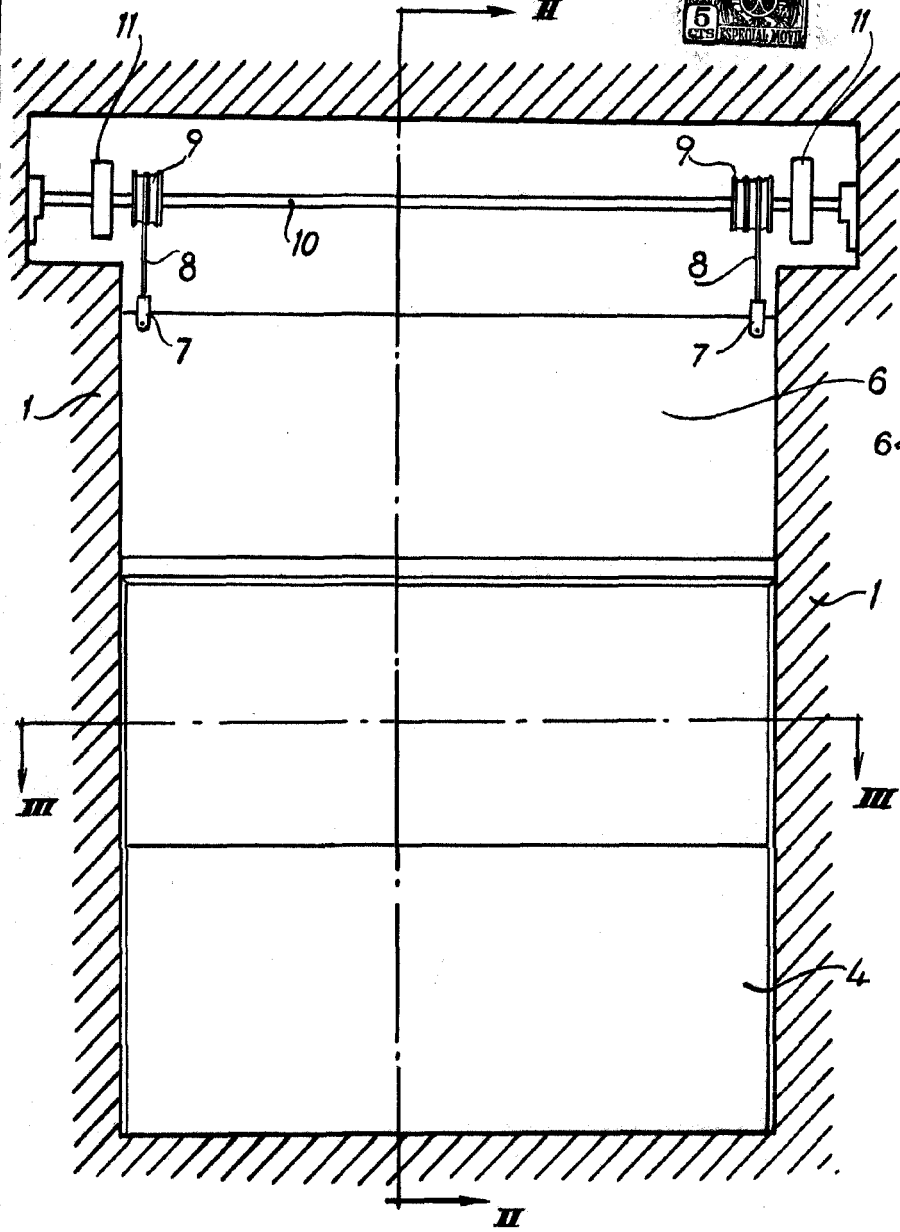

Fig. 2

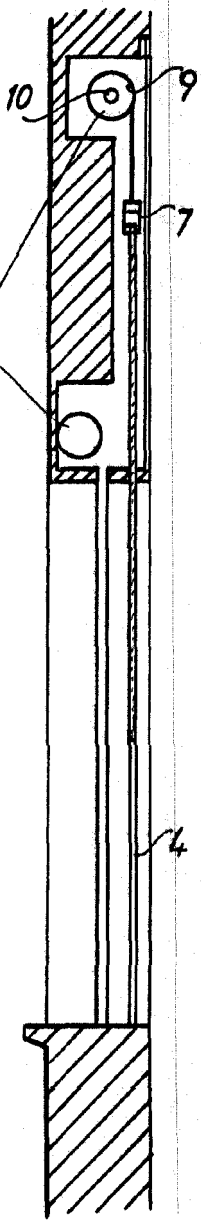
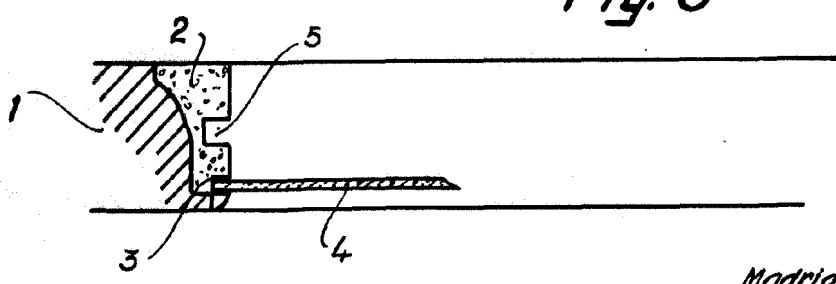

Fig. 3



Madrid, 29 AGO 1958
p.p. Jaime Isern