

• 68 152



MODELO DE UTILIDAD

por 20 años

a favor de Doña Ma Luisa San José de Lucio, de nacionalidad española, domiciliada en Madrid, c/ Claudio Coello número 97 por:

“PINCEL PARA LABIOS CON MANGO HUECO”.

MEMORIA = DESCRIPTIVA
=====

El presente modelo, se refiere a un utensilio con mango o empuñadura, y más en particular se refiere a un pincel para pintar y perfilar la pintura de los labios, cuyo pincel puede ser escamoteado en el interior del mango a modo de estuche para que mientras no sea utilizado, no manche, ni coja partículas de polvo, tabaco o migas desde el interior del estuche. Aunque el mango del presente modelo fué designado especialmente para pinceles de labios, también puede ser usado para contener alguna herramienta, la cual puede ser llevada en la mano o en el bol

5.-

10.-



sillo, tal como destornilladores, cuchillos, plumas y cuanto se desée. Por lo tanto, la expresión "pincel para labios con mango hueco" no debe ser tomada solamente para esta herramienta si no para cualquiera otra de las mencionadas anteriormente.

5.-

Uno de los principales objetos del modelo, es el de dotar al pincel de labios, de un mango, el cual hace más fácil su uso, y que puede ser manipulado por una sola mano.

10.-

Otro objeto más del modelo es el de proveer a este pincel con mango de una ornamentación adecuada que le dé atractivo y apariencia.

15.-

Un objeto más de este modelo es el de al mango que en su interior lleva el pincel para labios de un botón, que al ser utilizado hace los efectos de extensión y retracción del pincel para labios.

20.-

Otro detalle del modelo es el de proveer un mango para pinceles de labios en el cual el pincel es portado permitiendo a éste, salir o volver dentro del estuche-mango, sólomente con oprimir un botón existente en uno de los extremos del mango.

25.-

Además de los objetos precedentes comentados, el presente modelo se caracteriza por proveer al estuche de un hueco, el cual se ha practicado en uno de sus extremos y en el que porta un pincel para labios en posición totalmente vertical, cuyo pincel se proyecta al exterior a través del hueco del estuche.

se ha previsto un cierre para el hueco del ex-



5.- tremo del estuche, el cual puede ser de la forma que se muestra, que comprende dos o más laminillas. El final libre de las laminas está ligeramente curvado hacia adentro, formando un borde labiado, cuyos bordes estan normalmente juntos cerrando encima del pincel, .

10.- Un miembro, hace de botón, dispuesto en el interior del estuche, con una porción de su extremo final proyectandose al exterior de forma que al pulsarlo hace que por mediación de unos resortes se abran las laminillas elásticas existentes en el otro extremo del estuche, permitiendo la salida del pincel o vuelta del mismo al interior del estuche.

15.- Otros objetos y ventajas del modelo, serán descritos y detallados en el transcurso de esta memoria, para lo cual se acompañan a la misma unos dibujos en los que:

20.- La fig. 1ª, es una vista en sección vertical del mango del pincel para labios, en la que se muestra lo principal del modelo, y en la que se puede ver el pincel en posición de entrada (o sea en el interior del estuche).

La fig. 2ª, es una vista en planta de la abertura practicada en uno de los extremos del mango.

La fig. 3ª, es una vista en sección vertical, tomada a 90° de la sección de la fig. 1ª.

25.- La fig. 4ª, es una vista mostrando el pincel en posición saliente (fuera).

La fig. 5ª, es una vista aumentada en sección tomada a partir de la línea 5 de la fig. 1ª.



La fig. 6ª, es una vista en perspectiva aumentada de uno de los resortes que sirven para el cierre del hueco practicado en el mango para el paso del pincel.

5.- La fig. 7ª es una vista seccionada de otro aspecto del modelo.

La fig. 8ª es una vista del extremo final del mismo, y por último la fig 9ª, es una vista en perspectiva de uno de los flejes, muelles formados para la abertura y cierre del estuche.

10.- Lo más importante del modelo, se ilustra en las figuras 1 a 6 inclusive, que comprende un estuche cilíndrico -1- de cualquier material, metal o plástico, que cuenta con una cavidad -2- que se extiende de extremo a extremo de dicho estuche. Uno de los extremos del estuche -1- tiene su diámetro más reducido formando el cuello o porción -3- en la que va alojada una

15.- pieza tubular -4- redondeada en su extremo final -5- con una muesca transversal -6-. En la cavidad 2 y deslizándose en ella, se encuentra un dedal largo o manguito -7-, teniendo también un tapón -8- insertado dentro del tope final de la cavidad precitada. Un botón -9- se proyecta axialmente desde el tope final del tapón -8- y se extiende a través del cuello o taladro -10- efectuado en el final del estuche.

20.-
25.- Una herramienta instalada en este mango como el pincel de labios a que nos referimos, es descrita en esta memoria por la referencia numeral -11- dispuesta de forma, que se desliza en el manguito o dedal



5.-

largo -7-. La herramienta portada, pincel, destornillador, etc. etc. -11- comprende un pistón -12 que cuenta con un vástago -13- de reducido diámetro, proyectándose hacia abajo desde el botón del extremo final del estuche formando un disco de tope -14-. Formado en el vástago -13- y espaciado del disco de tope -14- existe una cavidad -15- cuyo objeto es deslizarse hacia arriba y hacia abajo en el estuche.

10.-

El vástago -13- que se proyecta debajo de la cavidad -15- es de reducido diámetro, formando un esparra- go -16- el cual hace de tope final del tubo de metal -17- que contiene el pelo -18- del pincel. En el extremo final, el manguito o dedal largo -7- se encuentra cortado a ambos lados, dejando dos espacios la-

15.-

terales de donde se proyectan axialmente los salientes -19- que se extienden dentro de la muesca -6- del final del estuche. Los salientes -19- son algo más gruesos que la porción de pared del dedal largo o manguito -7- formando en su interior un tope -20-

20.-

el cual se ajusta con el tope -14- cuando la herramienta portada es movida hacia afuera según se muestra en la fig. 4ª, limitando el movimiento de salida de la herramienta o pincel no dejando que el mismo salga enteramente del estuche.

25.-

El sistema de apertura y cierre del estuche está creado mediante un par de resortes -21- que cuentan cada uno de ellos con una parte derecha -22-, la cual -va colocada paralelamente a los lados del estuche.

30.-

En su extremo final las partes derechas -22- de los resortes cuentan con unos taladros -23-, los cuales son adaptados para recibir las abolladuras o abultamientos -24- proyectándose radialmente fuera del cue-



llo de la porción -3- y a ambos lados. Dos muescas diá-
metralmente opuestas -25-, formadas en la superficie
interior de la pieza tubular -4- y la parte recta -22-
del resorte están limitadas dentro del espacio existen-
te entre los abultamientos o abolladuras mencionadas
de las hendiduras y el cuello -3- estando anclado en
el lugar de las abolladuras -24-. La porción final ex-
terior de los resortes -21- en cuyo interior va dispues-
ta la muesca -6- que está ligeramente curvada. Esta cur-
vatura se señala con el número -26- terminando en un
remate labiado -27- el cual está normalmente cerrado
según se muestra en las figuras -1- y -2-. El abulta-
miento de la muesca -6- termina justamente en donde
empieza la curvatura -26- del resorte -21-, de mane-
ra que las paredes del miembro o pieza tubular -13-
efectúan el retroceso de los resortes -21-. Por con-
siguiente, cuando los resortes vuelven a su posición
de cierre, flexionando, tienen suficiente espacio
gracias a la porción curvada -26- justamente debajo
del final del miembro -4-.

El filo o borde del miembro -4- está rodeado de un
radio -28- inclinado para los resortes. El final de
los salientes -19- está encajado en su parte baja, con
la porción curvada -26- de los resortes -21- cuando el
dedal largo o manguito -7- actúa hacia abajo separan-
do los labios -27- permitiendo la salida del pincel
para labios -11- que lleva en su interior el estuche
o empuñadura, bastando para ello tan solo con pulsar



• 68 152

el botón -9- hacía abajo.

- 5.- La herramienta o pincel que porta es parada al salir mediante ajusta del disco tope-14- con el tope -20- que hay en el interior del dedal largo o manguito cuando el botón -9- es aflojado los resortes-21-se cierran juntandose los labios -27- en la cavidad anular -15- del vástago -13-. Esto indica que ha llegado al fin, es decir que ha llegado al tope -14- de la cavidad -15- sucediendo sustancialmente lo mismo con los salientes -19- de forma que la cavidad anular queda situada justamente debajo de los extremos finales e inferiores de los salientes, cuando la herramienta alojada en el interior de la empuñadura, mango o estuche propiamente dicho, se proyecta al exterior, quedando los labios-27-debidamente encajados en dicha cavidad anular. El acoplo de los resortes con la cavidad anular -15- hace que el pincel quede fuera y prevé que no vuelva dentro del estuche hasta tanto no se dé la vuelta al mismo pulsando el botón del extremo opuesto del citado estuche.
- 10.-
- 15.-
- 20.-
- 25.-
- 30.-

conforme antes se indicó, cuando se desee que el pincel vuelva al interior del estuche bastará con pulsar el botón -9- con el estuche o puño hacía arriba deslizandose los salientes -19- en el dedal largo o manguito-7-alzando los resortes, quedando estos fuera de la cavidad anular -15-, lo que permite que la herramienta alojada en el interior de la empuñadura caiga por su propio peso dentro del estuche, El boton es entonces soltado, lo que hace que los resortes -21- se cierran juntandose.

La segunda parte del modelo se ilustra en las



figuras 7, 8 y 9.

5.- La abertura final del estuche, se encuentra remata-
da por una roseta -29- que comprende una pluralidad de
segmentos -30- preferiblemente formados de una tira de
acero con una porción derecha -31- la cual está curva-
da cilíndricamente de tal manera, que ajusta contra el
cuello -3- y en una porción exterior -32-. La porción
-32- es plana y generalmente triangular, estando cur-
vada hacia el centro del estuche. Los segmentos metá-
licos -30- están unidos en el cuello -3- con su extre-
mo final convergiendo en el centro de la empuñadura en-
cajando en el cuello mediante una banda circular -34-
la cual se desliza en la porción recta -31- de los seg-
mentos unidos. El diámetro interior de la banda -34-
está provisto de un reborde que hace de tope de acce-
so sobre los segmentos -30- de manera que la largura
de esta banda, es sustancialmente la misma que la por-
ción recta -31- de los segmentos.

10.-
15.-
20.- La roseta -29- está abierta y permite al pincel pr-
tado -11- salir fuera por flexión de la porción final
-31- de todos los segmentos metálicos y el dedal largo
o manguito -7-. Esto se efectua cuando el botón -9- es
presionado, y la parte final del manguito -7- encaja
o se acopla en la porción -32- de los segmentos metá-
licos flexionandolos hacia afuera desplegando las pun-
tas finales -33- apartandose estas según se muestra en
línea de trazos en la fig. 7^a.

25.- Cuando el botón -9- se suelta, la porción final -33-
toma asiento en la cavidad -15-. El pincel para labios



portado, puede entonces ser soltado deslizándose dentro del estuche por su propio paso, dejando presionar el botón -9- lo cual hace que el manguito -7- separe los segmentos -30- hasta su final -33- saliendo de la cavidad -15-.

5.-

El actual modelo también prevé que la roseta -29- pueda ser una pieza o tubo longitudinal, cuyo final esté rematado por unas puntas triangulares que uniéndose forman la roseta propiamente dicha.

10.-

En este caso la porción cilíndrica tubular encajara en el cuello -3- por mediación de la banda -34-. En otra forma alternativa, la roseta -29- también puede ser completamente llana, teniendo su borde alrededor unos dientes para su ajuste.

15.-

Entre las ventajas del pincel para labios con mango, que en esta memoria se describe, existen las de ser de gran duración y fácil operación.

20.-

Cuando el pincel es guardado dentro del estuche, el estuche o mango, puede ser llevado en el bolsillo sin temor de que se ensucien los pelos del pincel del polvo, partículas de tabaco, etc. etc.

25.-

Una vez descritos los detalles más importantes de este modelo, con objeto de llegar a entenderle perfectamente se ilustra mediante dos láminas de dibujos, conforme se ha indicado anteriormente y se detalla con más amplitud en las notas reivindicatorias que a continuación se detallan.

NOTA

30.-

Se declaran como de novedad y propiedad para todo el territorio español, el contenido de las siguientes :



27
• 68 152

REIVINDICACIONES

5.- 1ª.- Pincel para labios con mango hueco que se caracteriza por comprender un estuche abierto por uno de sus extremos; un pincel contenido en su interior, el cual está colocado de manera que pueda deslizarse con facilidad, bien para salir al exterior o para entrar cuando se abra o cierre del estuche propiamente dicho.

10.- 2ª.- Pincel para labios con mango hueco, caracterizado porque la abertura practicada en dicho estuche se cierra mediante un par de ballestillas elásticas cada una de las cuales está sujeta al estuche por uno de sus extremos, estando el otro extremo normalmente en posición cierre tomando contacto ambas ballestillas de manera que al ser flexionadas se abren estos extremos, que normalmente están cerrados, permitiendo la salida de la herramienta alojada en el interior del estuche.

15.- 3ª.- Pincel para labios con mango hueco, según reivindicación precedente que comprende un estuche con una abertura en uno de sus extremos, conteniendo dicho estuche un pincel que al resbalar dentro efectúa un movimiento de extensión y retención conteniendo dicho estuche, con un par de laminas elásticas espaciadas, paralelamente dispuestas a los lados inferiores de dicho estuche, cuyas laminillas, tienen sus extremos finales ligeramente curvados formando labio, cuyos labios normalmente están en contacto en posición de cierre, siendo estas laminillas independientes del estuche, al que están acopladas por sus extremos inferiores de forma que al apartarse estas laminas, dejan salir al pincel contenido en el estuche-mango.

20.-

25.-

30.-



- 4^a.- Pincel para labios con mango hueco, según reivindicaciones anteriores que se caracteriza por comprender un estuche con un calado longitudinal; un manguito alargado que resbala en el interior del mismo proyectándose un extremo al exterior del depósito que sirve para facilitar la apertura y cierre de dicho estuche, comprendiendo asimismo, un par de espacio laterales; unas laminas flexibles dispuestos paralelamente a los lados de dicho estuche en la parte baja de dicho miembro deslizante o manguito, cuyas laminas tienen sus otros extremos ligeramente curvados formando labio, estando normalmente juntos al permanecer cerrado el orificio de salida del pincel, caracterizándose además porque la otra porción final de estos resortes está encajada al final del miembro deslizante o manguito permitiendo así que la herramienta o pincel que se encuentra en el interior del estuche pueda moverse facilmente hacia afuera y sea facilmente manejado moviendo el miembro deslizante o manguito dentro de dicho estuche.
- 5^a.- Pincel para labios con mango hueco según reivindicaciones que anteceden que comprende un estuche longitudinalmente comunicado; un manguito alargado que resbala en el interior del estuche, proyectándose un extremo al exterior, el cual sirve para facilitar la apertura y cierre de dicho estuche, contando dicho manguito con una pequeña cavidad anular en la que quedan acopladas las laminas elásticas cuando el pincel sale; caracterizándose además porque una de los extremos de las laminas elásticas va acoplado a la parte final inferior del estuche, mientras que el otro extremo en forma de labio, es
- 5.-
- 10.-
- 15.-
- 20.-
- 25.-
- 30.-



27 MAR 1954

el que se acopla en la cavidad anular cuando está desplazada la herramienta, para que cuando estas partes en forma de labio se separan de la cavidad circular la herramienta vuelva al interior del estuche.

- 5.- 6ª.- Pincel para labios con mango hueco, de conformidad con cuanto antecede que se caracteriza porque los labios de la laminas elásticas normalmente se encuentran juntos mientras estan en posición cerrada, manteniendose encajados sus extremos opuestos en el miembro deslizante o manguito, el cual efectua la separación de dichos labios, permitiendo a la herramienta salir al exterior solo con presionar el botón existente en la otra parte final de dicho manguito deslizante, el cual se proyecta al exterior en forma de botón y hace de tapón en la abertura practicada en este extremo del estuche.
- 10.- 7ª.- Pincel para labios con mango hueco, según reivindicaciones anteriores, caracterizado porque cerrando la abertura final del estuche, existena pluralidad de segmentos encajados alrededor de la periferia del estuche que se extiende interiormente de forma que sus puntos finales se unan en el centro estando independientes del pincel o herramienta que porta el estuche, permitiendo a dicha herramienta permanecer en posición extendida cuando sus puntos estan separados, es decir fuera.
- 15.- 8ª.- Pincel para labios con mango hueco según reivindicaciones anteriores que se caracteriza por tener sus porciones finales puntiagudas, convergiendo interiormente alrededor del estuche, y un manguito deslizante dispuesto dentro de dicho estuche y encajado con la superficie interior de dichos resortes, que estan inclinados en su punto final, permitiendo así a la herramienta
- 20.-
- 25.-
- 30.-



27 Ago 1968

68 152

- 5.- contenida, moverse longitudinalmente saliendo al exterior.
- 9^a.- Pincel para labios con mango hueco, de acuerdo con lo reivindicado anteriormente, que se caracteriza por que cada uno de los segmentos está formado por una porción dispuesta en la superficie del estuche que se extiende de alrededor del mismo una banda que abraza o sujeta la parte recta de estos segmentos haciendo de tope en la parte final del estuche encontrándose independiente de la herramienta por estar dicha banda encajada en la parte final de los citados segmentos.
- 10.- 10^a.- Pincel para labios con mango hueco, de acuerdo con las anteriores reivindicaciones que se caracteriza porque comprende un estuche cilíndrico con un taladro longitudinal, conteniendo en su interior un miembro deslizante o manguito el cual se mueve alternativamente dentro del estuche existiendo donde la herramienta sale al exterior una pluralidad de segmentos acoplados en la periferia del estuche, estando formado cada uno de estos segmentos por una porción recta y otra curva o ligeramente inclinada, contando igualmente con una banda que abraza o sujeta los segmentos por su parte recta.
- 15.- 11^a.- Un pincel para labios con mango hueco, de acuerdo con lo descrito, que se caracteriza porque el estuche hueco, aloja una herramienta que puede desplazarse en forma alternativa, contando en su abertura final o punto de salida de la herramienta con unas laminas flexibles, las cuales por uno de sus extremos se encajan o unen al estuche, mientras que por el otro se encuentran unidos mientras está en posición de cierre, cuyas laminas son elementos independientes del estuche.
- 20.-
- 25.-
- 30.-

27 AGO 1958



• 68 152

12ª.-"PINCEL PARA LABIOS CON MANGO HUECO"

Todo ello tal y como se describe y reivindica en la memoria que antecede que consta de catorce hojas escritas a máquina por una sola de sus caras y dos láminas de dibujos que la ilustran.

Madrid 27 Agosto 1.958

E. GONZALEZ VACAS
P. P.

68 152

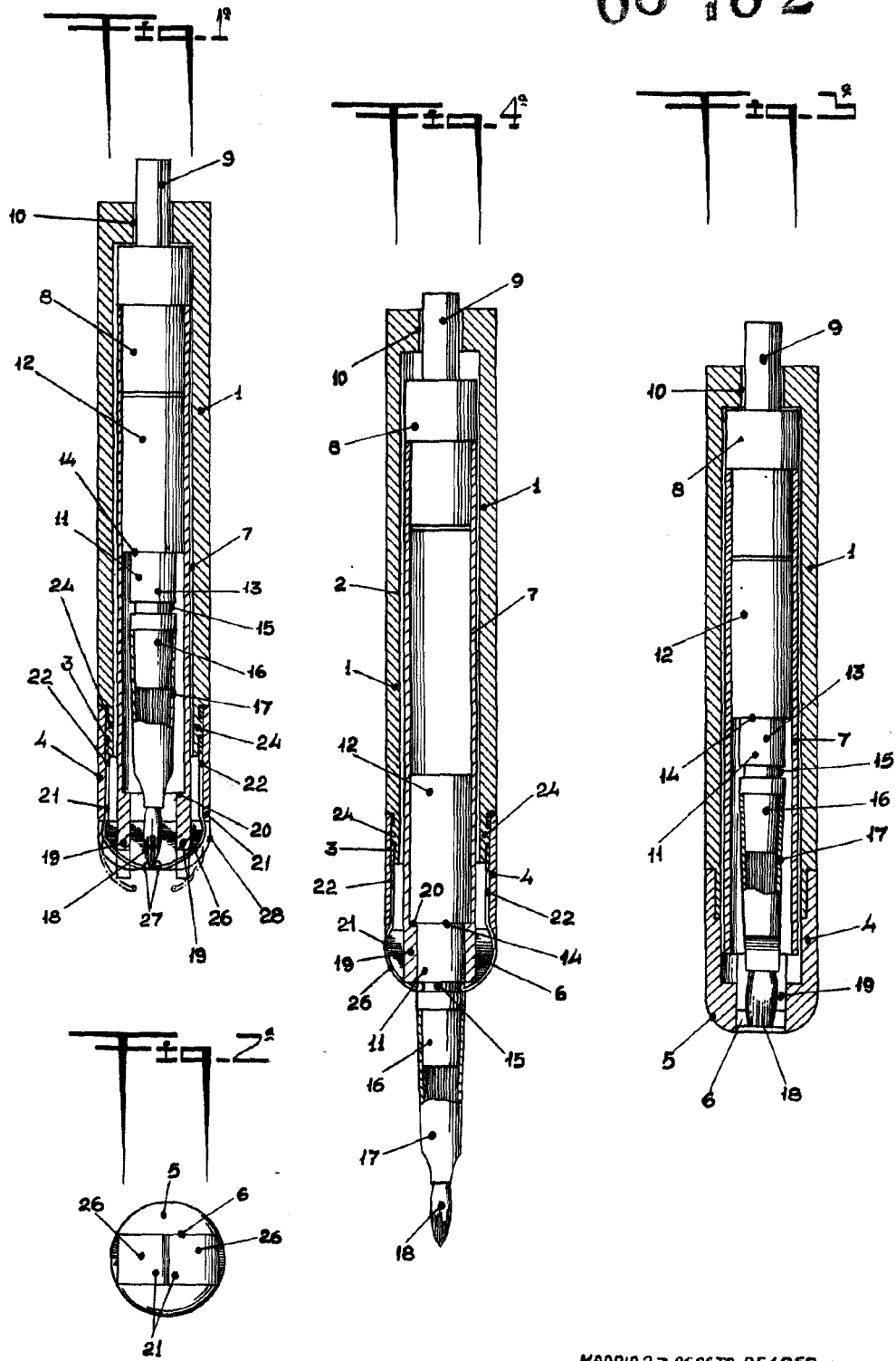

MADRID 27 AGOSTO DE 1958. -

P. A. E. GONZALEZ VACAS. -

ESCALA VARIABLE



68 152

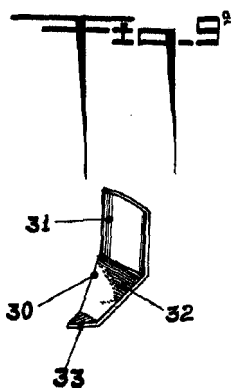
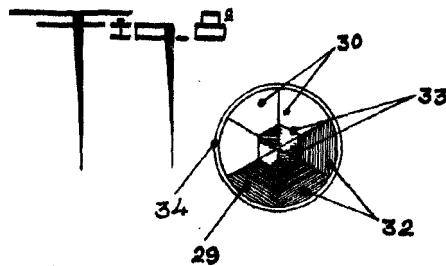
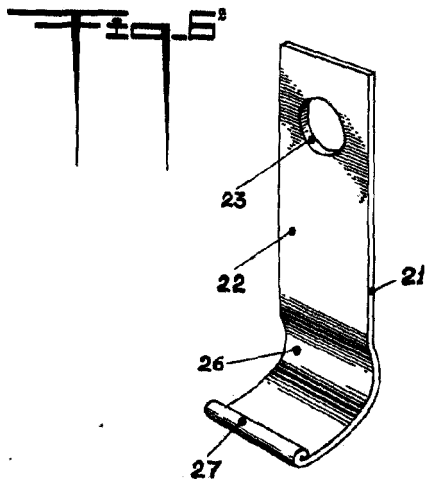
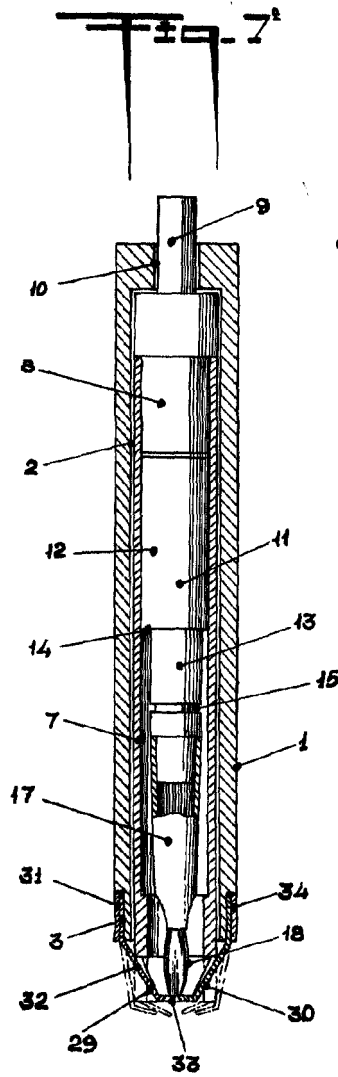
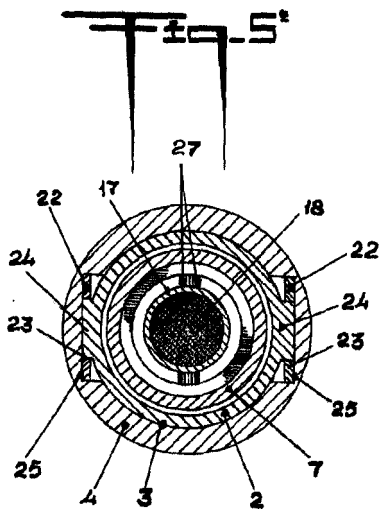

MADRID 27 AGOSTO DE 1958.-

P. R. E. GONZALEZ-VACAS.-

ESCALA VARIABLE.-