



• 68 128

MODELO DE UTILIDAD  
POR VEINTE AÑOS  
EN ESPAÑA

solicitado a favor de Climent Hermanos, S.R.C., entidad de nacionalidad española, domiciliada en Ibi (Alicante), San José (Final),

p o r

== == == "AMASADORA-BATIDORA DE JUGUETE" == == == == ==



MEMORIA DESCRIPTIVA  
=====

En la presente Memoria Descriptiva y en los dibujos anexos, se describe la amasadora-batidora de juguete, cuyo Modelo de Utilidad se destina a garantizar la fabricación y explotación industrial exclusiva en España y sus Zonas de Soberanía.

5

Trátase de un juguete ameno e interesante destinado como todos ellos a proporcionar distracción, pero que al mismo tiempo va aficionando y despertando el inte



10 rés de las niñas sobre todos los quehaceres del hogar,  
por los que siempre sienten predilección, siéndolo prefe-  
rentemente para los de tipo culinario.

15 En ésta amasadora-batidora de accionamiento ma-  
nual se conjugan las acciones de amasar y batir en el mis-  
mo juguete, pudiendo efectuarse las dos operaciones al  
mismo tiempo o bien separadas a voluntad, accionando un  
dispositivo que puede manejar la niña para realizar la -  
operación que ella desee. Simulando la realidad en el ma-  
yor grado posible, se ha dotado al juguete de los elemen-  
tos necesarios para sacar los recipientes y apartarlos  
20 una vez se ha terminado el amasado o batido del producto  
puesto a elaboración, siendo tal el acabado que en nada  
puede diferenciarse de los aparatos mayores de uso coti-  
diano.

25 Es pues un juguete hasta casi útil, de bonito as-  
pecto, inofensivo e interesante que constituye una nove-  
dad dentro de esta especialidad acreedor a merecer su -  
aprobación.

30 La constitución y funcionamiento del mismo, se  
comprenderá mejor si en lo que sigue nos referimos a la  
lámina de dibujo adjunta, en la que se ha desarrollado un  
caso de realización práctico, pero en la que hay que te-  
ner presente, que al tratarse de un ejemplo aclaratorio,  
los dibujos en cuestión deberán interpretarse con amplio  
criterio y sin carácter limitativo alguno.

35 Estando comprendidas en los dibujos, la figura 1  
correspondiente a una sección longitudinal de todo el -  
conjunto del juguete proyectada verticalmente, la figura  
2 pertenece a una vista por arriba del mismo, sin el re-



40 cipiente de batido y por tanto proyectada horizontalmen-  
te, en la figura 3 se tiene un detalle del dispositivo de  
cambio de operaciones o embrague entre batidora y amasa-  
dora, proyectado verticalmente y en la figura 4, otro de-  
talle del dispositivo de cierre que une la batidora sobre  
la amasadora y permite la separación de ambas para facili-  
45 tar la retirada del recipiente de amasado, visto en pro-  
yección vertical.

Los distintos elementos que comprenden las figu-  
ras se reseñan como sigue:

50 La batidora del juguete está formada por un reci-  
piente 1 de plástico transparente, cubierto de una tapa-  
dera de quita y pon 2, también de plástico de un bonito  
color, siendo este recipiente ligeramente cónico hacia  
abajo donde remata con un cuello cilindrico 3 provisto  
del fondo 4 que cierra el vaso por su base, en cuyo fon-  
55 do existe el casquillo 5, que hace las veces de cojinete  
donde se aloja el eje 6. Dicho eje comprende una extran-  
gulación que queda aprisionada entre el cojinete, de ma-  
nera que le impide todo desplazamiento en sentido axial,  
no obstante quedar libre para que gire sobre el casquillo  
60 o cojinete aludido. Sobre este eje y en la parte interior  
del vaso se monta un rodete provisto de aspas 7, formado  
de una chapita metálica provista de púas que se doblan  
en distintos sentidos, constituyendo las cuchillas desga-  
jadoras para el batido, quedando aprisionadas las cuch-  
65 llas al eje mediante la pieza 8.

La parte de eje saliente del vaso a través del  
cuello se encuentra perforada axialmente, siendo este agu



70 jero de tipo estriado, para que en su interior se fije cualquier espiga cuadrada de diagonal apropiada al máximo que permitan las estrias, sirviendo para el acoplamiento respectivo a la transmisión del giro del eje. De esta forma la batidora constituye una unidad independiente circunscrita al vaso con los accesorios reseñados.

75 Este vaso se quita y pone a voluntad cuando se quiera acoplándose a la caperuza 9, de diámetro interior igual al del exterior del cuello del vaso, el cual encaja en el interior de la caperuza fijándose.

80 Dicha caperuza va engarzada a la cubierta exterior del soporte general 10 y a través de ella pasa el extremo del eje 11 inferior alineado con el de la batidora, el cual remata con una espiga cuadrada 12, que es la que penetra en la zona estriada del eje de la batidora, con lo que ambos ejes quedan acoplados para girar como uno solo.

85 Para producir el giro de éste último eje 11, que es el activo de la batidora, se dispone de una transmisión multiplicadora accionada por el eje motor principal 13 al que se solidariza la rueda dentada 14 que es la que acciona dicha transmisión. Esta transmisión va montada sobre el bastidor 15, fijo a la cubierta del armazón del juguete, comprendiendo el eje 16 sobre el que se fijan el piñón dentado 17, que engrana con la rueda anterior 14, y uno de los platos con dentado frontal 18, ya que el otro plato se encuentra libre sobre el eje como un satélite, sin acción activa, por servir únicamente como suplemento, engranando los platos dentados con el piñón 19

90

95



solidarizado al eje motriz 11 de la batidora.

100 Queda claro que el giro del eje principal 13 produce una considerable multiplicación de vueltas en el eje 11 que acciona el rodete del vaso.

105 En el mismo eje 16 de la transmisión se fija la rueda dentada exterior 20, la cual engrana con otro piñón 21 montado unido al eje 22, soportado en el mismo bastidor de la transmisión, al cual se fija el volante 23, cuya misión es la de aportar la inercia correspondiente, para hacer mas suave el esfuerzo de giro del conjunto.

110 Como dijimos en principio, el juguete es de accionamiento manual, lo que se consigue prolongando el eje motriz principal 13 al exterior, en donde se dobla formando el manubrio 24 provisto del mango 25, para hacerle girar.

115 El dispositivo para el giro de la amasadora, se encuentra en el interior del cabezal 26, que es una prolongación del soporte general base de la batidora, estando formado por otra transmisión soportada en el bastidor 27 unido al cabezal, cuya transmisión comprende el eje motriz 28 al que se fijan los dos platos con dentado frontal 29, que engranan con los piñones 30. Cada piñón se solidariza con la espiga de los vástagos 31, los cuales  
120 forman el mango de las palas de amasado 32, realizadas en material plástico, idénticas y situadas defasadas en planos perpendiculares a sus ejes respectivos.

125 La puesta en marcha del dispositivo de amasar se hace a voluntad acoplando el eje motriz principal 13 con el eje 28 de la transmisión de la amasadora mediante un embrague, para lo cual ambos ejes se encuentran alineados.



130 dos y sus extremos contiguos envueltos por un manguito 33, figura 3, cuyo manguito lleva unido en cada cara unas horquillas 34 y 35 de diferente longitud de brazos, entre sí, encontrándose este manguito libre sobre los ejes que envuelve. Solidario al eje 28 y a una distancia pre-  
135 fijada de su extremo va el grillón 36 que lleva adherida en una cara la arandela estrellada 37; otro tanto ocurre con el eje 13, al que se fija otro grillón 38 y la arandela estrellada 39. El manguito así dispuesto puede desplazarse en sentido axial sobre los ejes, corriéndose a un lado y al otro.

140 Este desplazamiento se consigue por medio de la palanca 40, que sale al exterior de la cubierta y se des-  
145 plaza por la ranura 41, cuya palanca gira sobre el punto 42, unido a la pared del cabezal, llevando por brazo inferior la arandela 43 que se intercala entre las horquillas del manguito.

145 La palanca 40 produce el desplazamiento del manguito, el cual hace que sus horquillas entren en contacto con las arandelas estrelladas, en cuyo caso se produce el giro de la amasadora, o bien hace que las horquillas de brazo corto abandonen el contacto con la arandela estrellada del eje motriz principal, desembragando la  
150 unión que deja sin movimiento a la amasadora.

Las palas de la amasadora se encuentran en el interior de la cubeta de plástico 44, la cual comprende en la base un anillo saliente 45 que encaja con el agujero pestañado 46 del zócalo 47 que le sirve de peana.

155 El juguete en realidad se divide en dos cuerpos, uno superior que es el soporte principal con el cabezal



10-26 y la base 48 con la peana de la cubeta del amasado, los cuales se unen mediante un juego de bisagra 49, para que se puedan abrir y abatir uno sobre el otro.

160 En la posición de abatidos los dos cuerpos sobre si, se consigue la permanencia de la unión mediante un dispositivo de cierre, figura 4, formados por dos palancas 50 y 51 provistas del enganche 52, girando una sobre el punto 53 y la otra sobre el punto 54. Ambas palancas  
165 se encuentran enlazadas por medio del travesaño 55, y entre ellas actúa el muelle de tensión 56.

Los puntos de giro 53-54 de las palancas van solidarios al testero 57, que forma parte de la cubierta del soporte general 10 del cuerpo superior, La palanca  
170 50, lleva además un apéndice de aleta 58, que queda al exterior de la cubierta y sirve para pulsar el mecanismo que describimos. Al hacer presión sobre ésta aleta se articulan las dos palancas retirándose hacia dentro, ya que el travesaño en virtud de sus puntos de giro 59-60, tira  
175 de la palanca 51, cuando retrocede el brazo superior de la palanca 50.

Los enganches 52 penetran en unas ranuras practicadas en la superficie superior del cuerpo de la base, haciendo presa sobre esta cubierta, y abandonan su enganche al articularse las palancas hacia dentro, con lo que  
180 se consigue cerrar o abrir los dos cuerpos, facilitando la colocación y extracción de la cubeta de amasado.

Suficientemente descrita esta amasadora-batidora, resta sólo consignar la posibilidad de que pueden ser variables los materiales, formas y dimensiones de los mis-  
185



mos referentes a cualquier detalle de tipo constructivo, siempre que no se altere la esencialidad de su objeto, puesta de manifiesto con la siguiente

N O T A

190 Los puntos propios que se reivindican en este Modelo de Utilidad, son:

195 1º.- Amasadora-batidora de juguete, caracterizada por comprender una unidad para batir, constituida por un recipiente de plástico que le sirve de vaso, cubierto por una tapa de quita y pon, cuyo recipiente tiene cierta conicidad hacia abajo y en la base dispone de un anillo cilíndrico como un cuello sirviendole como elemento de sujeción o sustentación, llevando un tabique de fondo con un casquillo en donde se retiene la estrangulación de un eje pasante al que sirve de cojinete para el giro del mismo, llevando montado este eje en la parte interior del vaso, un rodete formado por una chapa con pías que se doblan para constituir las cuchillas desgajadoras de la batidora, la cual se fija al eje por medio de una pieza solidaria en el extremo, cuyo eje en la prolongación exterior a través del cuello se encuentra agujereado axialmente de forma estriada, para que encaje en este agujero una espiga cuadrada que transmite el movimiento giratorio al rodete.

210 2º.- Amasadora-batidora de juguete, caracterizada por disponer un mecanismo de transmisión multiplicador para el accionamiento de la batidora reivindicada, formado por un bastidor unido a la cubierta del juguete, en el que gira un eje que lleva fijo un piñón dentado y un



215 plato con dentado frontal así como otro plato libre, cuyos  
 platos engranan con el piñón que va fijo al eje vertical  
 provisto de espiga cuadrada que se acopla a la batidora,  
 engranando el otro piñón con una rueda dentada fija al  
 eje motriz principal que produce el giro general median-  
 220 te un manubrio exterior accesible, disponiendo esta trans-  
 misión un volante de inercia acoplado para suavizar el  
 esfuerzo de giro.

3ª.- Amasadora-batidora de juguete, caracteriza-  
 da por comprender otra unidad para el amasado integrada  
 225 por una cubeta con posibilidades de quita y pon sobre -  
 una peana naciente del zócalo de la base, girando en el  
 interior de la cubeta dos palas iguales que se encuentran  
 perpendiculares a la misma y ocupando posiciones defasa-  
 das para que en el giro jamás se toquen, cuyas palas que-  
 230 dan suspendidas del cabezal del soporte superior en don-  
 de se encuentra la transmisión que produce el giro de las  
 mismas, la cual comprende un eje motriz al que se fijan  
 dos platos con dentado frontal que engranan cada uno con  
 el piñón dentado que dispone cada pala en la espiga ex-  
 235 tremo de su vástago, siendo accionada esta transmisión  
 mediante un embrague que la acopla al eje motriz con ma-  
 nubrio, formado por un manguito provisto de dos horqui-  
 llas, deslizante sobre los extremos de los ejes que en-  
 vuelve, el cual es desplazable mediante una palanca com-  
 240 prendida entre las horquillas, la cual dispone el otro  
 brazo de forma que aparece al exterior de la cubierta a  
 través de una ranura por la que se desplaza produciendo  
 el acoplado o desembragado de los ejes contiguos, al ha-  
 cer que las horquillas se interpongan o abandonen las -



245 arandelas estrelladas solidarias en cada eje.

4º.- Amasadora-batidora de juguete, caracteriza-  
da porque de acuerdo con las reivindicaciones preceden-  
tes, el juguete se divide en dos cuerpos que se separan  
o abaten sobre si, unidos por un juego de bisagra compren-  
250 diendo un dispositivo de cierre para la permanencia de  
la unión de los dos cuerpos abatidos, que voluntariamen-  
te deshace al apretar el dispositivo, el cual comprende  
un juego de dos palancas provistas de un enganche, las  
255 cuales se articulan por medio de un travesaño y un mue-  
lle de acción contraria, cuyos enganches hacen presa en  
la cubierta del cuerpo de la base. Y

5º.- "AMASADORA-BATIDORA DE JUGUETE", de confor-  
midad en un todo en lo esencial y fines industriales a  
lo descrito en la precedente Memoria Descriptiva y gráfi-  
camente representado en los adjuntos planos para su mejor  
260 comprensión.

Esta Memoria consta de DIEZ hojas escritas o me-  
canografiadas por una sola cara a doble espacio en 261  
líneas.

Valencia, 12 de Agosto de 1,958

Por autorización de la interesada

*José López*  
*p.p.*

68 498

68 498

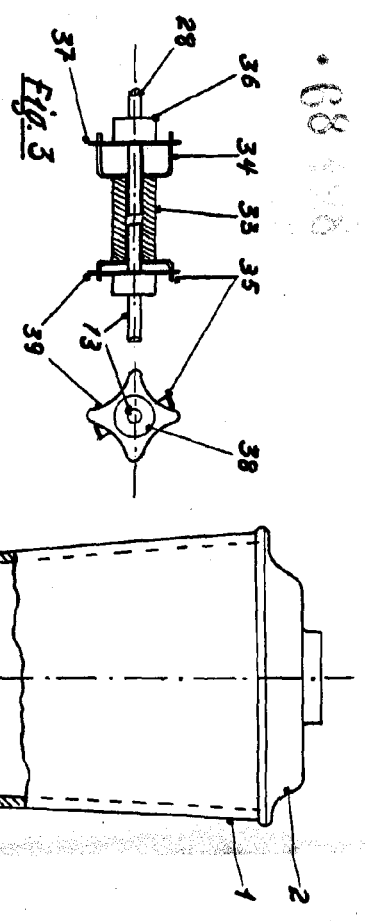

Fig. 3

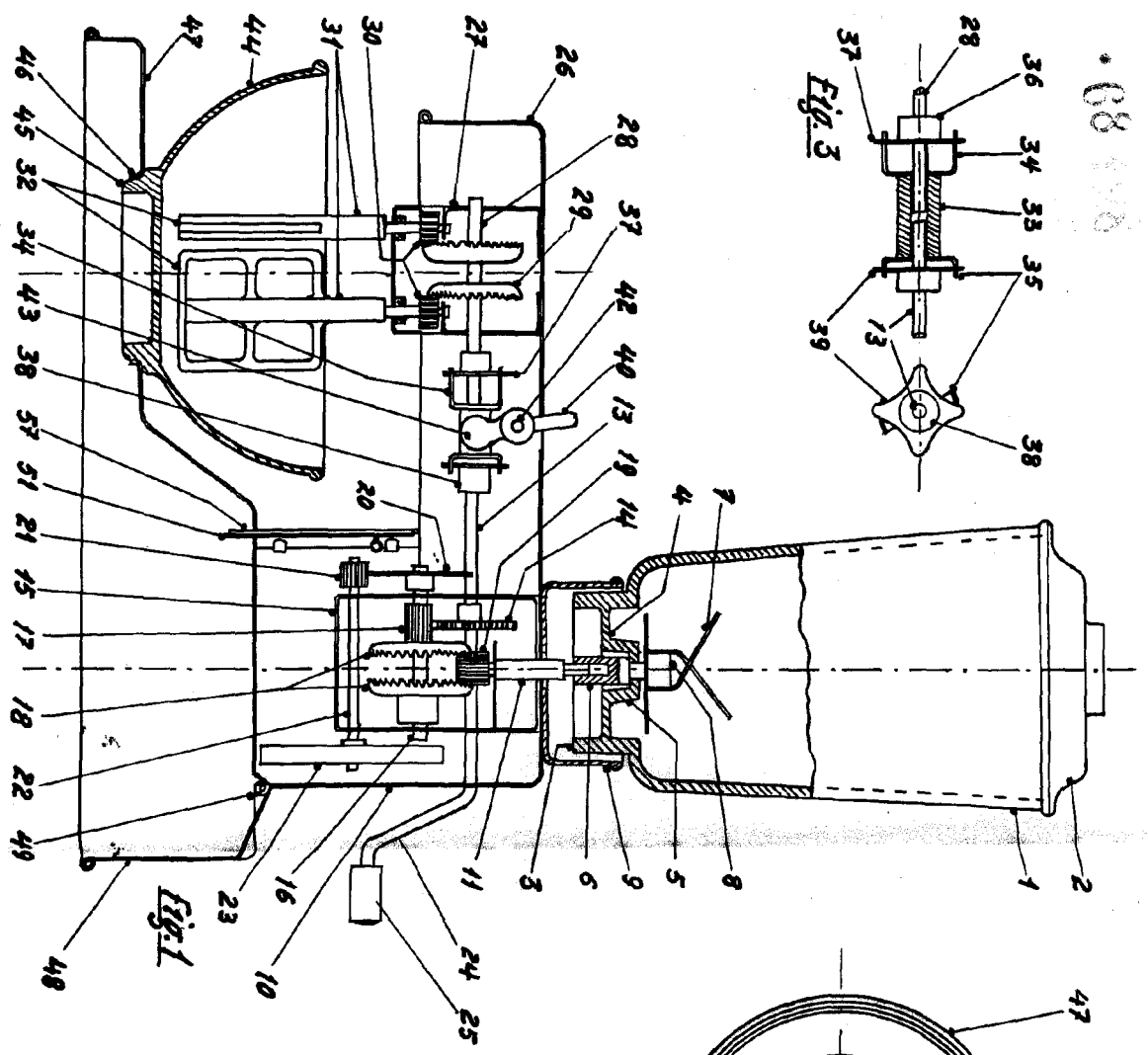

Fig. 1

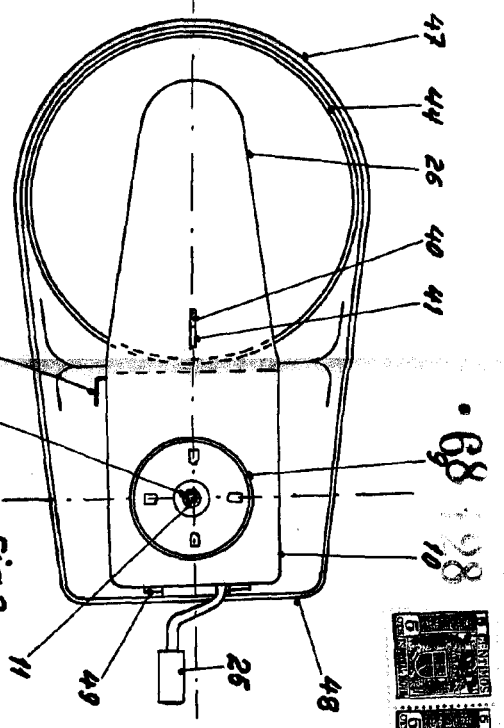

Fig. 2

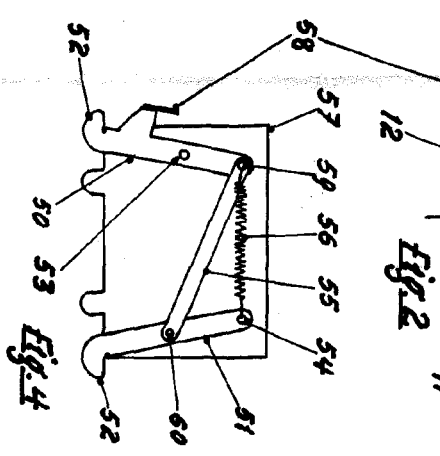

Fig. 4

*Escuela Variable*  
*Valencia Agosto 1958*  
*P. A.*

