



• 68011

C.G.

- 1 -

Memoria Descriptiva

para

un Modelo de Utilidad
por veinte años en España

a favor de

Don Miguel Lluch Godolá
de nacionalidad española

residente en

B A R C E L O N A

Balme, 335

por:

• TIRA REFORZADA PARA EL CIERRE DE BOLSAS •



1959

- 68011

2.-

El presente modelo de utilidad se refiere a una tira reforzada para el cierre de bolsas, especialmente aplicable a las de plástico, que permite efectuar dicho cierre con toda seguridad y consistencia, ya que la tira a que nos referimos, sujeta sobre el cuello de la bolsa, no es resbaladiza, lo que evita que la misma pueda abrirse.

El objeto que se reivindica consiste en una tira de papel de celofán o material equivalente, doblada en toda su longitud, de modo que en cada uno de sus bordes se forma una aleta, de la mitad de la anchura del conjunto que resulte, con lo que éste por un lado está constituido por la tira continua, y por el otro por dichos dobleces con sus bordes interiores coincidiendo.

En cada uno de los dobleces va introducido un alambre o hilo metálico, de muy pequeño diámetro, que arma al conjunto y, al atar la tira, evita que la misma resulte resbaladiza y se escurra la atadura.

La disposición que se reivindica es susceptible de aplicarse a la fabricación de tiras de las anchuras, longitudes y materiales que se estimen pertinentes, para la aplicación de que se trate, sin que tales variaciones, así como las que se hagan en los detalles de su presentación, colorido, dibujos, etc. afecten a la esencialidad reivindicada, por lo que las tiras de atadura que se fabriquen, dentro de la idea general reseñada, con cualquiera de esas modificaciones, no serán sino variantes, igualmente comprendidas y protegidas por el presente registro.

En esta idea, las adjuntas figuras corresponden únicamente a una forma de ejecución, sin carácter alguno limita-



• 68 011

3.-

tivo, que se presenta a título de ejemplo de realización, para concretar cuanto se dice en esta memoria descriptiva.

5 La fig. 1 presenta en proyección en planta la vista por su anverso de una tira establecida de acuerdo con lo que se reivindica, con uno de sus bordes parcialmente seccionado, para dejar ver la disposición de la armadura metálica.

La fig. 2 corresponde a la vista de perfil de la misma.

10 La fig. 3, de modo análogo que la fig. 1, se refiere a la vista por el reverso de la tira.

La fig. 4 es la sección ampliada, vista por un extremo, del papel de celofán o material análogo con que se forma la tira.

15 La fig. 5 ilustra la sección por el plano A-B, señalado sobre la fig. 1.

Con referencia a dichas figuras y a los números que sobre ellas designan las partes y detalles de la tira representada, que interesan a los fines de esta memoria, la descripción de la misma es como sigue:

20 El dispositivo se compone de una tira de papel, que en toda su longitud y a ambos lados presenta los dobleces 1 y 2, que determinan las aletas 3 y 4, de anchura mitad que la parte 5, que podemos denominar base de la tira.

25 Cada uno de esos dobleces 1 y 2 va armado, mediante las respectivas varillas o hilos metálicos 6 y 7.



• 68011

4.-

N O T A

El presente registro comprende las siguientes reivindicaciones:

5 1.- Tira reforzada para el cierre de bolsas, caracterizada porque está doblada a ambos lados, en toda su longitud, de modo que en cada uno de sus bordes se forma una aleta, de la mitad de la anchura del conjunto que resulta; quedando a un lado la tira continua, y al otro los dobleces, con sus bordes interiores coincidiendo, cada uno de cuyos dobleces va armado, en toda su longitud, por un hilo metálico, que arma el correspondiente margen de la tira.

10 2.- Tira reforzada para el cierre de bolsas.

Según se describe y reivindica en la presente memoria descriptiva y se ilustra con los dibujos que a la misma se acompañan.

15 Consta esta memoria de cuatro hojas foliadas y escritas a máquina por una sola de sus caras.

Madrid, a

18 AGO. 1958

SUILLERMO ROEE



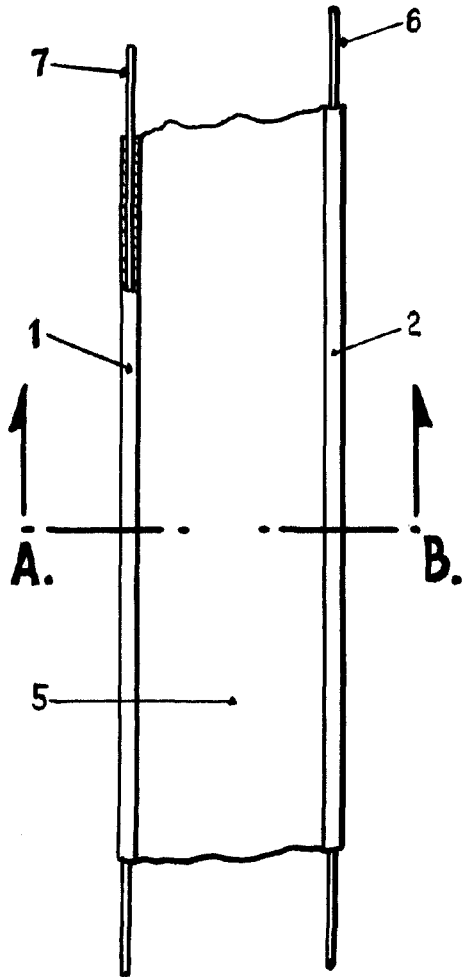

FIG. 1



FIG. 2

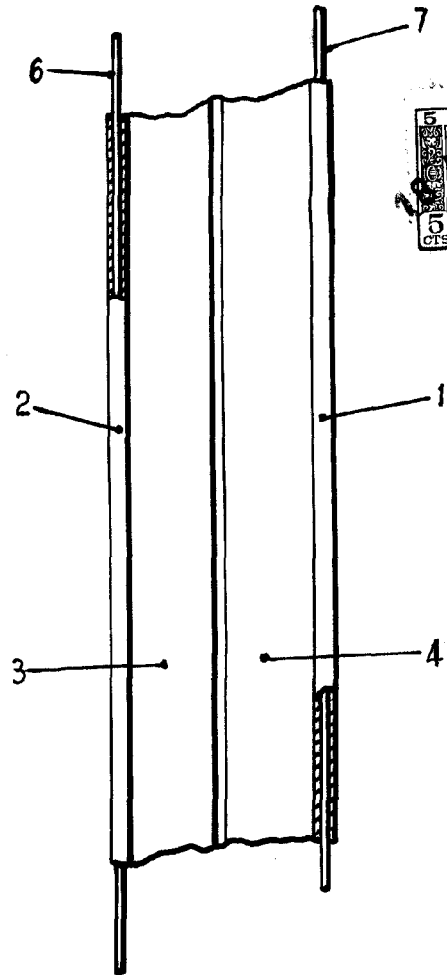

FIG. 3

• 68011

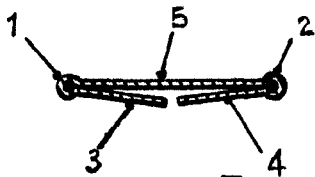

FIG. 5

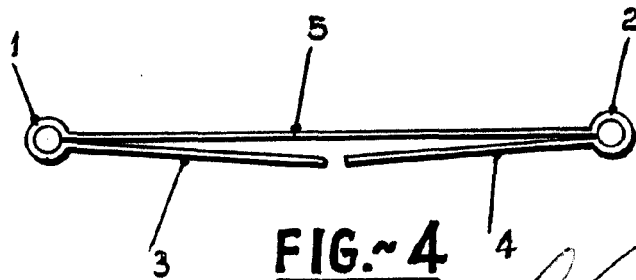

FIG. 4

EGGAL VARIABLE

[Handwritten signature]

