



• 68 007

MEMORIA DESCRIPTIVA  
 para solicitar  
 MODELO DE UTILIDAD  
 en  
 ESPAÑA  
 por VEINTE años  
 por "ENGANCHE PERFECCIONADO PARA PERSIANAS  
 ARROLLABLES"

A nombre de:

Don José EDESO ORTIZ, de nacionalidad española,  
domiciliado en:

TARRASA (Barcelona), Ramón Llull, nº 199

5

El objeto de la presente solicitud de modelo de utilidad, se refiere a un enganche perfeccionado para persianas enrollables, cuyas características de novedad le confieren la cualidad de aportar a la función a que se destina las siguientes ventajas:

a.- El eslabón grande queda fijado totalmente inmovilizado dentro de las delgas de las persianas.

10

b.- El eslabón pequeño, que une las delgas entre sí, puede deslizarse con gran suavidad, sin que pueda salirse ni atascarse, no habiendo tampoco peligro de afloja-

• 68 007



miento pues no existe tornillo alguno.

c.- Las delgas pueden arrollarse perfectamente sobre el tambor, por ser el enganche articulado por dos puntos.

15 d.- El hancho pequeño se obtiene al practicar con matriz el punzonado del gancho grande.

Este enganche que se preconiza viene a sustituir, mejorándolo notablemente, al actual sistema de unión de las tablillas de las persianas arrollables, impartiendo a éstas  
20 una gran seguridad, suavidad de funcionamiento, sencillez de montaje y duración indefinida.

En el adjunto plano se ha representado una forma de ejecución del modelo de que se trata.

La figura 1 representa una sección de una persiana  
25 dotada del enganche objeto de la solicitud.

La figura 2 representa la forma de articularse el enganche, y

La figura 3 representa los desarrollos de las piezas constitutivas.

30 Como puede apreciarse, el enganche consta de dos piezas, una de ellas (1) actúa de eslabón grande y queda fijado inmóvil en el interior de la tablilla (2). Este eslabón proviene del curvado de una placa (3) y lleva una ventanilla superior (4) y un punzonado en forma de T (5) del  
35 que proviene el eslabón pequeño (6) que también tiene forma de T con la puntilla central curvada en su extremo de manera que sea susceptible de enganchar en la ventanilla (4) de la pieza (1).

40 El eslabón (6) actúa de órgano de unión de los eslabones (1) articulándolos y permitiendo el montaje.



Este modelo es realizable en cualesquiera tamaños y materiales adecuados, siendo susceptible de toda clase de modificaciones de detalle que no alteren su fundamento.

-:- NOTA -:-

45 Los puntos de invención propia y nueva que se presentan para que sean objeto de este modelo de utilidad, en España, por veinte años, son los siguientes:

1ª.- Enganche perfeccionado para persianas arrollables, caracterizado por que consta de dos piezas articuladas de las que una proviene del curvado de una plancha rectangular con una ventanilla alargada en su parte superior y un punzonado en forma de T invertida en la inferior, efectuándose el curvado de manera que forma un ojo en la parte inferior y entonces la T del punzonado se presenta normal, proveyendo del punzonado la otra pieza o eslabón pequeño, en forma de T, cuya patilla central se curva por abajo para enganchar en la ventanilla del eslabón grande, quedando prendida en el ojo por el travesaño de la T.

2ª.- "ENGANCHE PERFECCIONADO PARA PERSIANAS ARROLLABLES".

Tal y como se ha descrito en la memoria que antecede, representado en el dibujo que se acompaña y para los fines que se han especificado.

65 Consta la presente memoria descriptiva de tres hojas escritas a máquina por una sola cara.

Madrid, 18 de Agosto de 1958

68 007

Escala variable.

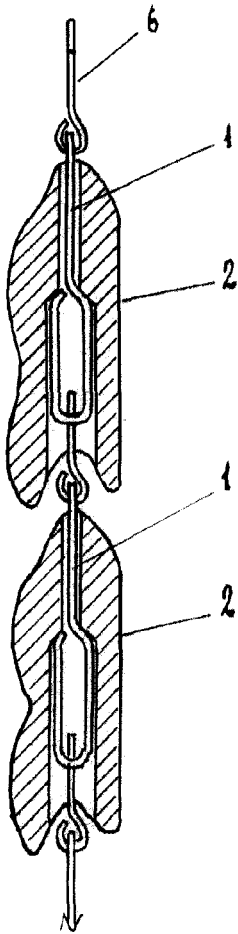

Fig. 1

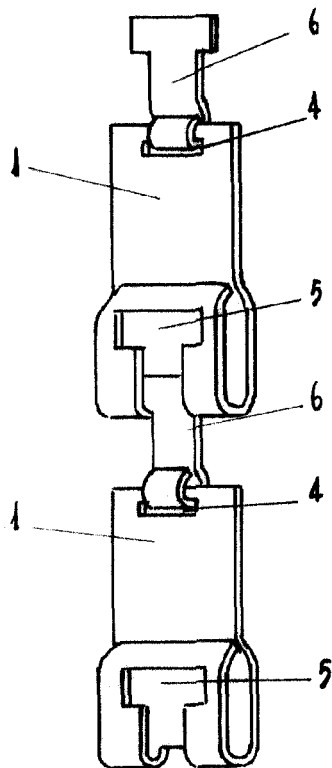

Fig. 2

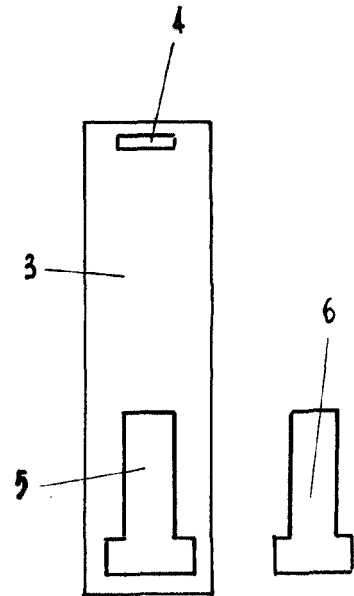

Fig. 3