



• 68001

PATENTE
DE
REGISTRO DE MODELO DE UTILIDAD

por "Una tienda de campaña de cuerpo neumático" - - - - -

a favor de Don Carlos OBREGÓN ROLDAN, de nacionalidad española, domiciliado en BARCELONA, calle Brusi, nº 92.

- - - - -

MEMORIA DESCRIPTIVA

La presente memoria descriptiva corresponde a una patente de registro de un modelo de utilidad constituido esencialmente por un cuerpo neumático disponible en arco u ojiva mediante hinchadura, en posición mantenible mediante órganos transversales de atirantamiento.

5
10
15
Está caracterizada esencialmente la tienda de campaña de que se trata por tener una doble pared de un material impermeable flexible que da lugar a un cuerpo hueco, herméticamente cerrado, capaz de ser apoyado en el suelo por sus dos lados extremos, inmovilizados ambos preferiblemente según dos líneas entre sí paralelas, de modo que da lugar a una cobija abovedada, mantenible en erección por la presión del aire acumulado en el cuerpo, de modo que quede formado un espacio cubierto cerrado por sus extremos por porciones de material laminar, semejante al que constituya la doble pared, dejando

• 68001



- 2 -

el requerido paso para el acceso al recinto cerrable formado.

Las tiendas fabricadas de acuerdo con el modelo presentarán generalmente, de una pieza con la doble pared disponible en bóveda por hinchadura, un revestimiento laminar de fondo que unido a los extremos de dicha doble pared, apoyables en el suelo, a la vez que contribuye a lograr la configuración prevista de la tienda y a su trabazón general evita a los ocupantes el contacto directo con el suelo.

Preferiblemente la tienda tendrá fijada permanentemente a la doble pared una lámina de cierre posterior que presente el perfil que haya de tener la sección del espacio limitado por la cobija abovedada y que contribuye, en consecuencia a asegurar la conformación prevista de la misma. Opuestamente a dicha pared, la tienda presentará dos piezas laminares acoplables de modo que constituya el cierre de la abertura de acceso al recinto cerrado establecido.

La descripción de un caso de ejecución práctica del modelo, representado solamente a título de ejemplo en el dibujo adjunto, permitirá hacerse perfecto cargo de cual es la estructuración de la tienda de que se trata, así como de la utilidad y las grandes ventajas que el uso de la misma permite lograr.

En la figura 1 del dibujo está representada la tienda montada, en vista exterior; la figura 2 es un detalle, en sección, demostrativo de la constitución esencial del cuerpo hueco de la tienda.

Como se ve claramente en el dibujo, la tienda se compo-

68001



- 3 -

ne en el caso dado como ejemplo, que puede prácticamente considerarse como general, del cuerpo 1, constituido por dos paredes 1,1' (figura 2) de un material laminar impermeable al paso del aire, flexible, uniformemente separadas entre sí en todo su desarrollo dando lugar a una oquedad cerrada anterior y posteriormente por tabiques 2 de medida y forma ajustadas. El cuerpo hueco 1 está fijado a una lámina inferior 3 capaz de revestir el terreno recubierto por la tienda, que sobresale del cuerpo de esta última de modo que permita la fijación de la misma al suelo por medio de estacas 4 pasadas por orificios practicados en las aletas sobresalientes 5 formadas por los márgenes de dicha lámina.

El cuerpo 1 está dotado de un tubo cerrable 6 que permite hincharlo poniéndolo bajo la tensión requerida para que quede la tienda en perfecta erección, trabada por la lámina de fondo 7 y por una tira 8 dispuesta transversalmente a modo de tirante delantero. La parte anterior de la tienda en que se halla dicho tirante presenta una abertura de entrada y salida establecida por una cortadura 9 de la lámina paralela a la de cierre posterior 7, que deja establecidas dos hojas 10,10 de bordes yuxtaponibles cerrables por un cordón pasado en zigzag por ganchos de acoplamiento situados en el interior del recinto cerrado.

Examinando el caso dado como ejemplo, se ve perfectamente como la hinchadura del cuerpo 1 produce la rigidez del mismo así como que la relación de los elementos integrantes del conjunto produce eficazmente el mantenimiento de la configuración de la tienda.



Se comprende también la comodidad que el uso de la tienda ha de prestar, así como la gran facilidad de transporte de la misma después de replegada en conjunto poco voluminoso y la rapidez con que puede ser montada y desmontada.

5 Podrán ser, como es natural, variables las formas y las dimensiones que en cada caso particular de ejecución presente la tienda, estructurada no obstante esencialmente como se ha definido, así como podrán variar también los materiales que se empleen en la constitución de la misma y los medios manuales o mecánicos que se utilicen para fabricarla
10 en cada caso, así como podrán ser también variables cuantas circunstancias por ser como las que acaba de ser expresamente enumeradas de carácter secundario accidental o accesorio respecto a la esencialidad del modelo, puedan concurrir en
15 la producción y en la utilización de las tiendas sin ser determinantes de sensible alteración de tal esencialidad.

Podrán variar también los acabados de las tiendas que se fabriquen de acuerdo con el modelo y los accesorios de que puedan proveerse.

N O T A

20 Por la patente de registro de modelo de utilidad a que se refiere la presente memoria descriptiva se REIVINDICA la propiedad y la explotación exclusiva de:

1.- Un tienda de campaña de cuerpo neumático, esencialmente caracterizada por el hecho de tener una doble pared
25 de un material impermeable flexible que da lugar a un cuerpo hueco hermeticamente cerrado capaz de ser apoyado en el sue-

68001



lo por sus dos lados extremos inmovilizados ~~ambos~~ preferible-
mente según dos líneas entre sí paralelas, de modo que de
lugar a una cobija abovedada, mantenible en erección por
la presión del aire acumulado en el cuerpo, de modo que que-
5 de formado un espacio cubierto cerrado por sus extremos por
porciones de material laminar, semejante al que constituya la
doble pared, dejando el requerido paso para el acceso al re-
cinto cerrable formado.

2.- Un tienda de campaña de cuerpo neumático, tal como
10 la especificada en 1, caracterizada por el hecho de tener
una lámina de fondo de revestimiento del suelo y trabador.

3.- Un tienda de campaña de cuerpo neumático, tal como
la especificada en 1 y 2, caracterizada por tener una pared
posterior y un travesaño anterior transversales y trabadores
15 del conjunto.

4.- "Un tienda de campaña de cuerpo neumático".

Consta la presente memoria de cinco hojas foliadas, es-
critas por una sola cara.

Barcelona, 11 de agosto de 1958.

P. p. de Don Carlos OBREGON ROLDAN,

• 68001



FIG. 1

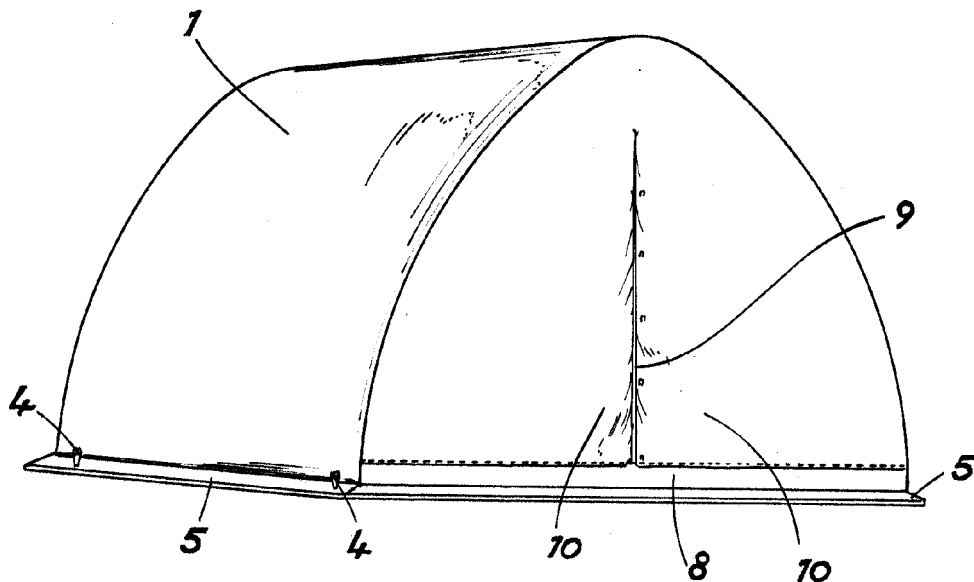
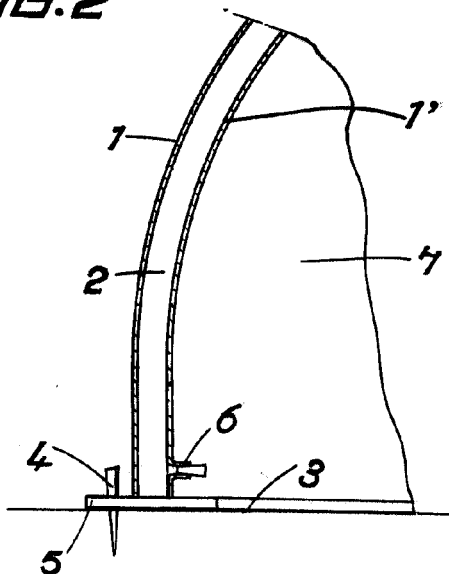

FIG. 2



COMERCIALIZABLE
MAY 1, 1958