

14 AGO.



• 67968

MEMORIA DESCRIPTIVA

que se acompaña a una solicitud de modelo de utilidad, por veinte años, para España y sus Posesiones, por NUEVO VEHICULO PUBLICITARIO CON FALSA CABINA VISIBLE Y CABINA REAL DISIMULADA, a favor de don LORENZO ORICAIN INES, de nacionalidad española, residente en Madrid, calle de Sánchez Pache-co nº 14.

-----

El presente modelo de utilidad, recae sobre un vehículo destinado a la publicidad, y que tiene unas características esenciales que motivan una fuerte llamada a la atención del público, lo que constituye la base más fundamental de su eficacia como medio publicitario.

5

En términos generales, el vehículo, que será preferentemente de tipo camioneta, por sus cualidades especiales que se adaptan a la invención, presenta una falsa cabina en el lugar normal, con sus mandos visibles correspondientes sincronizados al mecanismo de los mandos reales, para dar la apariencia de funcionamiento, por ejemplo, ver la rotación del volante, etc.; la cabina citada va desocupada; pero el vehículo lleva acoplada una cabina disimulada con sus

10

• 67968

14 AGO



15

mandos reales, desde donde es invisiblemente gobernado el vehículo, que corre por las calles siguiendo la normal corriente del tráfico, sin que, en apariencia, lleve conductor alguno. La caja del vehículo lleva inscripciones publicitarias, y lleva asimismo incorporadas una o más pantallas de televisión y sus amplificadores correspondientes.

20

Con el fin de ilustrar la presente descriptiva, se acompaña una hoja de dibujos en la que se muestra una ejecución de la invención citada a título de ejemplo meramente explicativo, no limitativo, pues cabe cualquier variante de forma sin que se altere el espíritu de la invención.

25

Según dichos planos, tenemos un vehículo (como ejemplo se cita una camioneta) cuya caja (C) lleva practicadas una o más ventanas a las que se acopla una correspondiente pantalla de televisor (8) y los amplificadores necesarios. Este vehículo, presenta en su parte superior delantera una cabina de mandos real (7) dotada de sus elementos convencionales, tales como asiento, (5), volante (4) y demás mandos; tiene unas mirillas laterales (6) ranuradas en sentido horizontal y preferiblemente recubiertas con cristal o plástico del tipo opaco desde el exterior y transparente desde el interior, para que desde la calle no se vea nada de dicha cabina. El parabrisas de la misma (3) presenta idénticas cualidades.

30

35

40

En el sitio habitual, el vehículo lleva una falsa cabina (1) que irá esencialmente desocupada, viéndose el volante (2) que va sincronizado al mecanismo de dirección, de manera que es gobernado por éste para dar la sensación de que gira sólo, lo que ocurrirá cuando el tren delantero vire realmente accionado por el volante verdadero de la cabina (7).

14 AGO



67968

45

El efecto de la marcha de este vehículo publicitario es sorprendente, pues dá la sensación de seguir el flujo del tráfico sin que se vea a nadie que lo conduzca, lo cual hace que la atención del público se fije extraordinariamente en él, y, por tanto, en la publicidad que desde el mismo se produce, bien por anuncios, por audiciones, proyecciones de televisión, etc.

50

Finalmente, en el presente Modelo de Utilidad cabe cualquier variante de realización que no altere el espíritu de lo descrito.

- - - - -

55

N O T A: - Descrito suficientemente lo que antecede, sólo resta consignar que lo que se declara propio, nuevo y útil del solicitante es lo contenido en las siguientes

REIVINDICACIONES

60

1 - Nuevo vehículo publicitario con falsa cabina visible y cabina real disimulada, caracterizado por el hecho de constar de una caja dotada de una o más ventanas, que lleva incorporado y visible por las mismas, un receptor televisor y sus correspondientes amplificadores; presentando la citada caja, en su parte superior delantera, una cabina de mandos real, disimulada, provista de mirillas laterales y parabrisas de material esencialmente opaco desde el exterior y transparente desde el interior, que impide ver desde fuera la cabina citada, con sus mandos y conductor.

65

70

2 - Nuevo vehículo, según reivindicación 1ª, caracterizado porque en su parte delantera, va dotado de una falsa cabina con apariencia de cabina real, que irá esencialmente vacía, y que lleva un volante sincronizado por medios ade-

• 67968

14 AG



cuados al tren delantero de dirección, por el que es gobernado, dando la apariencia de que gira sólo.

75

3- NUEVO VEHICULO PUBLICITARIO CON FALSA CABINA VISIBLE Y CABINA REAL DISIMULADA.

- - - - -

Todo según queda descrito en la presente Memoria, que consta de cuatro hojas foliadas y mecanografiadas por una sóla cara, con un total de ochenta y una líneas y hoja de dibujos que se acompaña.

80

Madrid, 14 agosto, 1958

P.A.

*Charranjo*

• 67 968

14 AGO

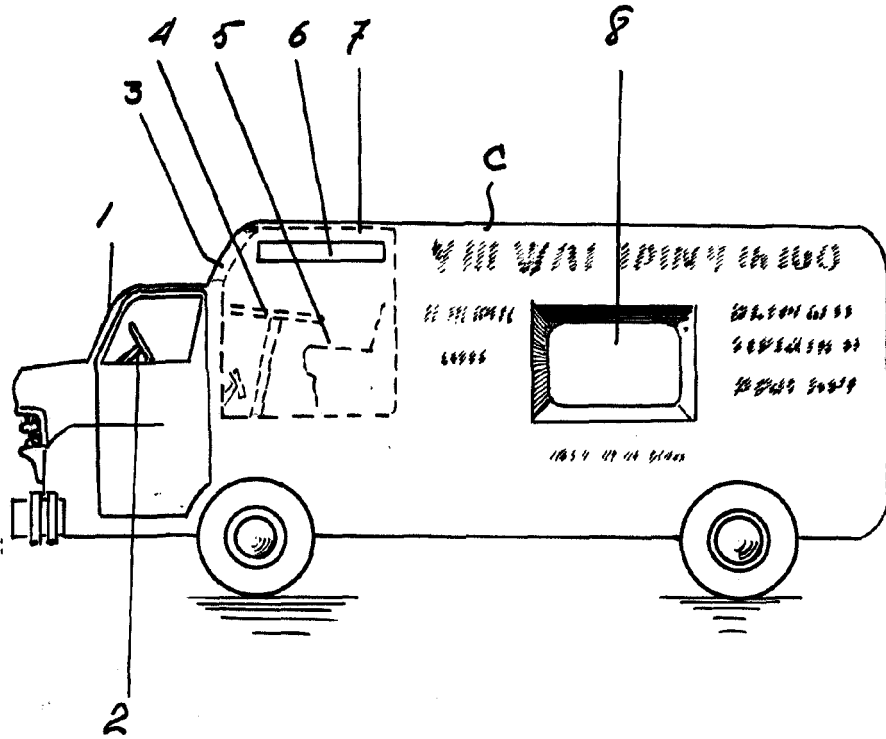

MADRID 14 AGOSTO 1958

*Alvarez*

ESCALA VARIABLE