



• 67961

M O D E L O  
D E  
U T I L I D A D

para "UN JUGUETE DEPORTIVO, PARA NIÑOS", a favor de Doña ISABEL MARTINEZ-CABEZA DE VACA VIVANCOS, domiciliada en BARCELONA, calle de la Encarnación, nº 114, 2º.

= . =

MEMORIA DESCRIPTIVA

El modelo de utilidad que se describe en la presente memoria se refiere a un juguete deportivo, para niños.

5. Se caracteriza por estar constituido por una pelota, contra la cual se pueden dar puñetazos, con la particularidad de estar vinculada a una goma que se fija en un armazón sujeto a la cabeza del niño, el cual tiene que realizar esfuerzos para esquivarla en la reacción de vuelta y con ello se ejercitan los puños y el cuerpo.

10. El armazón sujeto a la cabeza comprende una amplia cinta o similar que se ata atrás rodeando la cabeza y lleva en la

• 67961



zona anterior una careta o visera vertical, de material laminar transparente.

5. La pelota lleva como medio de fijación de la goma, una presilla sobresaliente de su superficie, en la cual entra la goma normalmente y se retiene dentro de la presilla por cualquier medio que sea de mayor dimensión que el orificio de entrada. Con esta disposición la acción de la goma es siempre normal a la superficie de la pelota.

10. Con el fin de facilitar la explicación se acompaña a la presente memoria una lámina de dibujos en la que se ha representado un caso de realización que se cita a título de ejemplo.

En el dibujo:

1. La figura 1, muestra en conjunto la utilización y aplicación del juguete,

15. la figura 2, es en detalle, la visera y la presilla de fijación.

20. Consiste en un conjunto formado por una máscara 1 de material transparente suficientemente rígido, unida a una cinta o similar 2 que sirve para atarla a la cabeza, quedando la máscara protegiendo la cara.

Del centro superior de la cinta, sale una goma 3 que se une a la presilla 4 que nace de la superficie de una pelota 5.

La presilla, lleva un orificio frontal 6 a través del cual pasa la goma y queda por una bruceta o similar 7.

25. La figura 1, demuestra graficamente la colocación y el uso del juguete.

30. Dentro de su esencialidad, puede el modelo, llevarse a la práctica en otras formas que difieran en detalle de la indicada a título de ejemplo para la descripción a las cuales alcanzará igualmente la protección que se recaba. Podrá, pues, construir

• 67961

14 AGO



se en cualquier forma y tamaño con los medios y materiales más adecuados por quedar todo ello comprendido en el espíritu de las reivindicaciones.

N O T A

5. Descrito el objeto y utilidad de la invención lo que se declara como no divulgado ni practicado en España, comprende las siguientes reivindicaciones:

10. 1. Un juguete deportivo, para niños, caracterizado especialmente por estar constituido por un conjunto a base de una careta de material laminar transparente suficientemente rígida, como protectora de la cara y una pelota, unida mediante una goma a la zona superior de la careta de tal manera que puede recibir los puñetazos que proporciona el niño y vuelva en su reacción contra él en sucesivos y repetidos golpes que se suceden recíprocamente.

15. 2. Un juguete, según la anterior reivindicación en el que la careta va unida a una cinta o similar que se sujeta rodeando la cabeza.

20. 3. Un juguete según las reivindicaciones 1 y 2 en el que la pelota lleva una presilla saliente, normal a su superficie, en cuya presilla penetra la goma a través de un orificio y queda retenida por la parte opuesta mediante un medio apropiado.

4. Un juguete deportivo, para niños.

Según se describe y reivindica en la presente memoria descriptiva que consta de tres hojas foliadas y escritas a máquina por una sola cara, acompañadas de una lámina de dibujos.

Madrid, a 14 AGO. 1958

ISABEL MARTINEZ-CABEZA DE VACA VIVANCOS.

P. a.

JAI ME ISERN MIRALLES

P. P.

R/rm.

• 67961



Fig. 1

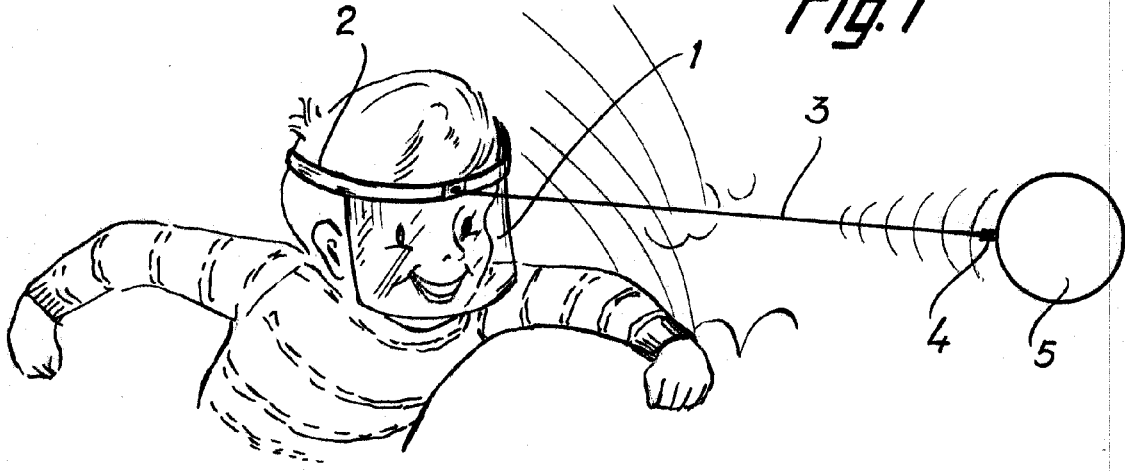
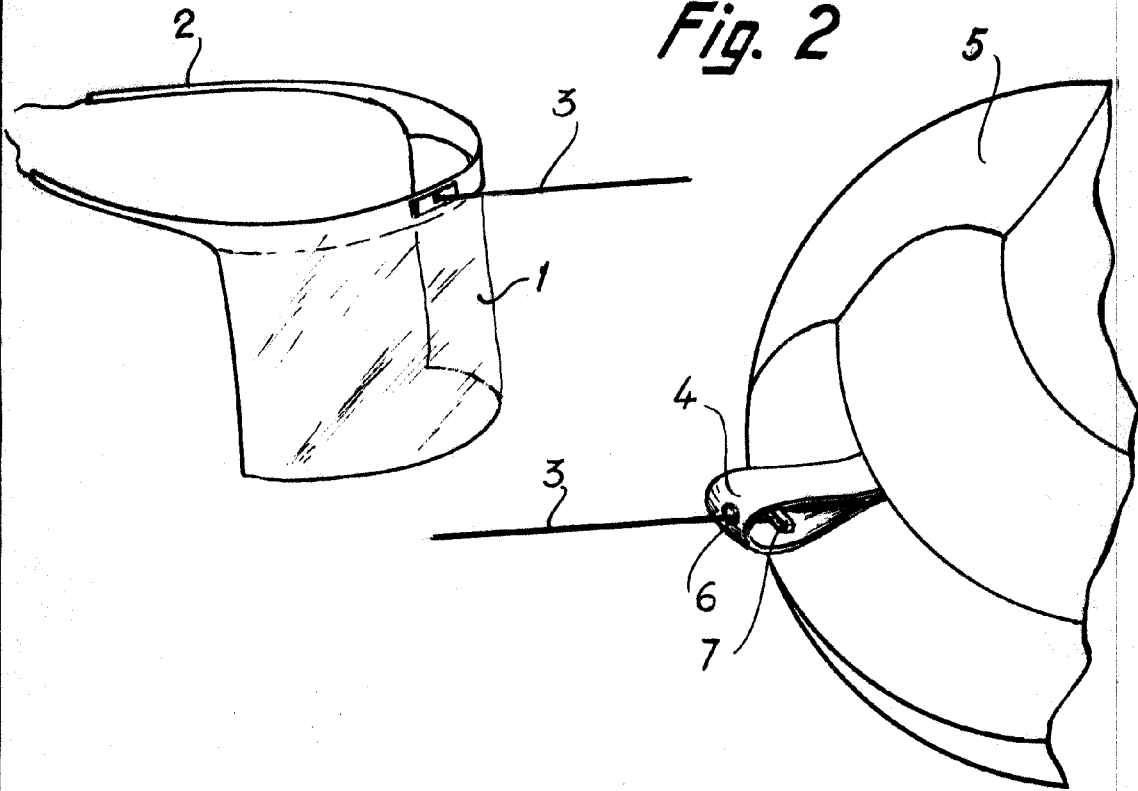

Fig. 2



Madrid, 14 AGO. 1958

Jaime Isern

p.p.