



•67921

MEMORIA DESCRIPTIVA

del MODELO DE UTILIDAD, por 20 años, solicitado a favor de HAUGRON CIENTIFICAL, S. A., de nacionalidad Española y constituida de acuerdo con las Leyes Españolas, residente en Barcelona, calle de Rocafort numero 109, por " UN SOPORTE CON ASA PARA ENVASES ".

El presente Modelo de Utilidad, se refiere a un soporte con asa para envases, especialmente indicado para frascos de perfumería y de cosmética, que presenta la ventaja de la facilidad de manejo combinada con la seguridad de sujeción.

5 Normalmente , tiene que cogerse con la mano el cuerpo del frasco de superficie, casi siempre muy lisa, que por tal motivo puede escurrirse fácilmente de la mano. Con este soporte, se subsana este inconveniente, permitiendo además la perfecta realización de la dosificación en el vertido del contenido del frasco.

10

El soporte con asa para envases está constituido por una pieza de pletina doblada formando una doble escuadra y estando las dos caras paralelas de la pieza a la distancia correspondiente de la altura del envase y quedando entre la cara in-



15 terior de éste y la rama central de la U de lados rectos que forma el soporte, el espacio para la introducción de los dedos del usuario.

 Las ramas rectas paralelas de la U, al no completarse el marco gozan de una elasticidad suficiente para encajar el en
20 vase a presión entre ellas.

 El cuello del envase se introduce en una entalla abierta u orificio de la rama superior plana, con lo que queda cen-
trada en una posición fija y determinada.

 En la hoja gráfica adjunta y a título de ejemplo se repre-
25 senta un caso de realización práctica del soporte con asa para envases, objeto del presente Modelo de Utilidad.

 En las figuras se representa el soporte con asa en el caso de que el cuello se introduce en un orificio, aunque sea tam-
bien muy corriente y práctico el encaste del cuello, en una en
30 talla abierta lateralmente.

 La figural, indica el soporte, viéndose en la figura 2, su aplicación a un frasco.

 Siguiendo los dibujos vemos la forma en U de sección rec-
tangular y rama central -1-. La rama -2- presenta el orificio
35 -4- para el cuello del frasco y la rama -3- de menor longitud sirve para el apoyo de la base del frasco -5- del cuello -6- y tapón troncocónico -7-. Entre la cara interior del frasco -5- y la pletina -1- hay el espacio para introducción de los dedos del usuario.

40 Se fabricará el soporte con asa para envases, con el material apropiado, generalmente plástico, pudiendo variar su forma, acabado y dimensiones y cuantos detalles no altere, cambien o modifiquen su esencialidad.



1958

 N O T A

Se reivindica como objeto de este Modelo de Utilidad:-

- 45 1º.- Un soporte con asa para envases, constituido por una pieza de pletina doblada formando una doble escuadra, cuyas dos caras paralelas están a la distancia correspondiente de la altura del envase, quedando entre la cara interior de éste y la rama central vertical de la U, de lados rectos que forma el soporte
- 50 el espacio para realizar la sujeción.
- 2º.- Un soporte con asa para envases, según reivindicación 1ª., caracterizado porqué las ramas rectas paralelas de la U, tienen elasticidad suficiente para el encaje a presión del envase.
- 3º.- Un soporte con asa para envases, según reivindicaciones anteriores, caracterizado porqué la rama horizontal superior de la
- 55 misma, presenta un orificio o entalla abierta lateralmente, en el que se introduce o encaja el cuello del frasco, cuyo tapón sobresale de dicha rama superior.
- 4º.- Un soporte con asa para envases.
- 60 Consta la presente memoria descriptiva de tres hojas foliadas y
- 61 escritas por una sola cara.

Barcelona, 11 de AGOSTO de 1.958.

P. A.

M. LLORT

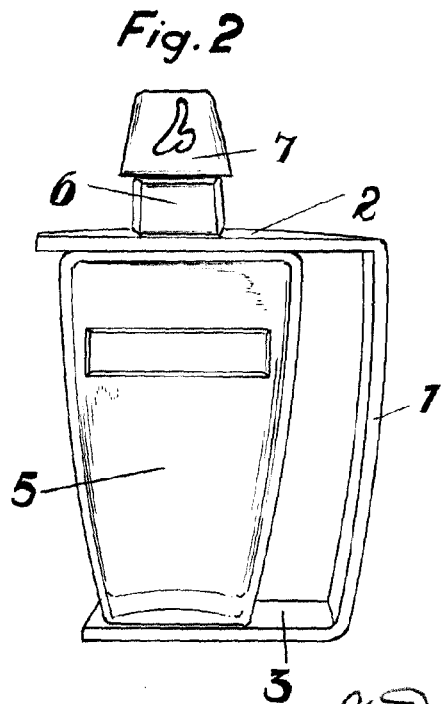
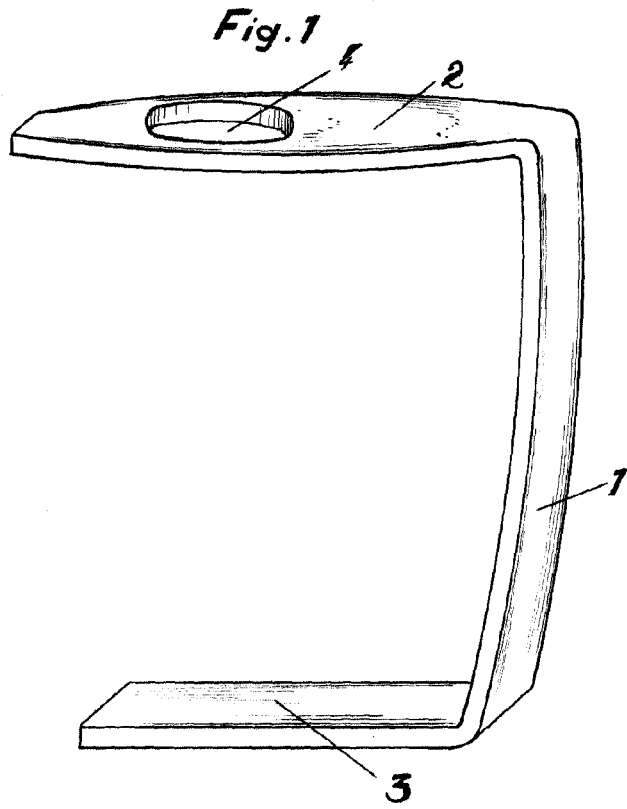

7921

BARCELONA 11 DE Agosto de 1958

M. LLORCA

[Signature]

Escala variable.