



67895

M O D E L O
D E
U T I L I D A D

para "UNA CESTA MOLDEADA" a favor de Don EDUARDO MIRALTA SEIX,
residente en BARCELONA, calle de Gomis, nº 40.

= . =

MEMORIA DESCRIPTIVA

El presente modelo de utilidad se refiere a una cesta
moldeada.

5. Se caracteriza por el hecho de que siendo el cuerpo de
la cesta de material plástico moldeada, mantiene su forma especial
que es de tipo cuadrado o rectangular comprendiendo como costados
y fondos una serie de nervaduras formando un reticulado a base de
cuadros o rectángulos.

10. Va dotada de dos asideros en puente rígido enfrentados
y abatibles sobre el borde de la cesta, a cuyo fin uno de ellos
es de menor dimensión que el otro. Los tamos del puente son me-

• 67895

12 A



dias cañas dotadas de centradores y anclajes para que resulten acoplados según un tramo cilíndrico.

Con el fin de facilitar la explicación se acompaña a la presente memoria una lámina de dibujos en la que se ha representado un caso de realización que se cita a título de ejemplo.

5.

En el dibujo:

La figura 1, muestra la vista en perspectiva de la cesta con los asideros acoplados entre si,

la figura 2, manifiesta en detalle el puente asidero antes de acoplar,

10.

la figura 3, es la vista desde la parte superior, de los asideros abatidos sobre el borde de la cesta.

Consiste en una cesta con borde superior plano, y de contorno rectangular o cuadrado 1, a partir del cual, salen nervios según la altura 2 y nervios transversales 3 que forman un cuadrí-culado en los lados y en el fondo.

15.

En los puntos 4 y 5 se articulan los pies 6 y 7 de un asidero puente cuyo tramo horizontal, está integrado por dos partes 8 y 9 en forma de media caña, con centrados y espigas 10 cuya finalidad es la de aplicar una contra la otra formando un solo cuerpo cilíndrico 11.

20.

Uno de los puentes es de menor anchura que el otro a fin de que al abatirse sobre el borde de la cesta queden en el plano de ella.

25.

El modelo dentro de su esencialidad, puede ser llevado a la práctica en otras formas que difieran en detalle de la indicada a título de ejemplo en la descripción a las cuales alcanzará igualmente la protección que se recaba. Podrá, pues, construirse en cualquier forma y tamaño con los medios más adecuados por todo ello comprendido en el espíritu de las reivindicaciones.

30.



27895

NOTA

Descrito el objeto y utilidad de la invención, lo que se declara como no divulgado ni practicado en España, comprende las siguientes reivindicaciones:

5. 1. Una cesta moldeada, caracterizada por formar un conjunto paralelepípedo con bordes superior plano con laterales y fondo formados por nervaduras cruzadas formando cuadros y rectángulos.
10. 2. Una cesta según la anterior reivindicación, en la que en el borde superior se encuentran articulados los pies de dos asideros-puente en los que el tramo horizontal está constituido en cada uno, por sendas medias cañas que se enfrentan y acoplan para constituir un cilindro como puente conjunto.
15. 3. Una cesta, según las reivindicaciones 1 a 2 en la que los dos asideros-puente son de distinta anchura, a fin de que al abatir sobre el borde de la cesta resulten encajados y con perfecto asiento sobre aquel.
20. 4. Una cesta moldeada.
Según se describe y reivindica en la presente memoria descriptiva que consta de tres hojas foliadas y escritas a máquina por una sola cara, acompañadas de una lámina de dibujos.

Madrid, a

EDUARDO MIRALTA SEIX.

P. a.

R/rm.

67895

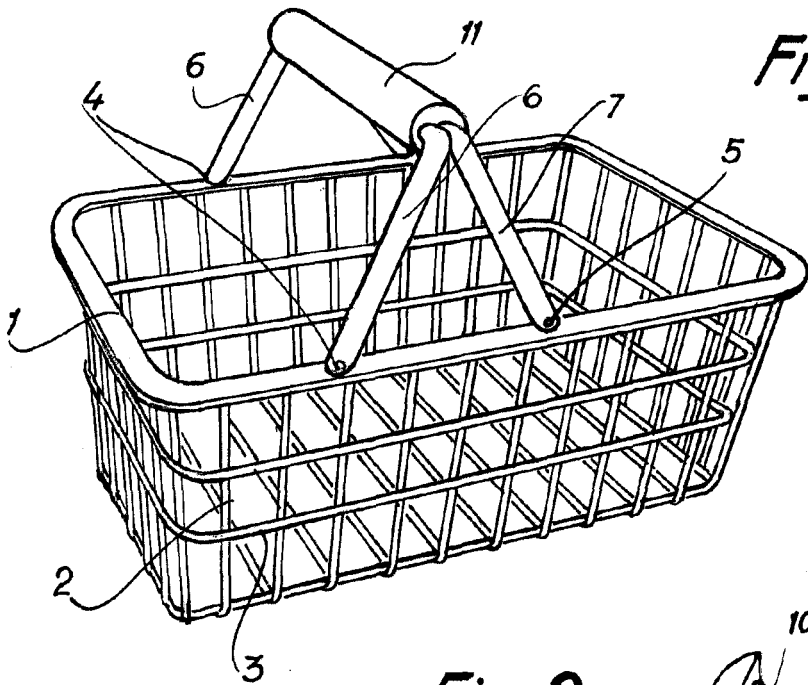

Fig. 1



Fig. 2

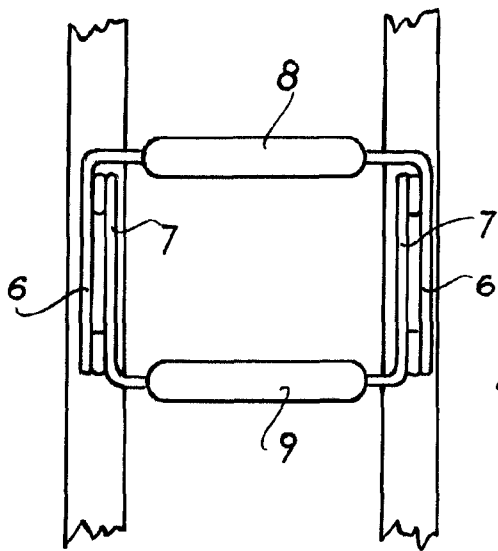
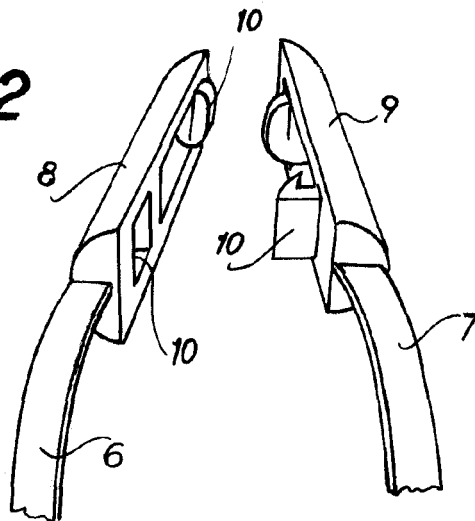

Fig. 3

Madrid, 1958
p.p. Jaime Isern

