



•67885

M O D E L O
D E
U T I L I D A D

para "UN EXTRACTOR" a favor de Don JOSE FARRES RIU, residente en RIBAS DE FRESSER (Gerona) calle San Quintín, nº 11.

= . =

MEMORIA DESCRIPTIVA

El presente modelo de utilidad se refiere a un extractor.

En este modelo se ha previsto una realización en la que, un juego de garras, están articuladas por su extremo superior a una tuerca vinculada a un tornillo regulador, y por un punto intermedio a respectivas bielas que se articulan sobre una tuerca inferior acoplada a un tornillo extractor que pasa por el interior del tornillo regulador y sale por la parte superior en donde presenta una cruceta eje de maniobra.

5.

Según esta realización el tornillo regulador, por hacer variar la posición del extremo de las garras, permaneciendo fijo

10.



11 AGO 1938

5. el punto intermedio de articulación, hará abrir a las citadas garras separando sus extremos inferiores o de amarre, y en esta posición, la acción del tornillo extractor, por actuar directamente sobre las bielas, hará aproximar los extremos inferiores de las garras que se ciñirán al objeto.

El tornillo extractor termina en una punta de afiancamiento para la seguridad de la maniobra.

10. Con el fin de facilitar la explicación se acompaña a la presente memoria una lámina de dibujos en la que se ha representado un caso de realización que se cita a título de ejemplo.

En el dibujo:

la figura, representa en alzado la vista parcialmente seccionada del aparato.

15. Consiste en un vástago tornillo extractor 1, cruzado por el travesaño de maniobra 2 y pasante a través de un tubo exteriormente roscado 3 que es el tornillo regulador.

20. Sobre este tornillo 3 se halla un pomo radial 4 y además una tuerca estrellada 5 en la que se encuentran las clavijas de articulación 6 para el juego de los brazos B, que en un codo llevan otra clavija de articulación 7 en donde juegan las bielas 8 articuladas también por clavija y arandela 9, en los brazos de una tuerca inferior 10.

Los brazos B, terminan en una extremidad de anclaje 11.

25. El modelo, dentro de su esencialidad, puede ser llevado a la práctica en otras formas que difieran en detalle de la indicada a título de ejemplo para la descripción a las cuales alcanzará igualmente la protección que se recaba. Podrá, pues, construirse en cualquier tamaño, con los materiales más adecuados, por quedar todo ello comprendido en el espíritu de las reivindicaciones.

30.

67885

11



N O T A

Descrito el objeto y utilidad de la invención, lo que se declara como no divulgado ni practicado en España, comprende las siguientes reivindicaciones:

5. 1. Un extractor, caracterizado esencialmente por el hecho de estar constituido por varios brazos que actúan como garras y que por su parte superior están articulados a los extremos de una tuerca estrellada y por un punto intermedio lo están a sendas bielas cuyos otros extremos están articulados a los brazos de una segunda tuerca estrellada situada debajo de la anterior, comprendiendo la primera tuerca un tornillo pasante hueco manio-
10. brable por un brazo lateral.

15. 2. Un extractor según la anterior reivindicación en el que, la tuerca inferior, lleva alojado en su hueco un tornillo que atraviesa el hueco del tornillo pasante anterior y que por la parte superior sobresale de la tuerca superior y termina en una cruceta de maniobra.

20. 3. Un extractor.
Según se describe y reivindica en la presente memoria descriptiva que consta de tres hojas foliadas y escritas a máquina por una sola cara, acompañadas de una lámina de dibujos.

Madrid, a 11 AGO 1958

JOSE FARRÉS RIU.

p. a.

JOSE FARRÉS RIU
P. F.

R/rm.

•67885

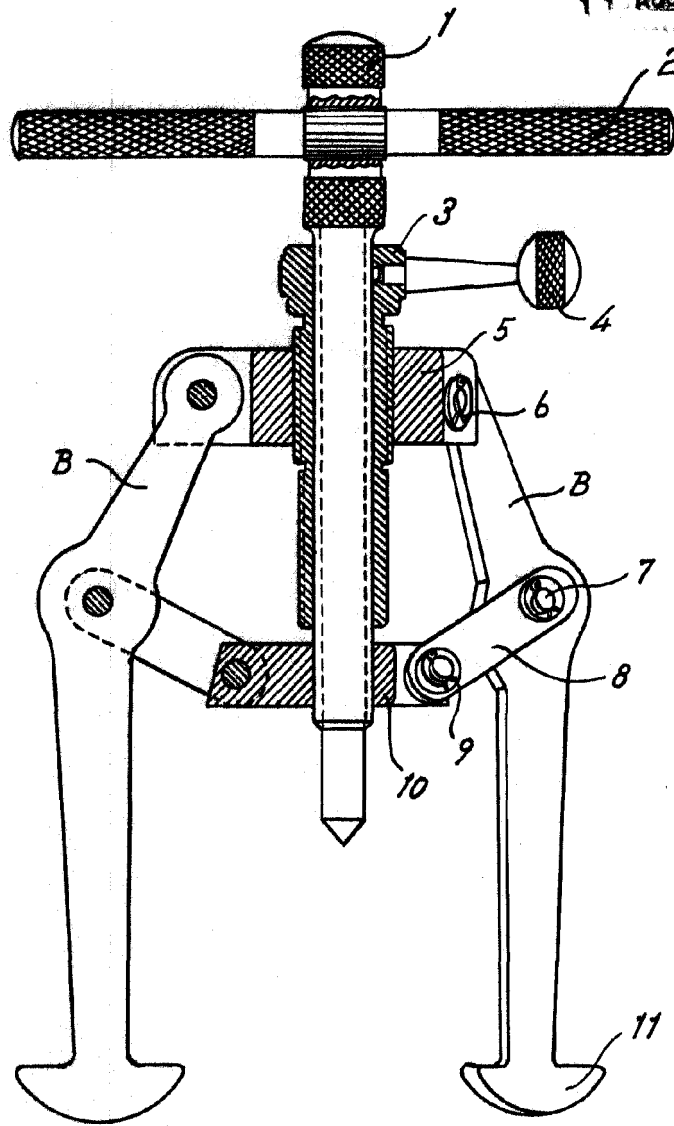

Madrid, 11 AGO 1958

Jaime Isern

pp.