



-67841

MODELO DE UTILIDAD

Por 20 Años

Para todo el territorio español, Colonias
y Protectorados

Por: "NUEVA COCINA DE SOBREBANCO
PARA GASES"

A favor de:

COMERCIO, INDUSTRIA Y TRANSPORTES, S.A.-
C O I N T R A.

De nacionalidad española

Residente en MADRID.- Pº Calvo Sotelo, 6

.....



67841

MEMORIA DESCRIPTIVA

El presente modelo de utilidad describe y reivindica una nueva cocina para cualquier tipo de gas industrial, que comprende una placa o base en forma de plato, sobre la que se disponen los distintos elementos soportes del quemador, de características apropiadas al tipo de gas a que se aplique.

Los dispositivos soportes han sido ideados para conseguir una gran sencillez que permita su limpieza y conservación, al igual que la disposición y sujeción del quemador.

En el dibujo adjunto, dado a título de ejemplo sin caracter limitativo, se ha representado en la Fig. 1ª una vista en planta de la cocina y en la Fig. 2ª un despiece en alzado y corte.

Refiriendonos a estos dibujos, tenemos que -1- es la placa o base en forma de plato, provista de cuatro patas -14- dispuestas en las esquinas redondeadas del plato, con el cual forman un sólo cuerpo de fundición.

Sobre la superficie de la base lleva cuatro soportes verticales -2-, dispuestos en los ángulos de una figura cuadrangular, cuyos soportes estan provistos en su parte superior de unos pivotes o resaltes -3- para el ajuste y fijación de la parrilla -5-, que dispone de cuatro patas diagonales -4- con un rebaje en su cara inferior para el ajuste de los pivotes -3-.

La placa base lleva en su centro un resalte cónico -10- sobre el que descansa el cuerpo del quemador-11-,



30

que se fija por el extremo del tubo conductor -8-, mediante un tornillo -9- a un resalte previsto en un lateral de la base, en el que se dispone la entrada -6- del gas. El tubo -8- queda así enfrentado a la tobera -7- que conduce el gas al quemador -11-, provisto de su correspondiente difusor -12-.

35

Las características del difusor -12-, de la toma de aire y de la entrada del gas, pueden ser variables, según el tipo de gas que se utilice.

40

Toda esta cocina es desmontable fácilmente, separándose la parrilla simplemente con sacar los pivotes -3- de los alojamientos -4- de las patas diagonales y el quemador aflojando el tornillo -9-, permitiendo así su limpieza y conservación.

45

En una misma placa base, pueden disponerse dos o más hornillos, cada uno de los cuales lleva independientemente los mismos elementos de soporte y combustión. Así puede construirse placas rectangulares con dos o tres hornillos o cuadradas con cuatro hornillos.

50

Descrito suficientemente el objeto de este modelo, se hace constar que cualquier modificación que se introduzca, ya sea en su forma, dimensiones, proporciones o material empleado, se considerará como propia del presente modelo de utilidad, siempre que no altere su esencialidad característica.

55

N O T A

Se declaran de novedad las siguientes

R E I V I N D I C A C I O N E S :

1ª.- Nueva cocina de sobrebanco para gases, que se caracteriza porque consta de una base en forma de plato, so-



67841

60

-bre el que se disponen cuatro soportes verticales dispuestos en los ángulos de una figura cuadrangular, cuyos soportes llevan en su parte superior unos pivotes que ajustan en sendos rebajes que llevan las cuatro patas diagonales de la parrilla.

65

2ª.- Nueva cocina de sobretanco para gases, según la reivindicación anterior, que se caracteriza porque la placa base lleva en su centro un pivote cónico sobre el que descansa el quemador, que se sujeta al soporte de la tobera de entrada de gas, por medio de un tornillo que aprisiona una aleta dispuesta al final del tubo horizontal de entrada del gas al difusor.

70

3ª.- Nueva cocina de sobretanco para gases.

Todo ello según queda descrito y reivindicado en la presente memoria descriptiva, que consta de cuatro hojas mecanografiadas por una sóla de sus caras, numeradas e ilustradas con el plano adjunto.

Madrid, a 8 de Agosto de 1.958



FIG. 1

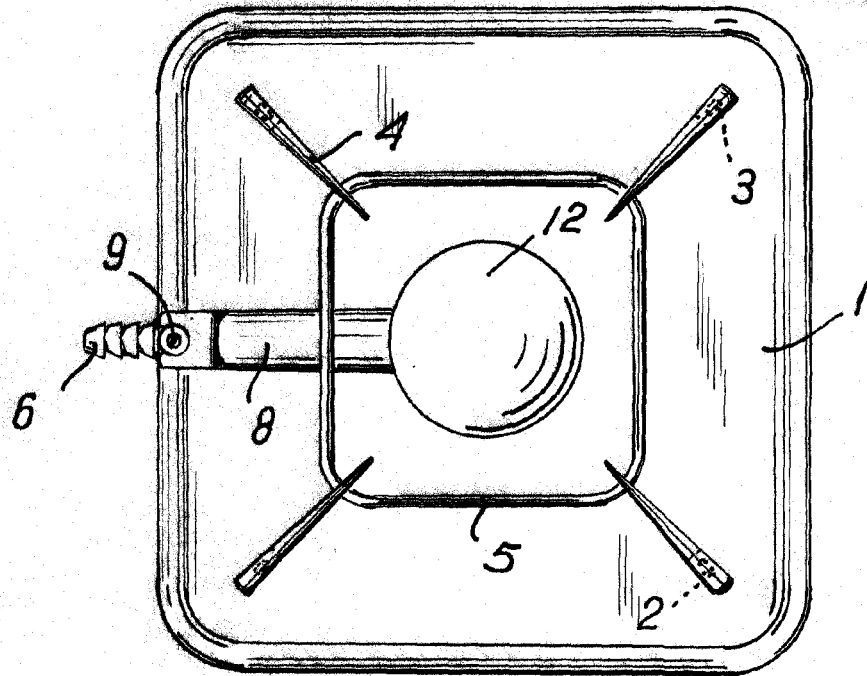
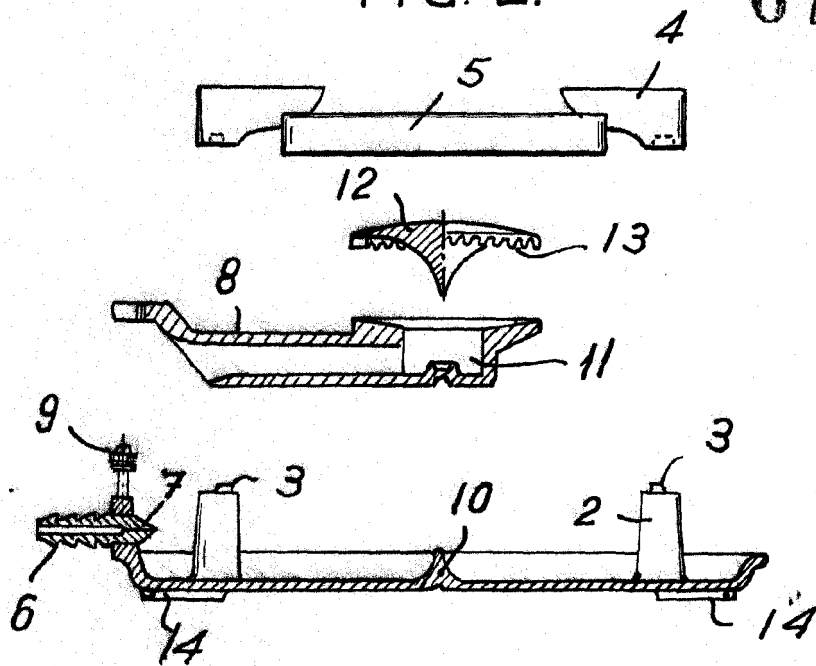

FIG. 2.

67841



Madrid. 8 de Agosto de 1.958

ESCALA VARIABLE.