



1 AGO. 1933

•67824

MEMORIA DESCRIPTIVA

del MODELO DE UTILIDAD, por 20 años, solicitado a favor de Doña María Dolores MOLINA Monroy, de nacionalidad Española, residente en Barcelona, calle de Provenza numero 233, por " UN SOPORTE DE USO MULTIPLE PARA BARES Y SIMILARES ".

El presente Modelo de Utilidad, se refiere a un soporte de uso múltiple para bares y similares, que tiene la ventaja de servir a la vez para tener recogidas y a la vista, las servilletas de papel, anuncios o propaganda, cañas y pailos, sin presentar los inconvenientes normales de la dispersión de dichos elementos al tenerlos dispuestos separadamente.

El soporte está constituido por una base soporte, generalmente de madera, que presenta dos hendiduras longitudinales paralelas en su cara superior y siguiendo los bordes laterales en los que se ajustan dos placas verticales que sobresa-



len de la longitud de la base, que forman un canal central en U, con la placa central horizontal sujeta a la cara superior de la base.

15 En las zonas extremas de la placa horizontal central del canal formado por dicha placa y las caras laterales verticales se sujetan dos recipientes cilíndricos. Centrado con respecto a éste se sujeta a la placa horizontal una guía formada por una cara horizontal de base y dos laterales verticales que constituye otra separación quedando otra canal guía, entre la cara
20 externa de ésta y la más próxima de las placas verticales exteriores del soporte.

En la hoja gráfica adjunta y a título de ejemplo, se representa un caso de realización práctica del soporte de uso múltiple para bares y similares, representándose en la figura 1, un
25 corte transversal, una planta en la figura 2, y una vista en perspectiva del conjunto en la figura 3.

Siguiendo los dibujos vemos la base del soporte -1- generalmente de madera que presenta las hendiduras longitudinales -2- en las que se encajan los bordes inferiores de las placas rectangulares de plano vertical -3- y -4- que forman la canal
30 guía del soporte con la placa horizontal -5- sujeta a la base -1-. En la placa horizontal -5- se fijan por tornillos -6- por el dorso en voladizo -7- y -8- el primero utilizado para palillos -9- y el segundo para pajas -10-. A la placa -5- se le ha
35 ce solidaria la guía de tres caras una horizontal -11- sujeta por tornillos -12- a la base -1-, atravesando la placa -5- y dos verticales laterales -13-. Esta guía sirve para las servilletas -14- quedando un hueco entre ella y la cara interior más próxima de la placa -4- para colocación, por ejemplo, de papeles de
40 propaganda.



Se fabricará el soporte de uso múltiple para bares y similares con los materiales apropiados a cada uno de los elementos que lo constituyen, pudiendo variar su forma, acabado y dimensiones y cuantos detalles no alteren, cambien o modifiquen su esencialidad.

===== N O T A =====

Se reivindica como objeto de este Modelo de Utilidad:-

1^a.- Un soporte de uso múltiple para bares y similares, constituido por una base soporte que presenta dos hendiduras longitudinales paralelas en su cara superior, en las que se ajustan dos placas verticales que sobresalen de la longitud de la base y que forman un canal central en U, con la placa central horizontal de la misma longitud sujeta a la cara superior de la base.

2^a.- Un soporte de uso múltiple para bares y similares, caracterizado en las zonas extremas de la placa horizontal central del canal formado por dichas placas y las laterales verticales, se sujetan dos recipientes cilíndricos. Centrado con respecto a estos se sujeta a la placa horizontal una guía formada por una cara horizontal de base y dos laterales dispuestas interior y paralelamente a la canal externa.

3^a.- Un soporte de uso múltiple para bares y similares. Consta la presente memoria descriptiva de tres hojas foliadas y escritas por una sola cara.

Barcelona, 1 de AGOSTO de 1.958.

P. A.

M. LLORI

M. Llori



67824

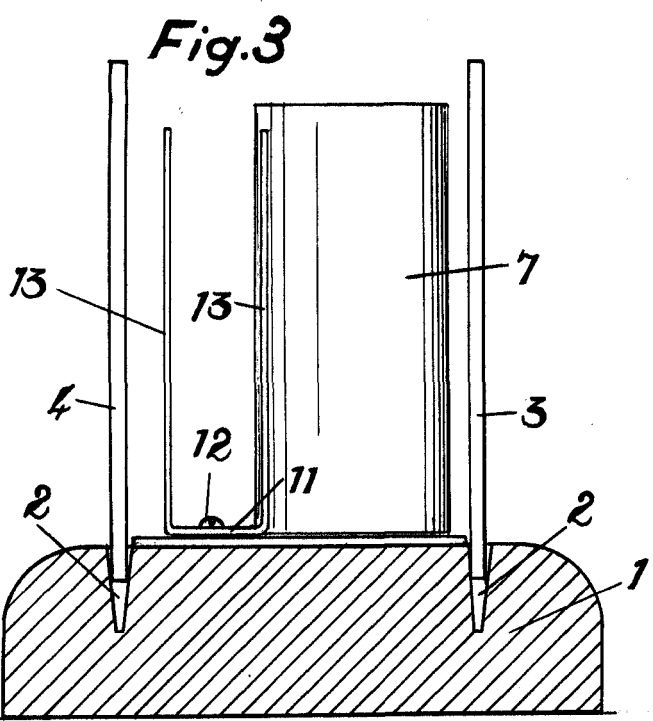
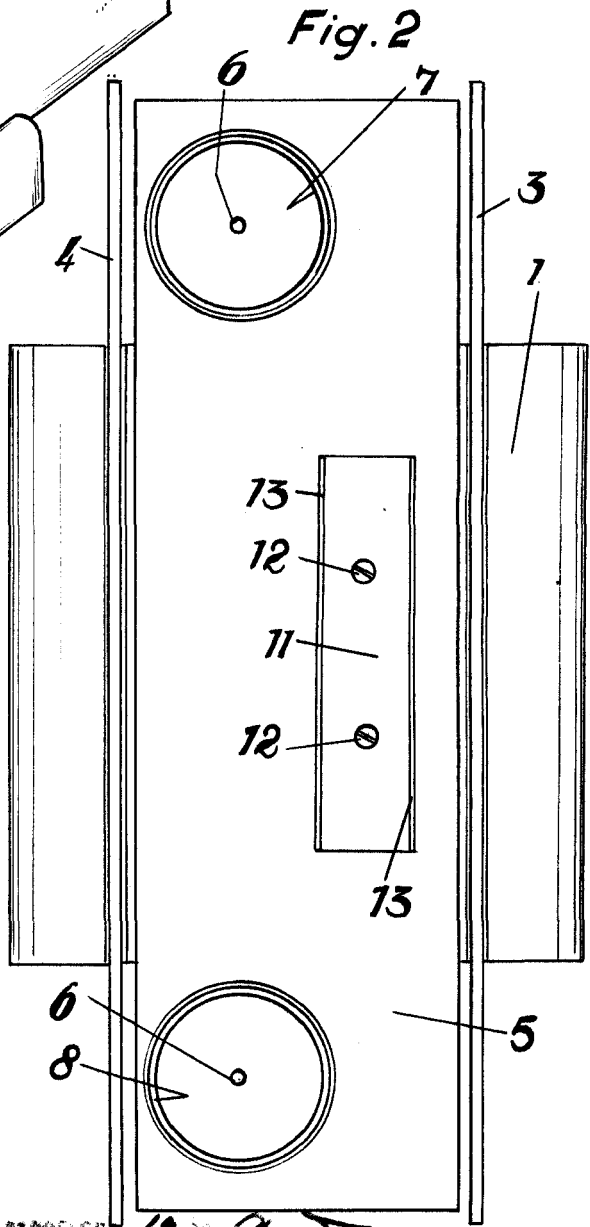
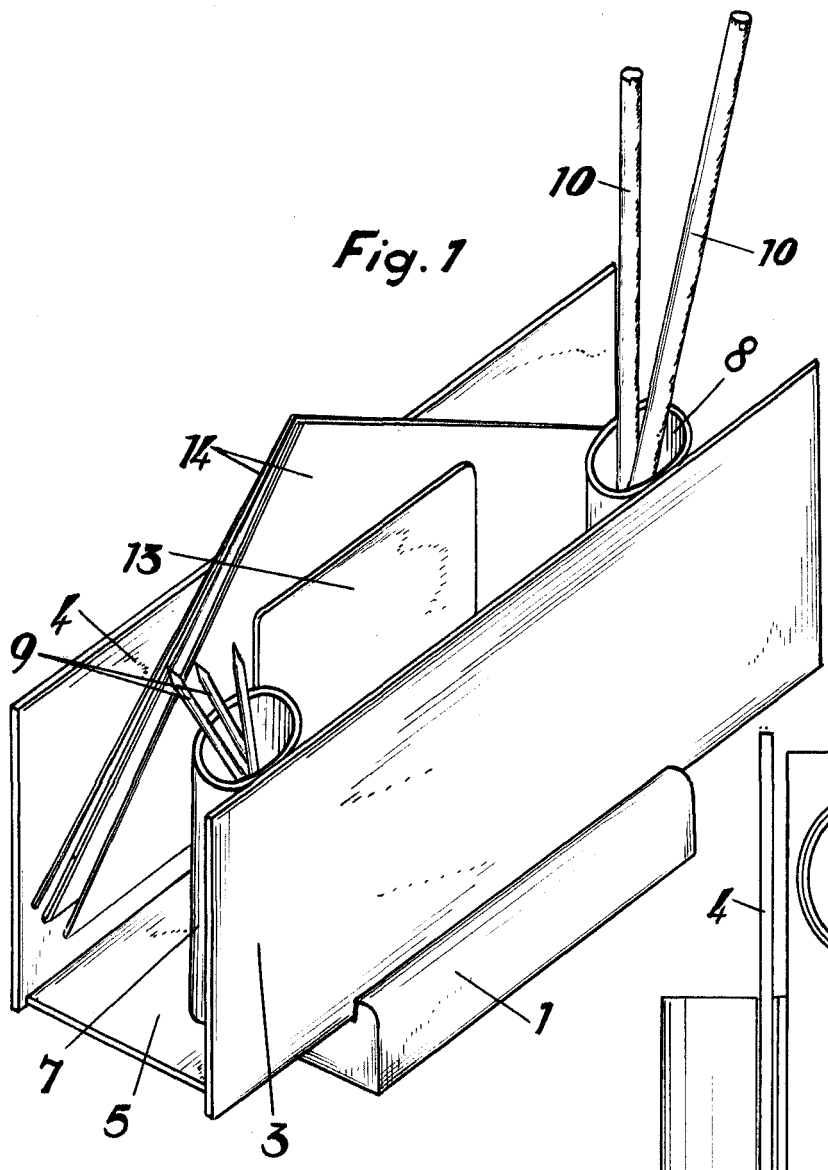

BARCELONA 1.º DE Agosto DE 1958

Handwritten signature

Escala variable.