



•67805

MODELO DE UTILIDAD
=====

por VEINTE años

cuyo privilegio se solicita para todo
el territorio nacional y sus colonias
a favor de:

Don Juan Antonio CARULLA PARELLADA

de nacionalidad española y con residen-
cia en Barcelona, Paseo de San Juan
Bosco nº 61, por:

" ASA MEJORADA "



MEMORIA DESCRIPTIVA

Este modelo de Utilidad se refiere, conforme indica su enunciado a un nuevo tipo de asa aplicable a toda clase de artículos de marroquinería, cestas, maletas, etc. y en general en todos aquellos cuerpos en que sobre una cara lateral se puedan practicar dos orificios y disponer una pieza rígida, asimismo con dos orificios coincidentes con los de aquella y distanciados convenientemente, presentando sobre las asas conocidas, las ventajas de ser mas económicas, más fácil de colocar, y suficientemente segura para cumplir su misión.

Esta asa se caracteriza principalmente en quedar formada por un elemento alargado flexible el cual se dota en cada extremo, de una cabeza metálica tubular sólidamente fijada por prensado o embutido total o parcial, presentando cada cabeza una prolongación o apéndice sensiblemente plano situado precisamente hacia la parte central o interior del asa.

Otra característica del mismo objeto es que sobre el lugar en que se deba instalar el asa, se fija, preferentemente por debajo, una pieza plana laminar y rígida, dotada de dos orificios de diámetro ligeramente mayor que el de la cabeza metálica del asa y distanciados entre sí en dimensión menor que su longitud total, al objeto de poder introducir cada cabe-



za por cada orificio hasta que sus apéndices planos los atraviesen y queden aplicados por la cara interna de la pieza rígida, impidiendo así que se pueda extraer involuntariamente.

30.

De esta manera el asa resulta sumamente fácil de fabricar y colocar y asimismo su instalación es suficientemente segura, ya que al levantar por el asa el cuerpo en donde se instala, sus apéndices hacen tope, por debajo de la pieza rígida, impidiendo su salida y sus cabezas tienden a ocupar posición horizontal.

35.

Para facilitar la mejor comprensión de cuanto se ha indicado se describen seguidamente las figuras de la adjunta hoja de dibujos en las que se han representado dos vistas de un caso de posible realización, el que por ello debe ser considerado como ejemplo ilustrativo sin carácter limitativo.

40.

En dicha hoja la figura primera es una vista lateral del asa que está formada por la pieza flexible (1) en cuyos extremos (2) y (3) van fijadas las cabezas metálicas (4) y (5) que se cifren fuertemente sobre dichos extremos, quedando dotadas estas cabezas, de los apéndices (6) y (7) ambos dirigidos hacia el centro del propio asa.

45.

En la figura segunda se ha representado una vista del mismo asa ya instalado sobre el lateral (8) de un colchón por ejemplo, en cuya parte interior se ha

50.

37805



55. fijado mediante los remaches tubulares (9) y (10) la pieza rígida (11), con lo que al quedar las cabezas (4) y (5) atravesando por los remaches tubulares (9) y (10) sus apéndices (6) y (7) hacen tope por debajo impidiendo su salida imprevista, ya que mientras mayor sea el peso que soporte, mayor horizontalidad tomarán las cabezas y sus apéndices resultando imposibles que se desprendan o salgan de su sitio.

60.

65. Descritas suficientemente las características del objeto a que se contrae este Modelo de Utilidad, se hace constar que en el mismo se podrán introducir todas aquellas modificaciones que la experiencia y la práctica pudieran aconsejar, siempre que con ellas no se cambie, altere o modifique su idea fundamental que es la que se resume y concreta en la siguiente:

N O T A

70. Se declaran de novedad, propiedad y utilidad para todo el territorio nacional y sus colonias las siguientes:

R E I V I N D I C A C I O N E S

75. 1ª.- Asa mejorada que se caracteriza en quedar formada por un elemento alargado flexible dotado en cada extremo de una cabeza metálica sólidamente fijada, presentando éstas una prolongación o apéndice sensiblemente plano situado precisamente en dirección hacia la parte central del asa.



80. 2ª.- Asa mejorada según la nota anterior que se caracteriza también en que sobre el lugar de instalación del asa, se fija una pieza plana laminar dotada de dos orificios de diámetro ligeramente mayor que el de la cabeza metálica y distanciados entre sí en dimensión menor que la longitud del asa.

85. 3ª.- Asa mejorada según las notas anteriores que se caracteriza también en que cada cabeza metálica del asa se introduce en cada orificio de la pieza laminar, quedando éstas situadas por debajo de dicha pieza laminar y asimismo el apéndice o prolongación plana, que actuando de topes impiden se puedan salir las cabezas de su alojamiento.

4ª.- " ASA MEJORADA ".

95. Todo ello tal y como se ha descrito y reivindicado en la presente memoria que consta de cinco hojas foliadas y mecanografiadas por una sola de sus caras y una hoja de dibujos que la ilustra.

BARCELONA, 29 JUL 1958

P. A.
MARCELINO CURELL SUÑOL
P. P.

67805



Fig. 1

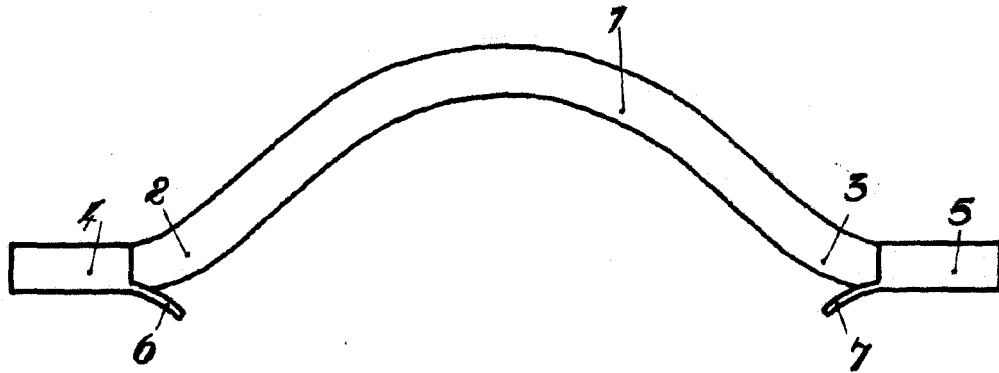
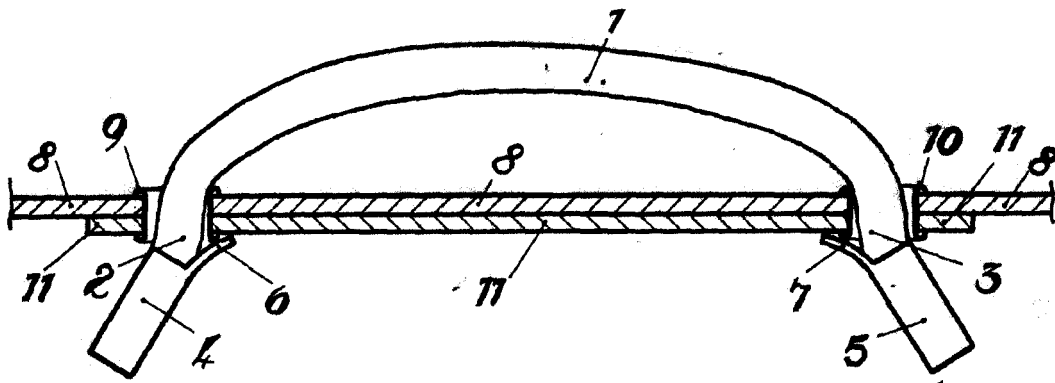

Fig. 2



BARCELONA, 29 JUL 1958

P. A.
MARCELINO CURELL SUÑOL
P. P.

Escala variable