



M O D E L O
D E
U T I L I D A D

•67729

por "CAJA PARTICULARMENTE DESTINADA A CONTENER Y TRANSPORTAR PRENDAS DE LENCERÍA", a favor de la firma italiana TRASFORMAZIONI TESSILI S.r.l., domiciliada en Torino (Italia), "59/61 Via Saluzzo".

MEMORIA DESCRIPTIVA

El presente Modelo de Utilidad se refiere a una caja particularmente destinada a contener y transportar prendas de lencería, como por ejemplo camisas, pijamas, etc.

5. Las camisas, están comunmente contenidas en posición superpuesta dentro de una caja de forma aplastada de las cuales son extraídas para ser mostradas al cliente y son sucesivamente confeccionadas y a su vez vendidas mediante enrollamiento dentro de hojas de papel: ello resulta en la practica algo laborioso e incómodo.

10. El presente invento tiene por finalidad realizar una caja apta para contener una sola prenda de lencería, por ejemplo una camisa, permitiendo mostrarla al cliente, formando sucesivamente la confección para contener y transportar el objeto por parte del citado cliente.

15. La característica principal de la caja según el invento

• 67729



reside en el hecho de que la misma tiene la forma de maletín de viaje abrible como un libro, provista de medios para retener la prenda de lencería y de medios para mantener las dos partes de la caja en posición de cierre, formando un asa para el transporte.

5.

El invento será ahora detalladamente descrito con referencia a las figuras de las dos láminas de dibujos adjuntas, ilustrando una realización del mismo dada como ejemplo sin caracter limitativo.

10.

En los dibujos:

La fig. 1ª es una vista en perspectiva de la caja cerrada,

La fig. 2ª y la fig. 3ª muestran en perspectiva la caja semi-abierta y abierta, respectivamente, para mostrar la prenda de lencería contenida,

15.

La fig. 4ª es una vista en perspectiva de la caja cerrada en posición de transporte,

La fig. 5ª es una vista parcial, en mayor escala, del interior, ilustrando los medios para retener la prenda de lencería y para mantener la caja en posición de cierre, y

20.

La fig. 6ª es una sección según la línea VI-VI de la fig. 5ª.

25.

Con 1 y 2 se indican las dos partes principales de la caja, enlazadas entre sí mediante una tira central 3 en torno de la cual están articuladas dichas dos partes de modo de poderse abrir como un libro. Las partes principales de la caja 1 y 2 están provistas cada una de paredes frontales, 1a y 2a, respectivamente, y de paredes laterales, 1b y 2b, respectivamente, aptas para compenetrarse por efecto del cierre de la caja la cual asume en tal posición una forma de maletín.

30.

En el interior de la pared frontal 2a está aplicado un

•67729



soporte a escuadra 4, por ejemplo de materia plástica, provisto de un apéndice 5 que lleva un perno 6 en torno del cual está articulado un pestillo 7 que tiene un apéndice inferior 8 de forma ligeramente curva, que sirve para presionar sobre el extremo de la prenda de lencería A para fijarlo sólidamente a la parte 2 de la caja.

5.

El pestillo 7 puede ser fácilmente girado de modo de descajarlo o bien encajarlo con respecto a la prenda de lencería.

10.

En el exterior de la pared frontal 2a hay dispuesto un travesaño 9 fijado mediante tornillos 14 al soporte a escuadra 4. Dicho travesaño 9 lleva en su extremo dos pernos co-axiales en torno de los cuales oscila un elemento 10 en forma de U funcionando como asa para el transporte de la caja.

15.

Los tramos de extremo de dicho elemento 10 llevan salientes 11 los cuales, por efecto de la oscilación de cerca de 90° del citado elemento 10, penetran a través de ranuras 12 y 13 recabadas respectivamente en las paredes frontales 2a y 1a de la caja disponiéndose en posición tal que efectúan la re-

20.

tención de las dos partes de la caja, impidiendo la apertura, como se ilustra en línea de trazos en la fig. 6a.

Las dos partes de la caja resultan por lo tanto cerradas cuando el asa 10 está dispuesta perpendicularmente a la pared frontal 2a de la caja y pueden ser abiertas cuando el asa 10 se dispone en contacto con la referida pared frontal 2a.

25.

N O T A 67799



Descritos el objeto y utilidad de la invención se hace constar, que esta solicitud se acoge a los beneficios de prioridad del Modelo de Utilidad italiano Nº prov. 1615, depositado en 3 de Mayo de 1958, y que lo que se declara como no divulgado ni practicado en España comprende las reivindicaciones siguientes:

5. 1.- Caja particularmente destinada a contener y transportar prendas de lencería, caracterizada por el hecho de tener forma de maletín abrible como un libro, provista de medios para retener la prenda de lencería y para mantener las dos partes (1-2) en posición de cierre, formando un asa para el transporte.
10. 2.- Caja, según la reivindicación 1, caracterizada por el hecho de que en el interior de una de las paredes frontales (2a) del maletín está aplicado un soporte a escuadra (4) provisto de un apéndice (5) en torno del cual está articulado un pestillo (7-8) que sirve para retener la prenda de lencería.
15. 3.- Caja, según las reivindicaciones 1 y 2, caracterizada por el hecho de que el soporte a escuadra (4) tiene fijado un travesaño (9) dispuesto en el exterior de dicha pared (2a) de la caja y llevando el eje de articulación de un elemento en U (10) funcionando como asa y como elemento de retención de las dos partes de la caja.
20. 4.- Caja, según las reivindicaciones 1 a 3, caracterizada por el hecho de que el elemento en U (10) está articulado con respecto al travesaño (9) en zona intermedia de sus tramos de extremo y puede realizar una oscilación de cerca de 90º de modo que su extremo (11) penetre en la caja a través de ranuras
- 25.

• 67729



(12 y 13) de las paredes frontales impidiendo la apertura durante el transporte.

5.- Caja particularmente destinada a contener y transportar prendas de lencería.

Según se describe y reivindica en la presente memoria que consta de cinco hojas foliadas y mecanografiadas por una sola cara y de dos láminas de dibujos.

Madrid, a 1º de Agosto de 1958

TRASFORMAZIONI TESSILI, S.r.l.

p. a.

JAIMÉ BERN MIRALLES
P. P.



•67729

Fig. 4

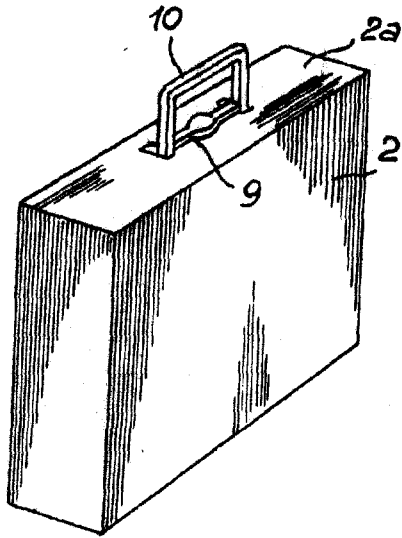

Fig. 5

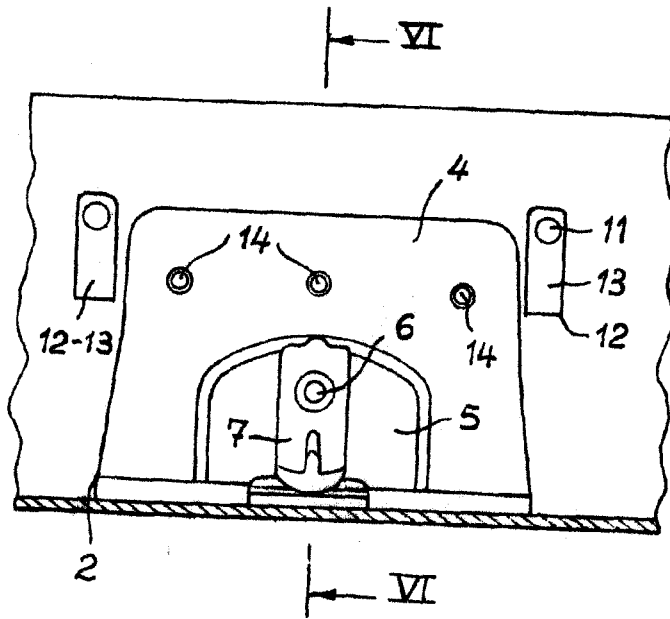
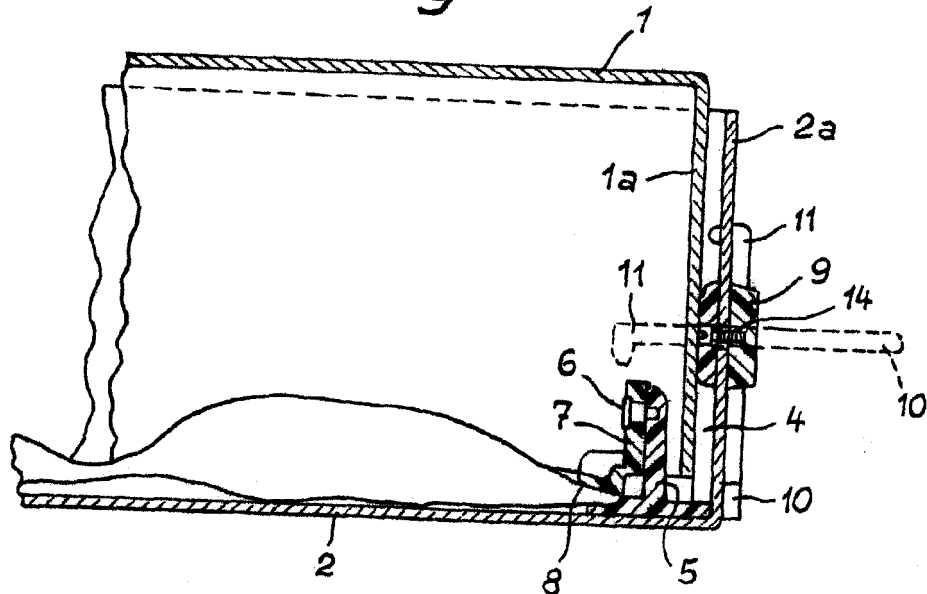

Fig. 6



Madrid, a 1ª de Agosto de 1958

Escala variable



Fig. 1

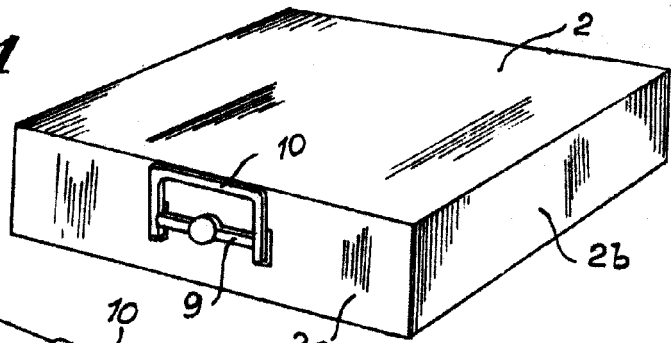
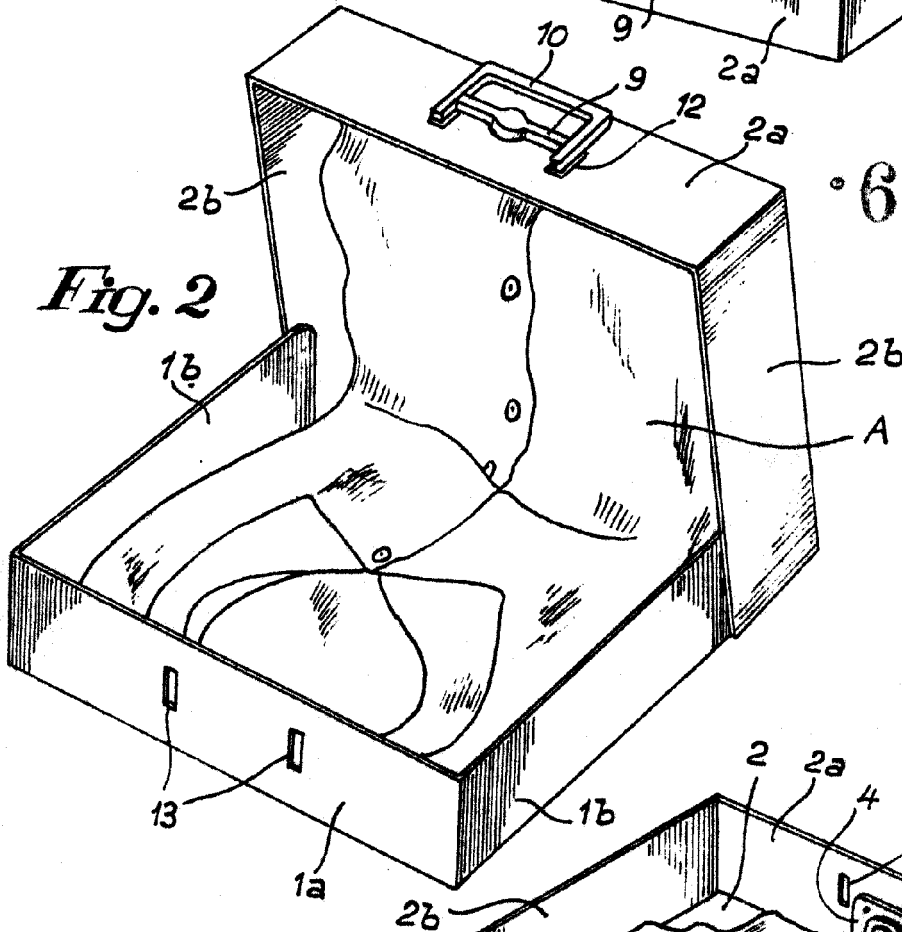
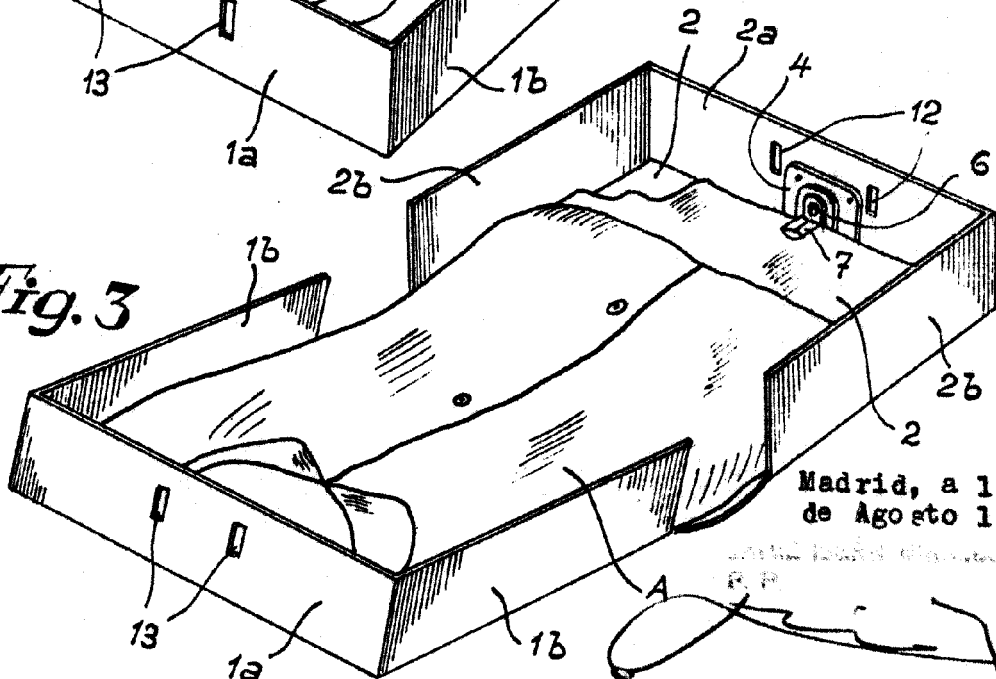

Fig. 2



67729

Fig. 3



Madrid, a 1º
de Agosto 1958

Escala variable