

•67726

Memoria Descriptiva

para

un Modelo de Utilidad por veinte años,

a favor de

Don Miguel Lluch Godolá

-nacionalidad española-

residente en

Barcelona - Balmes, 335,

por:

- Percha para pantalones.-



1958.

• 67726

5 El presente modelo de utilidad se refiere a una percha para pantalones, que puede ser manejada abriendo la pinza que sujeta al pantalón con una sola mano, mientras con la otra se coloca éste en ella, de modo que los bordes superiores de los dobladillos de sus pernils queden sobre los brazos de la pinza.

10 La percha cuyo modelo se reivindica, está constituida por una pinza, formada por dos brazos de madera u otro material conveniente, de los que dos de sus extremos entran en una pieza transversal que las une y guía, y reciben los extremos de un alambre doblado, de modo que en la parte superior forma el gancho por el cual se cuelga la percha, cuyo gancho tiene sección en U y se prolonga en dos ramas, cuya proyección transversal en alzado constituye un rombo, cuya diagonal vertical viene a ser unas tres veces la horizontal, la cual se prolonga en la parte inferior en los extremos que entran en los referidos brazos de la pinza.

15 20 Con tal disposición, al apretar ese conjunto formado por el alambre, por los vértices del rombo centrales, los extremos del alambre se separan y con ellos se abren los brazos de la pinza.

25 Dentro de las reivindicaciones que se establecen pueden fabricarse perchas de las formas, tamaños y materiales que se juzguen adecuados, según la aplicación concreta de que se trate, sin que tales variaciones, así como las que pue-



67726

5 dan introducirse en detalles de su presentación y organización, afecten a la esencialidad reivindicada, por lo que las perchas que se construyan, dentro de la idea general reseñada, con cualquier de esas modificaciones, no serán sino variantes, igualmente comprendidas y protegidas por el presente registro.

En esta idea, las adjuntas figuras corresponden únicamente a una forma de ejecución, sin carácter alguno limitativo, que se presenta a título de ejemplo de realización, para concretar cuanto se dice en esta memoria descriptiva.

10 La figura 1ª representa la proyección en alzado y perfil longitudinal, de una percha para pantalones, establecida de acuerdo con el modelo que se reivindica.

La figura 2ª muestra su proyección en planta vista por la parte superior.

15 La figura 3ª corresponde a la vista de la percha por el lado de los extremos de las piezas que forman la pinza que sujetan el pantalón, es decir, por el lado derecho de la figura 2ª.

20 La figura 4ª se refiere a la vista por el lado izquierdo, con respecto a la dicha figura 2ª.

La figura 5ª ilustra como manejando la percha con una sola mano, se abre su pinza.

La figura 6ª indica la aplicación de la percha en el cometido a que está destinada.

25 con referencia a dichas figuras y a los números



• 67726

ros que sobre ellas designan las partes y detalles de la percha representada, que interesan a los fines de esta memoria, la descripción de la misma es como sigue:

5 La percha está constituida por los brazos -1 y 2-, de madera o material análogo, que forman la pinza de sujeción del pantalón -9- y por sus extremos van montados en la pieza transversal -3-, al mismo tiempo que reciben por la ranura -7-, los extremos -4- del alambre doblado -5-, que en su otro extremo constituye el gancho -6- mediante el cual se
10 cuelga la percha.

Mientras el conjunto del alambre -6-5-4- se mantiene en libertad, esos extremos -4- cierran la pinza -1-2-, realizando la sujeción del pantalón -9-, pero cuando se aprietan dichos alambres, como indican las flechas de su parte
15 te -5-, en la figura 5ª, los extremos -4- pasan a ocupar las posiciones -8- abriendo la pinza -1-2-.

Esa operación de abrir la pinza apretando las partes centrales -5- del asa, puede realizarse con una sola mano -10-, mientras con la otra -11- se sujeta y cuelga el
20 pantalón -9-, apoyando en las pinzas -1-2- por los dobles de sus pernilles.

.....

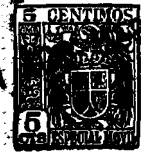

67726

N o t a

Este registro consta de las siguientes reivindicaciones:

5 1a.- Percha para pantalones, caracterizada porque está constituida por una pinza, formada por dos brazos destinados a coger los perniles del pantalón por debajo de sus dobleces inferiores, cuyos brazos llevan sus extremos alojados en una pieza transversal que les une y guía, y reciben las extremidades de un alambre doblado de modo que constituye el gancho de colgar la percha y el muelle que tiende a cerrar la pinza.

15 2a.- Percha para pantalones, según lo reivindicado en el punto anterior, caracterizada porque el alambre doblado presenta una parte en U, que constituye el gancho, cuyos brazos mediante arcos se unen a otros dos trozos rectos inclinados que a su vez, después de formar ángulos obtusos, continúan en otras dos partes convergentes que se doblan en ángulos rectos en sus extremos, para penetrar en los de los brazos de la pinza, siendo la proyección en alzado de la parte del alambre comprendida entre el gancho y esos últimos trozos un rombo.

20 3a.- Percha para pantalones.
Según se describe y reivindica en esta memoria descriptiva.

25 Se detalla e ilustra con los planos que a la



1958

•67726

misma se acompañan.

Tuya memoria descriptiva consta de 6 hojas,
foliadas y escritas a máquina por una sola de sus caras.

Madrid, a - 1 AGO. 1958

GUILLELMO ROBE

S. R.

Bat.

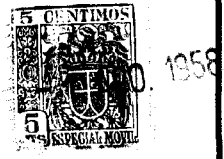
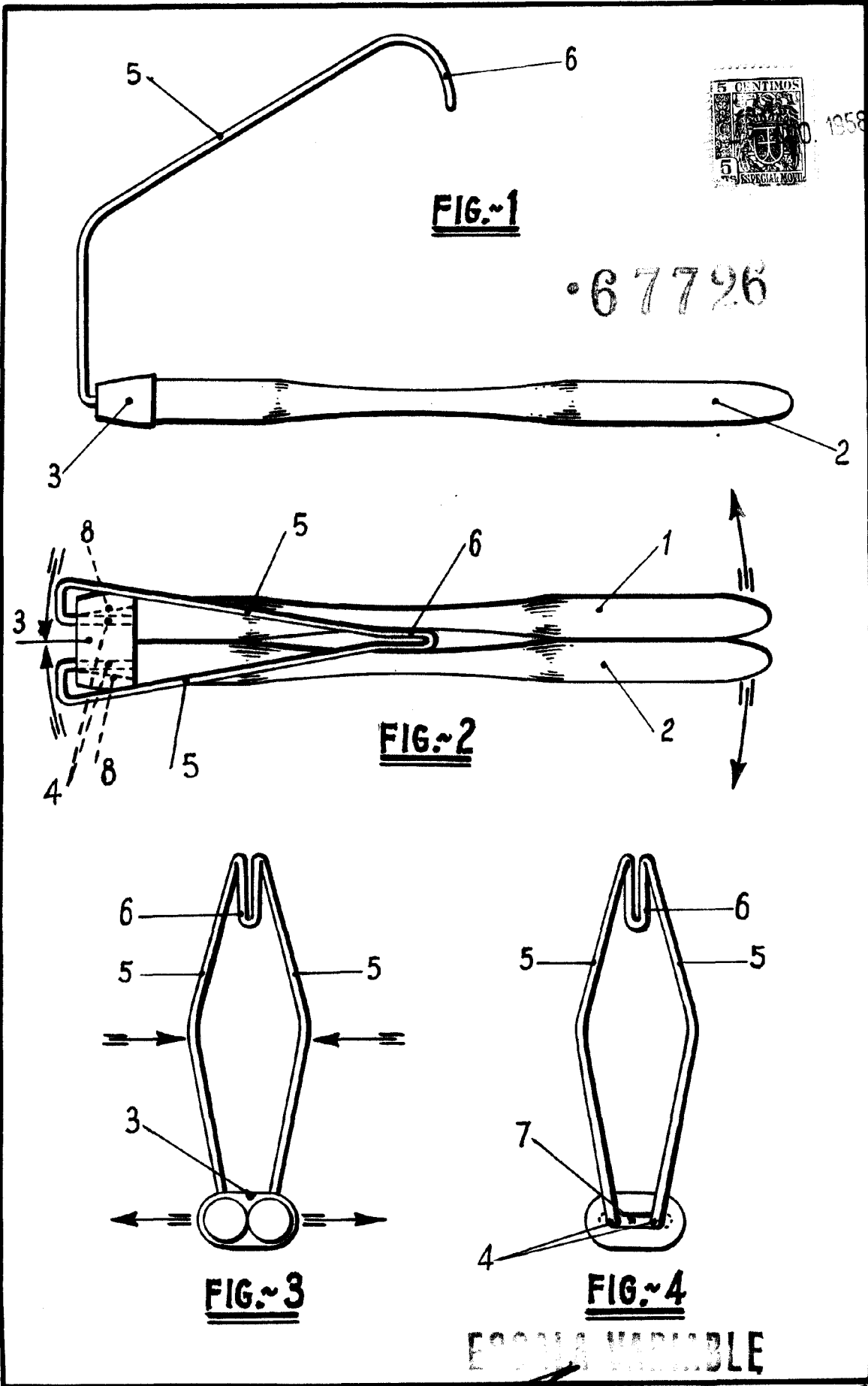

67726

ESCALA VARIABLE

Miguel Lluch Godolá

67796

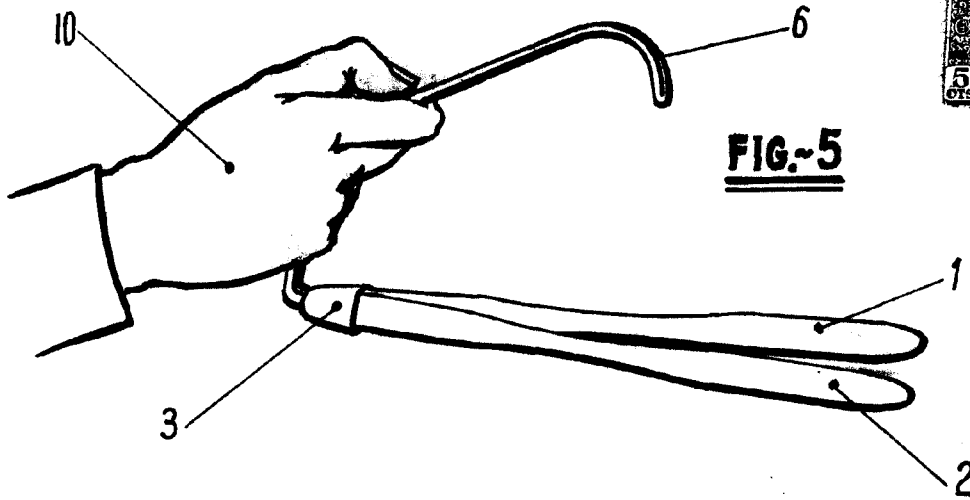

FIG. 5

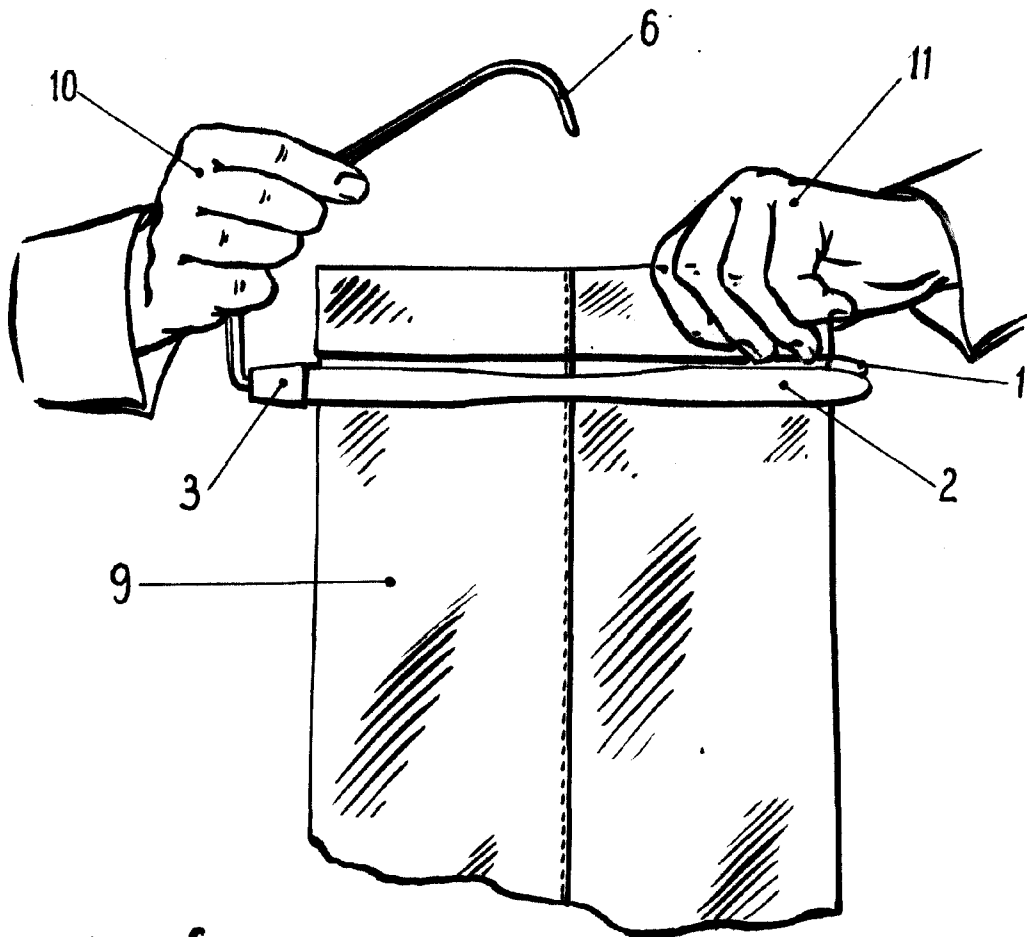

FIG. 6

ESPAÑA MARICOLE
SILVERMO ROEP

Arturo José

17648