

67708

•67708



M E M O R I A   D E S C R I P T I V A

para un Modelo de Utilidad, por veinte años, en España, por "TABURETE GRADUABLE PERFECCIONADO", a favor de MIGUEL TORAL, Sociedad Limitada, entidad española, establecida en Madrid, calle Estrella núm. 20.-

=====

Es objeto el presente Modelo de Utilidad, tal y como su enunciado indica, un taburete graduable, perfeccionado en sus características de diseño, organización y montaje, especialmente indicado para clínicas, consultas, oficinas, bares, talleres y similares, cuyo taburete presenta la ventaja, sobre los conocidos, de poseer una mayor flexibilidad, que permite una total libertad de movimientos para su ocupante o usuario; ventaja que se logra mediante

5.-



10.- la disposición, en la parte inmediata superior de la base del conjunto del taburete, de un sector o zona flexible, cuya zona no tiene que ser de gran longitud, permitiendo que el taburete goce de movimientos hacia todos los lados.

15.- El taburete aquí preconizado se caracteriza por contar con una base pesada de apoyo o asiento sobre el suelo, de cuya base parte una barra en sentido vertical, la cual comporta en su extremo superior el asiento propiamente dicho. Esta barra es solidaria, por su extremo inferior, de un arrollamiento en hélice a modo de muelle helicoidal, constituido por varilla de acero, cuyo arrollamiento se solidariza igualmente con la base pesada de apoyo del taburete. La barra que constituye el cuerpo propiamente dicho del taburete está provista en su extremo superior de un ánima terrajada en la que se rosca el vástago inferior del asiento, cuyo vástago y terraja posibilitan la regulación en altura del taburete.

20.- Otra característica del presente modelo la constituye el hecho de que el asiento propiamente dicho, que se monta en la parte superior o cuerpo soporte del taburete, está constituido por un cuerpo monobloque de un material ligero como por ejemplo aluminio, láminas de madera empotradas en una masa de resina o plástico que puede ser obtenido mediante fundición, en prensa o inyectado, en cuya operación de obtención se le proporciona una conformación alabeada que proporcione comodidad al usuario.

25.- Otros detalles y características del modelo se irán poniendo de manifiesto en el transcurso de la descripción que a continuación se da, con referencia a la lámina de dibujos adjunta, en la que de manera un tanto esquemática se muestra un caso de realización práctica. Estos detalles se dan a título de ejemplo, por tanto esta descripción debe ser considerada desde un punto de vista ilustrativo y sin limitaciones de ninguna clase.

30.-

35.-



40.- En el citado dibujo, se indica con el número -1- la base del taburete la cual está constituida por una pieza sólida, robusta y pesada que da estabilidad al taburete. Esta base puede ser de hierro u otra materia pesada o bien llevar interiormente la masa pesada.

45.- Anclado en esta base -1-, está el extremo de un fuerte muelle resorte -3- hecho de varilla de acero en forma de hélice, el cual abraza una pequeña parte de la altura del cuerpo del taburete que está integrado por un tubo o barra metálica -2- cuya extremidad superior está terrajada para recibir y fijar a rosca un husillo -4- en cuya cabeza está montado en forma usual el asiento -5-, conformado por un material resistente y de poco peso.

50.- Por la descripción que antecede se infiere, que, merced a la inserción del elemento flexible -3- en la parte inferior del cuerpo del taburete se le proporciona mayores posibilidades de movimiento de la que poseen los taburetes usuales, sin precisar para ello de desplazamientos de la base -1- de apoyo sobre el suelo. De esta forma el usuario podrá inclinarse cómodamente a uno u otro lado según desee.

60.- Se comprende fácilmente, después de observados los dibujos y la explicación que acabamos de efectuar de ellos, que el actual modelo proporciona un taburete graduable, cómodo, sencillo y práctico con un limitado número de piezas, cuya organización permite la graduación de la altura del asiento propiamente dicho y la inclinación del cuerpo del taburete en el sentido que se desee. Por otra parte las líneas del taburete le dan un aspecto elegante y de gran estética haciéndole especialmente indicado para clínicas, salas de consulta, oficinas, bares, talleres, particulares y similares.

65.-



70.-

Se hace constar a los efectos oportunos, que en este modelo podrán introducirse todas aquellas variaciones y modificaciones de detalle que las circunstancias y la práctica aconsejen, siempre y cuando que con ellas, no se cambie, altere o modifique la esencialidad del taburete descrito.

NOTA

Se declaran como de novedad y propiedad en España las siguientes

75.-

REIVINDICACIONES

80.-

1ª.- Taburete graduable perfeccionado, caracterizado porque tiene, en combinación: una base pesada; un cuerpo que sobresale desde esta base hacia arriba y que termina en un asiento, estando constituido este cuerpo, en la zona contigua a la base pesada, por un arrollamiento en hélice, a la manera de un muelle helicoidal, de una varilla de acero, que se une con el tubo o barra que constituye el cuerpo propiamente dicho del taburete, cuyo cuerpo presenta en su extremo superior un ánima terrajada en la cual se rosca el vástago inferior del asiento, para dotar a éste de posibilidad de regulación en altura.

85.-

2ª.- "TABURETE GRADUABLE PERFECCIONADO".

Todo según se describe y reivindica en la presente memoria descriptiva que consta de cuatro hojas mecanografiadas a doble espacio por una sola cara y dibujos que la ilustran.

Madrid, 30 de Julio de 1.958

87708

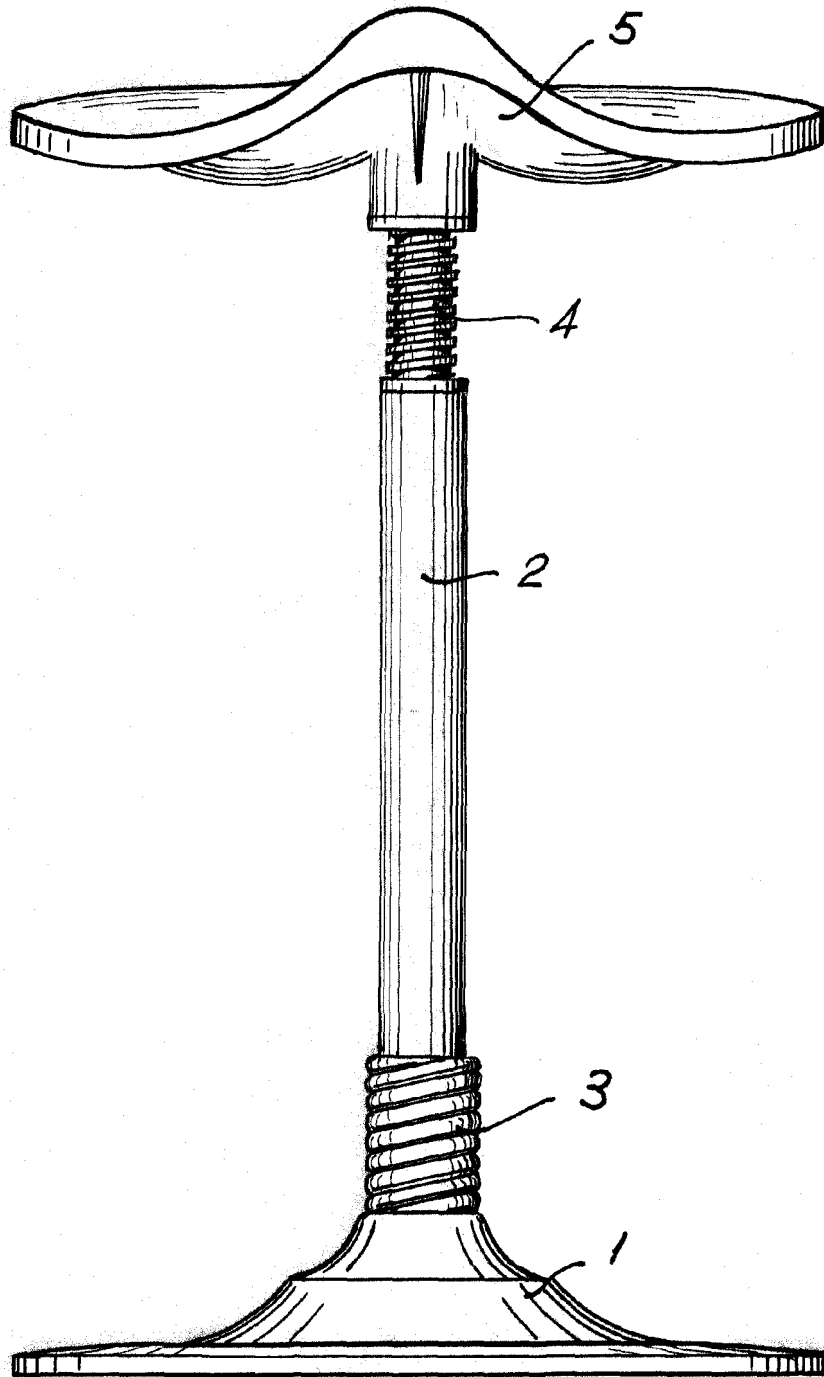

Madrid, 30 de Julio de 1.958

ESCALA VARIABLE.