



7 JUL 1952

•67653

M O D E L O
D E
U T I L I D A D

a favor de Don JOSÉ AUDET PUNCERNAU, de nacionalidad española, residente en Barcelona, Calle Pedro IV, 345-interior, por "LATERAL PARA COCHE SILLA".

- . -

MEMORIA DESCRIPTIVA

La presente invención se refiere a un lateral para coche silla, de presentación atractiva y original, el cual se caracteriza por su sencillez y buen gusto, así como por su disposición para recibir, con montaje rápido y práctico, una pared fácilmente amovible que permita cerrar a voluntad ambos costados del coche.

5.

El indicado lateral consiste esencialmente en un bastidor de contorno en "U" y dimensiones adecuadas, el cual lleva montado entre los extremos de sus ramas, articulado en uno de ellos y con encaje sobre el opuesto, el

10.



reposabrazos. Este, con su parte superior de perfil apropiado y una abertura transversal, presenta en su borde inferior elementos apropiados de encaje en los que es susceptible de ser acoplada, por simple elevación del reposabrazo, y en forma fácilmente amovible una pieza de contorno conveniente que cierre ambos costados del coche.

5.

Para la mejor comprensión de cuanto se indica en la presente memoria descriptiva se acompaña un dibujo en el que, tan sólo a título de ejemplo, se representa un caso práctico de realización de un lateral de características iguales al del objeto de la invención.

10.

En dicho dibujo la figura 1 muestra una vista en alzado frontal, en posición normal o sea estando encajado el reposabrazos; y la figura 2 es una vista análoga a la anterior estando ligeramente levantado el reposabrazos.

15.

El aludido lateral está constituido por un bastidor de contorno en "U", de base -1- y ramas -2-, el cual lleva montado entre los extremos de éstas, articulado por medio de un pasador -3- a una de ellas, el reposabrazos -4-. Este, de perfil apropiado en su borde superior para permitir el cómodo asiento de los brazos, presenta en sentido longitudinal una abertura -5- destinada a facilitar su manipulación y dispone en su extremidad libre de un encaje, no visible en el dibujo, para su acoplamiento en el correspondiente brazo, estando ambos dotados de sendos tallados -6- y -7-, coincidentes, para su retención por medio de un pasador. Tanto los bordes internos de los lados del bastidor (base -1- y ramas -2-), como el del reposabra-

20.

25.



5. zos -4- están dotados en sentido longitudinal de sendas ranuras, determinativas de un encaje único en el que por simple elevación del reposabrazos -4- es susceptible de ser acoplado el borde de una pieza de contorno igual al del encaje, a fin de cerrar ambos costados del coche a voluntad.

10. Se comprende que serán independientes del objeto de la invención los materiales empleados en el lateral, así como la forma y dimensiones, tanto absolutas como relativas, del mismo y, en general, todo cuanto no afecte a su esencialidad.

- . -

N O T A

Se reivindica como objeto del presente modelo de utilidad:

15. 1. Lateral para coche silla, que se caracteriza por estar constituido por un bastidor de contorno en "U", el cual lleva montado entre los extremos de sus ramas, articulado en una de ellas y con encaje sobre la otra, el reposabrazos presentando el borde inferior de éste una ranura longitudinal determinativa de un encaje único en el

20. que es susceptible de ser acoplado por simple elevación del reposabrazos una pieza de contorno igual al del encaje, que en forma fácilmente amovible permite cerrar a voluntad ambos costados del coche.

676537 JUL 1958



2. Lateral para coche silla, según la reivindicación anterior, que se caracteriza por el hecho de que el reposabrazos está dotado en sentido longitudinal de una abertura, a modo de ojal, que permite su manipulación cómoda.

5.

3. Lateral para coche silla, según las reivindicaciones 1 y 2, que se caracteriza por el hecho de que la retención del reposabrazos en la extremidad correspondiente del bastidor, se realiza por medio de un pasador que se dispone a través de sendos taladros previstos en el encaje del extremo libre de aquél y en el extremo de la rama del bastidor.

10.

4. Lateral para coche silla.

La presente memoria consta de cuatro hojas foliadas, escritas a máquina por una sola cara.

15.

Barcelona, a 17 de julio de 1958.

José AUDET PUNCERNIAU

p.a.

I. P. O. S. I. I.

P. P.

1653



Fig. 1

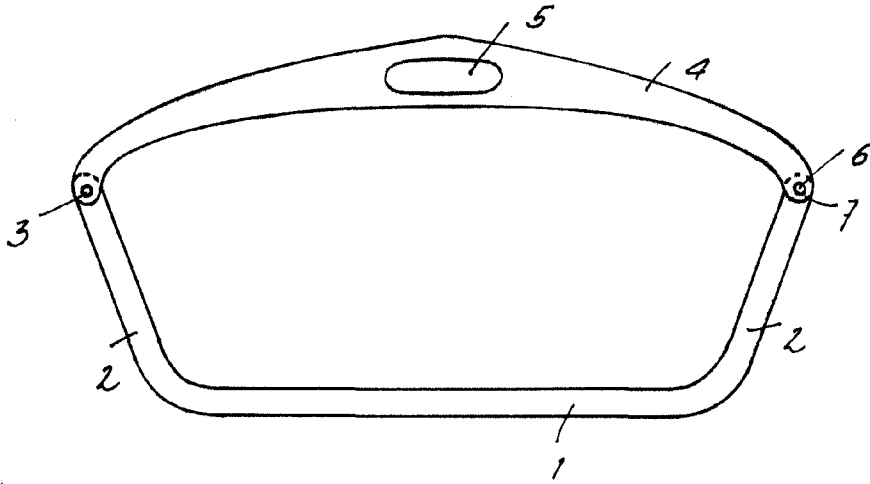
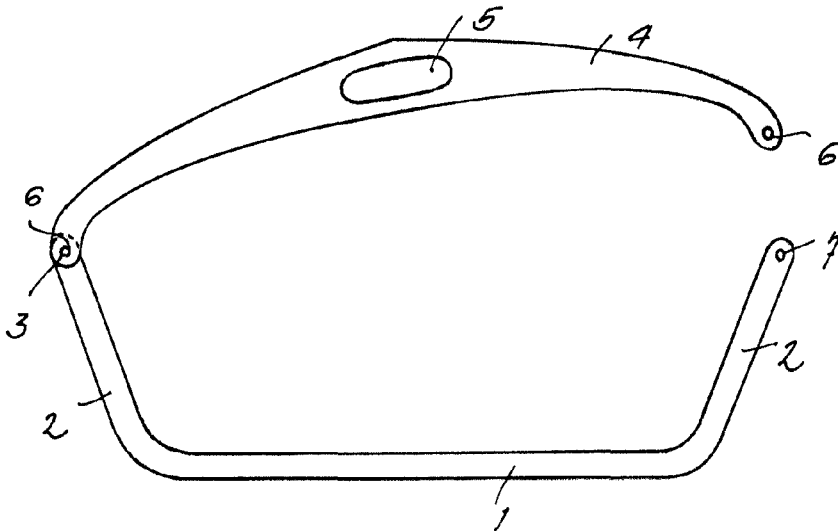

Fig. 2



Barcelona, 17 Julio 1958
José Audet Puncerrou

p.a.