

17 JUL



• 67652

M O D E L O
D E
U T I L I D A D

a favor de Don JOSÉ AUDET PUNCBERNAU, de nacionalidad española, residente en Barcelona, Calle Pedro IV, 345-interior, por "NUEVO LATERAL PARA COCHES SILLAS".

- . -

MEMORIA DESCRIPTIVA

La presente invención se refiere a un nuevo lateral para coches sillas, de fabricación sencilla y rápida, que se caracteriza por lo esmerado de su presentación y perfecto acabado.

5. El lateral indicado consiste esencialmente en una placa de contorno apropiado, la cual está dotada en su cara externa, a distancia conveniente del borde, de un nervio continuo de refuerzo, que se extiende por todo su contorno, salvo el correspondiente al del reposabrazos, en
10. cuyo borde vivo se coloca aquél y se sujeta convenientemen-

• 67659

17 JUL 1959



te por sus extremos. Dicho reposabrazos dispone de una abertura longitudinal que facilita su manipulación.

Para la mejor comprensión de cuanto se indica en la presente memoria descriptiva se acompaña un dibujo en

5. el que, tan sólo a título de ejemplo, se representa un caso práctico de realización de un lateral de características iguales al del objeto de la invención.

En dicho dibujo la figura 1 muestra una vista en alzado frontal, estando el lateral en su posición normal de empleo; la figura 2 una vista análoga, con el reposabrazos ligeramente levantado; y la figura 3 una vista de la sección correspondiente a la línea III-III de la figura 2.

El lateral aludido está constituido por una placa -1-, de contorno sensiblemente trapecial, con la base mayor -2- en su parte superior y perfil sensiblemente elevado por su centro. Dicha placa está dotada en su cara externa de un nervio embutido -3-, de refuerzo, que se extiende a distancia conveniente del borde, por todo su contorno el correspondiente al de la base mayor -4-, el cual tiene su borde interior conformado según aquél y en él una ranura no visible en el dibujo por la que se acopla. En ambos extremos del reposabrazos van dispuestos sendos encajes acodados -5- con taladros -6- por lo que se realiza su sujeción, por medio de pasadores, en otros -7- previstos en la placa -1-.

Como se deduce por lo expuesto el lateral objeto de la invención es sencillo y cómodo y dispone de la solidez necesaria por el refuerzo que proporciona el nervio -3-.

• 67 659 17 JUL



Se comprende que serán independientes del objeto de la invención los materiales empleados en el lateral, así como la forma y dimensiones, tanto absolutas como relativas, del mismo y, en general, todo cuanto no afecte a su esencialidad.

5.

N O T A

Se reivindica como objeto del presente modelo de utilidad:

10. 1. Nuevo lateral para coches sillas, que se caracteriza por estar constituido por una placa de contorno apropiado, la cual está dotada en su cara externa de un nervio continuo de refuerzo que, a distancia conveniente del borde, se extiende por su contorno excepto en la parte correspondiente al reposabrazos en la que se coloca éste y se sujeta por sus extremos convenientemente.
15. 2. Nuevo lateral para coches sillas.
La presente memoria consta de tres hojas foliadas, escritas a maquina por una sola cara.

Barcelona, a 17 de julio de 1958.

José AUDET PUNCERNAU

p.a.

67652

Fig. 1

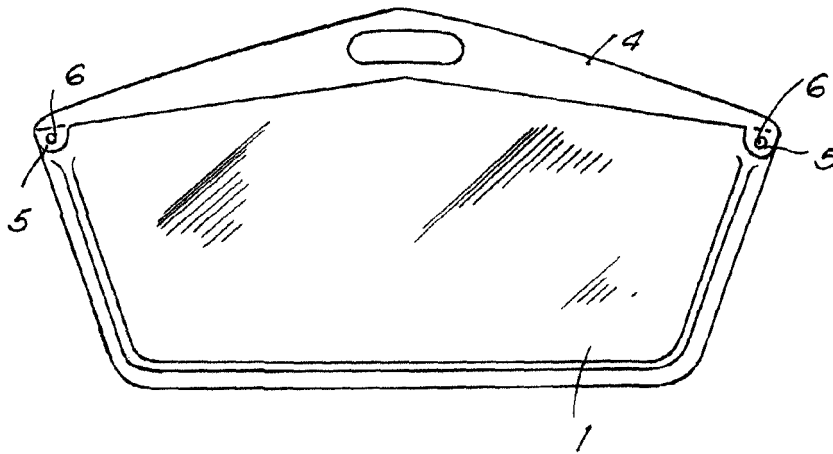

Fig. 2

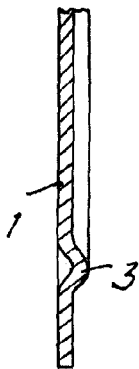
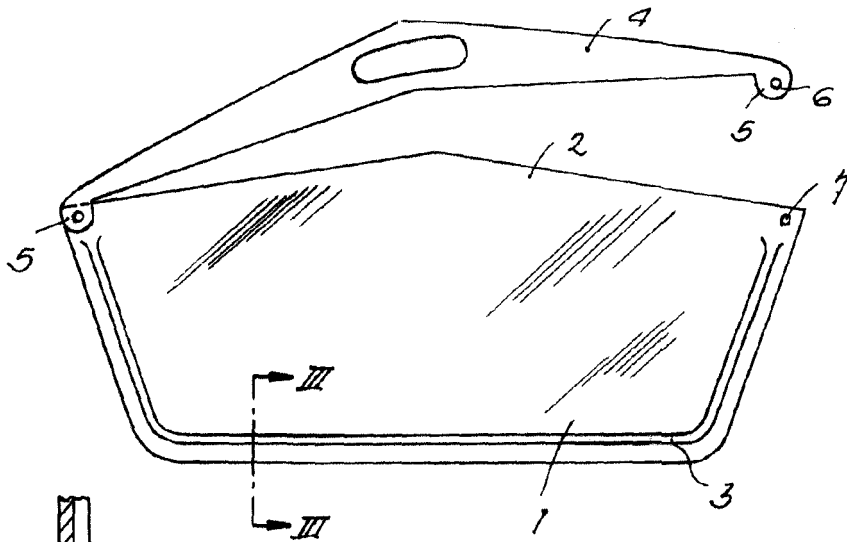

Fig. 3

Barcelona, 17 Julio 1958
Jose Audet Puncerreu.
p.a.