



67597

67597

DON BALDOMERO MORENO ESPINO, de nacionalidad española residente en Córdoba solicita el registro de un Modelo de Utilidad consistente en un "CIERRE DE BOTE PERFECCIONADO"

MEMORIA

El Modelo de Utilidad a que se refiere la presente memoria y adjunto plano, está destinado a garantizar la propiedad y explotación exclusiva del mismo en todo el territorio español y sus posesiones consistente en un "CIERRE DE BOTE PERFECCIONADO" .

Ha constituido, generalmente para los fabricantes de botes y recipientes, una preocupación constante el cierre de los mismos, cuando se trata de vasijas que han de contener productos cuyo aislamiento para su conservación es imprescindible. Esta preocupación se acentúan mas cuando el contenido del recipiente no es utilizado ni consumido de una sola vez si no por el contrario su utilización es constante a medida que se ha de extraer el producto que contiene. Estas circunstancias han obligado cuando de la confección de recipientes y botes se trata de procurar unos cierres perfectos y herméticos y al mismo tiempo de facilidad en su manejo para evitar las clásicas complicaciones y las dificultades de adherencia de los productos en las tapaderas de los mismos. Había pues que crear un artilugio en el cierre de estos recipientes que permitiera una facilidad en su manejo y una seguridad en cuanto al producto que contenían.

La solución pues estaba en un cierre doble es decir un cierre con doble tapa de tal manera que una de ellas sirviera propiamente de tapadera al producto y la otra constituyera la



• 67597

verdadera tapa y cierre del recipiente.

Estas dos tapaderas, que permiten un doble cierre en el bote constituye una verdadera innovación en este procedimiento de cierre de envases de estas características pues de una parte aleja la contaminación exterior y de otra parte conserva las facilidades de cierre y apertura sin ninguna dificultad, ya que la tapadera secundaria no lleva enrosque ni sujeción fija.

En el Modelo de Utilidad solicitada por D. Baldomero Moreno Espinó y que es objeto de descripción en la presente memoria se han innovado estas características y modalidades las cuales permiten aventajar grandemente los conocidos hasta ahora y considerarse único en su especie.

El "CIERRE DE B-OTE PERFECCIONADO", que se solicita consiste esencialmente y es objeto de reivindicación en un gollote el cual está dividido en dos partes la parte superior la constituye un reborde circular continuo que rodea en toda su extensión la envocadura del recipiente .Y una parte inferior dentro de la superficie externa dentro del gollote la cual se caracteriza por estar constituida por un reborde en espiral para permitir el enrosque de una pieza tapadera.

Como pieza complementaria para este cierre tenemos una placa circular con bordes cóncavos que descansa en el reborde superior del gollote, entrando a presión en el mismo. Y por último la tapadera cierre que está constituido por una pieza circular de características cilíndricas con superficie externa lisa en la cual hecho sobresalir rebordes nervudos verticales. Y por la superficie interior de la citada pieza se ha hecho una acanaladura en forma de espiral que servirá de enlace para el cierre con la parte inferior del gollote.



67597

Los dibujos que se acompañan en el plano adjunto aclaran perfectamente lo anteriormente descrito y así en la figura 1ª se han representado por separado los tres elementos que forman el cierre señalándose con el nº 1 el recipiente propiamente dicho con el nº 2 la parte roscada en forma de espiral del gollote, con el Nº 3 la parte superior del mismo independiente de la anterior, con el nº 4 la chapa aisladora y por último con los números 5 y 6 se ha representado la tapadera final del cierre en perspectiva y sección. Para una ampliación de detalle y aclaración del sistema del cierre en la figura 2ª y en forma ampliada se representa el mismo señalándose con el nº 1 el borde nervado de la boca del recipiente que aparece separada totalmente del sistema de enroscamiento señalado con el nº 5 y con el nº 2 se representa la 1ª tapa y con el 3 la misma en sección señalándose con el nº 4 una banda de goma que proporciona un perfecto ajuste a esta 1ª tapa.

Hay que destacar como punto importante y objeto también de reivindicación que al efecto de un perfecto ajuste de esta tapa señalada en la figura 1ª con el nº 4 para que tenga un acoplamiento perfecto con la parte superior e boca del recipiente, la de llevar por su cara interna una banda de goma en todo su alrededor que le permite al ser presionada por la tapadera general un cierre hermético del mismo.

Con este nuevo procedimiento de cierre, objeto del Modelo de Utilidad que se describe, se resuelve los inconvenientes antes citados y se mejora grandemente estos sistemas de cierres anteriormente conocidos permitiendo por su fácil manejo conseguir un ajuste hermético de las tres piezas y al mismo tiempo un perfecto aislamiento de los productos.



REIVINDICACIONES

Los puntos nuevos que se presentan para que sean objeto de reivindicaciones en la presente memoria de Modelo de Utilidad que por 20 años se solicita en España son:

1.ª.- "CIERRE DE BOTE PERFECCIONADO", que se caracteriza por estar constituido por tres elementos que ajustando perfectamente y acoplados entre sí forman el cierre.

2.ª.- "CIERRE DE BOTE PERFECCIONADO", que además de la reivindicación anterior se caracteriza porque estos tres elementos que le forman están constituidos por dos tapas y el elemento fijo o gollote sobre el que se acoplan.

3.ª.- "CIERRE DE BOTE PERFECCIONADO", que además de las reivindicaciones anteriores se caracteriza porque el elemento fijo o gollote está constituido en su parte superior por un reborde nervado y circular de igual anchura en todo su perímetro. Debajo de este reborde nervado y separado del mismo unos milímetros lleva otro reborde nervado con características de espiral para permitir el enroscamiento de una pieza.

4.ª.- "CIERRE DE BOTE PERFECCIONADO", que además de las reivindicaciones anteriores se caracteriza porque otro de los elementos que participa en el cierre lo constituye una placa circular de bordes cóncavos y que por la cara interior del mismo lleva una banda de goma que le rodea en todo su perímetro, permitiéndose con elle el ajuste perfecto con el reborde nervado señalado en la reivindicación terce-

- 5 -
67597



ra.

5ª.- "CIERRE DE BOTE PERFECCIONADO" que además de las reivindicaciones anteriores se caracteriza porque el tercer elemento o tapadera está constituida por una pieza de características cilíndricas con superficie externa extriada con salientes verticales en todo su alrededor y por la cara interna se han hecho unas acanaladuras en forma de espiral que permite su enroscamiento con el reborde nervudo que en forma de espiral tiene el gollote.

6ª.- "CIERRE DE BOTE PERFECCIONADO".

La presente memoria consta de cinco hojas mecanografiadas por un solo lado y a dos espacios con un total de ciento veinte líneas y un plano.

Madrid, 26 de Julio de 1.958

EL AGENTE OFICIAL.



67597

67597

DON BALDOMERO MORENO ESPINO, de nacionalidad española residente en Córdoba solicita el registro de un Modelo de Utilidad consistente en un "CIERRE DE BOTE PERFECCIONADO"

M E M O R I A

El Modelo de Utilidad a que se refiere la presente memoria y adjunto plano, está destinado a garantizar la propiedad y explotación exclusiva del mismo en todo el territorio español y sus posesiones consistente en un "CIERRE DE BOTE PERFECCIONADO" .

Ha constituido, generalmente para los fabricantes de botes y recipientes, una preocupación constante el cierre de los mismos, cuando se trata de vasijas que han de contener productos cuyo aislamiento para su conservación es imprescindible. Esta preocupación se acentúan mas cuando el contenido del recipiente no es utilizado ni consumido de una sola vez si no por el contrario su utilización es constante a medida que se ha de extraer el producto que contiene. Estas circunstancias han obligado cuando de la confección de recipientes y botes se trata de procurar unos cierres perfectos y herméticos y al mismo tiempo de facilidad en su manejo para evitar las clásicas complicaciones y las dificultades de adherencia de los productos en las tapaderas de los mismos. Había pues que crear un artilugio en el cierre de estos recipientes que permitiera una facilidad en su manejo y una seguridad en cuanto al producto que contenían.

La solución pues estaba en un cierre doble es decir un cierre con doble tapa de tal manera que una de ellas sirviera propiamente de tapadera al producto y la otra constituyera la

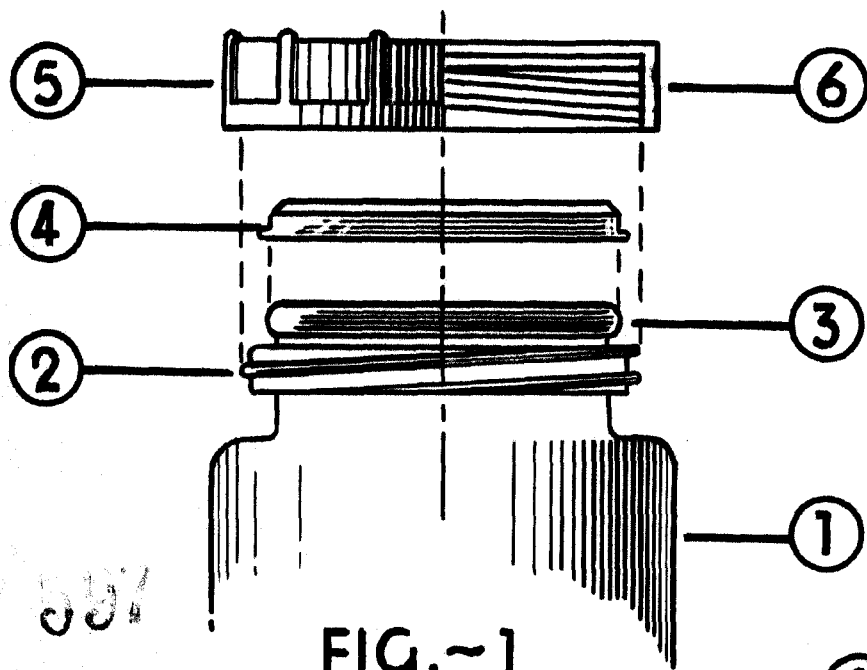

61551

FIG. ~1

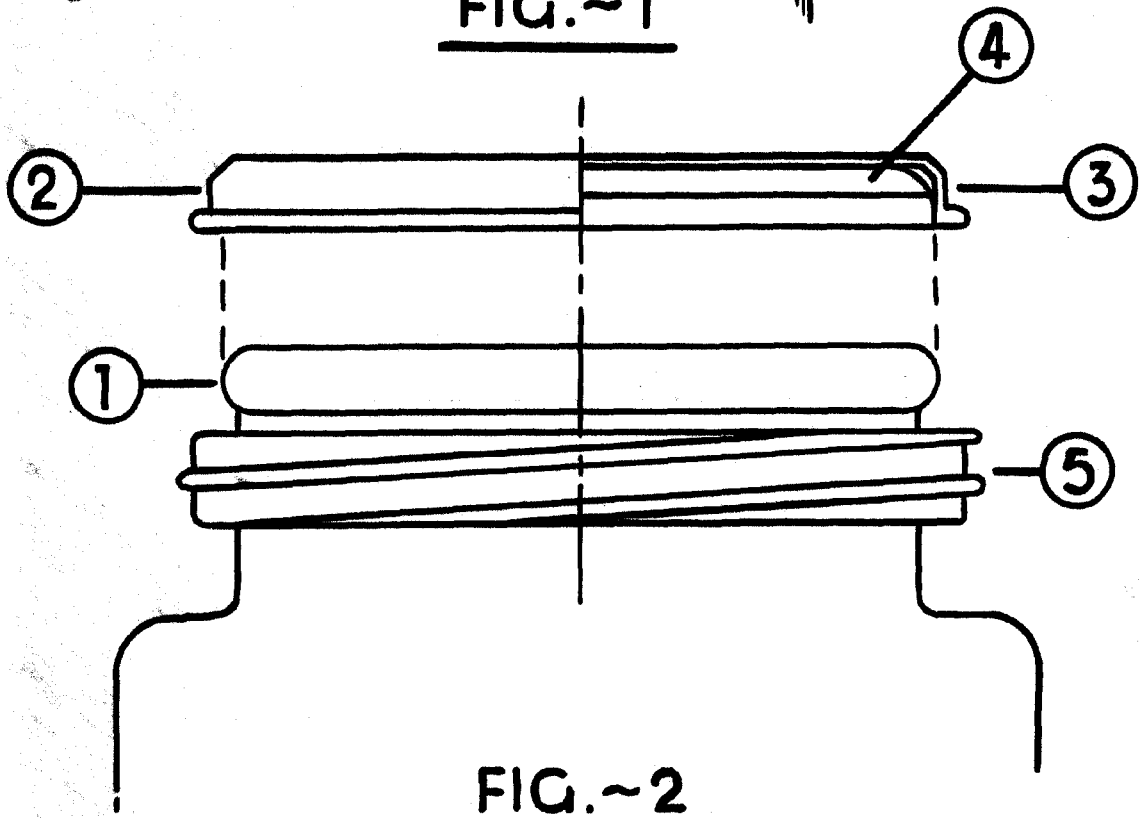

FIG. ~2

ESCALA VARIABLE
MADRID 26 JULIO · 1958.