



1956

•67506

M O D E L O
D E
U T I L I D A D

para "UN DISPOSITIVO PULVERIZADOR NEBULIZADOR ATOMIZADOR CON FRASCOS RECAMBIABLES", a favor de la razón social SALA BUXADERAS Y CIA, S.L., domiciliada en BARCELONA, calle Modolell, 63.

= . =

MEMORIA DESCRIPTIVA

El presente modelo de utilidad se refiere a un dispositivo pulverizador nebulizador atomizador con frascos recambiables.

5. En el modelo se ha previsto una realización según la cual el dispositivo pulverizador constituye un soporte eventual de los frascos que contienen las sustancias bajo presión de gas, siendo pues, este dispositivo el soporte y complemento para efectuar una salida del elemento, ya sea pulverizada o en forma de aerosol.
10. En el modelo se comprende un alojamiento tubular receptor de la boca del frasco, comprendiendo este alojamiento una base en la que se introduce la punta vertedora de aquel, pre-

•67506



sentando este alojamiento de dicha punta un paso a escuadra, que desemboca directamente en otro cuerpo tubular, a escuadra con el primero y que es el de expulsión del aerosol.

5. El paso a escuadra desde la boca al tubo de expulsión está cerrado por una membrana con un pequeño orificio central.

El frasco vertedor es del tipo según el que, la presión en el frasco sirve para dejar libre un orificio por el que se introduce el contenido y sale al exterior a lo largo del tubo vertedor.

10. Esta proyección encuentra una mezcla de aire, al entrar en el tubo de expulsión, puesto que el codo que forma los dos elementos tubulares está seccionado en bisel y deja una ventana al exterior.

15. Con el fin de facilitar la explicación se acompaña a la presente memoria, una lámina de dibujos en la que se ha representado un caso de realización que se cita a título de ejemplo.

En el dibujo:

20. La figura manifiesta en alzado el conjunto del dispositivo. Consiste en un frasco 1, portador de la substancia a pulverizar, introducido en el alojamiento tubular 2 unido a escuadra con otro conducto tubular 3 de cualquier forma, adecuada a su ulterior aplicación.

25. El alojamiento 2 tiene un fondo 4 con chimenea 5 en donde encaja el tubo vertedor 6 del frasco. El trayecto de la chimenea es a escuadra para desembocar en el tubo 3, cerrándose la salida de esta chimenea con el tabique perforado 7.

30. El funcionamiento depende de la presencia de la ventana 8 obtenida por corte en bisel del codo 2= 3, con lo que el aire exterior se mezcla con el fluido expulsado y forma el aerosol en la punta del tubo 3.

El modelo, dentro de su esencialidad, puede ser llevado

67506

19



5. a la práctica en otras formas que difieran en detalle de la indicada a título de ejemplo para la descripción a las cuales alcanzará igualmente la protección que se recaba. Podrá, pues, construirse en cualquier forma y tamaño con los materiales más adecuados por quedar todo ello comprendido en el espíritu de las reivindicaciones.

N O T A

Descrito el objeto y utilidad de la invención, lo que se declara como no divulgado ni practicado en España, comprende las siguiente reivindicaciones:

10. 1. Un dispositivo pulverizador nebulizador atomizador con frascos recambiables, caracterizado esencialmente por el hecho de estar constituido por un frasco invertido alojado en un cuerpo tubular que se encuentra a escuadra con otro que es el tubo de expulsión, comprendiendo el frasco una punta vertedora y el cuerpo tubular de alojamiento un fondo con chimenea receptora de la punta y que sigue un trayecto a escuadra para desembocar en segundo tubo en donde presenta el trayecto un cierre con membrana dotada de una perforación central de muy pequeño diámetro.

15. 2. Un dispositivo según la anterior reivindicación en el que, el codo de los dos tubos principales se halla cortado a bisel dejando así un paso que comunica el exterior con el interior de los citados tubos.

20. 3. Un dispositivo pulverizador nebulizador atomizador con frascos recambiables.

25. Según se describe y reivindica en la presente memoria descriptiva que consta de tres hojas foliadas y escritas a máquina por una sola cara, acompañadas de una lámina de dibujos.

Madrid, a 19 de Julio de 1958

SALA BUXADERAS Y CIA, S.L.

P. a. JAIME ISERN MICALLER

R/rm.

67506

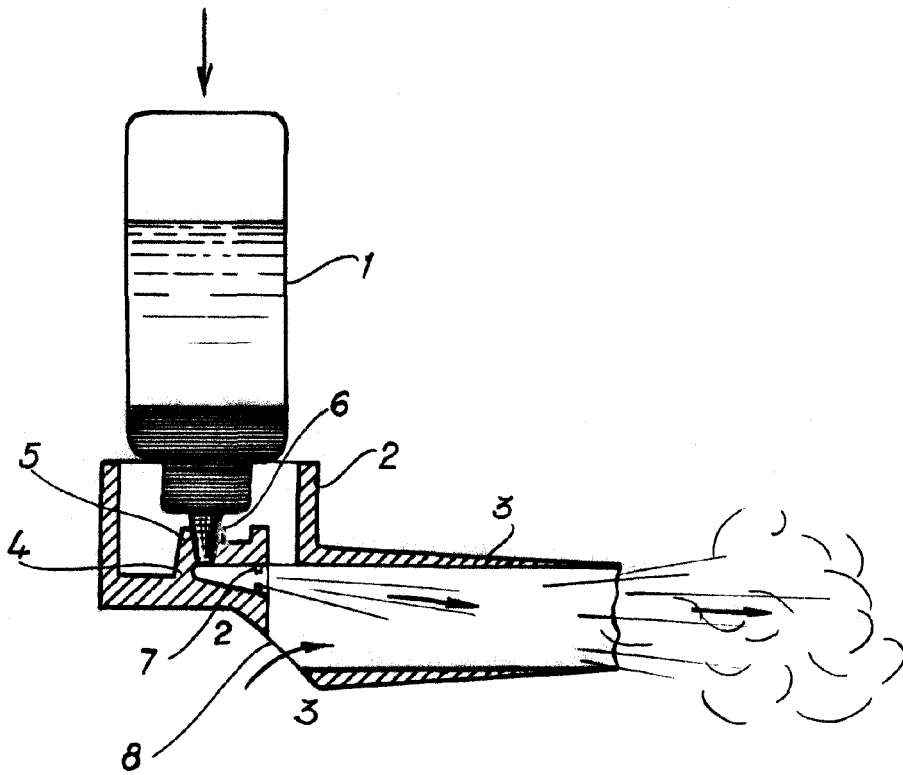

Madrid, 19 JUL 1958

p.p. Jaime Isern