



las mismas.

67497

10

La característica principal de esta válvula consiste en la adopción de un solo eje central, que mediante su giro da paso o cierra los distintos pasos de agua.

15

En el plano adjunto se ha representado, a título de ejemplo no limitativo, en la Fig. 1ª una sección vertical de la válvula y en la Fig. 2ª otra semisección perpendicular a la anterior.

En la descripción que sigue se hace referencia a estos dibujos:

20

Consta de un eje central o husillo -1- que al ser accionado por la empuñadura puede girar 60º, 120º ó 180º, adoptando tres posiciones distintas que cierran y abren los diferentes orificios.

25

El cuerpo de fundición que forma la válvula, dispone de tres orificios -2- y -3- para la entrada del agua y -4- para la salida. Al girar el husillo -1- 60º, éste se levanta dejando abierta la entrada que obturaba la arandela -8-, penetrando el agua fría que llega por la boca de entrada -2- y penetra por dos orificios -5- hasta el interior y sube hasta buscar la salida por los orificios superiores que la conducen a la boca -4-. La Fig. 1ª representa el mecanismo de la válvula con el husillo girado 60º.

30

35

Al continuar el giro del husillo desde los 60º a los 120º, los agujeros -5- se tapan parcialmente por ajuste con la sección -7-, mientras que los agujeros -6- van saliendo del ajuste con esta misma sección -7- que anteriormente los obstruía, permitiendo el paso

67497 19



interior adoptando tres posiciones por giro de 60°, 120° y 180° en una dirección y regreso a su posición inicial.

70 2ª.- Válvula mezcladora, según la reivindicación primera, que se caracteriza porque el husillo rosca en la parte superior del cuerpo de la válvula y dispone en su parte inferior de un cilindro hueco con tres series de orificios, los inferiores para el paso del
75 agua caliente o fría y los superiores para salida del agua hacia el caño de salida,

80 3ª.- Válvula mezcladora, según las reivindicaciones anteriores, que se caracteriza porque al girar el husillo 60° se eleva desprendiendo la arandela de la entrada del agua fría, que penetra por la serie de orificios inferiores en el interior del cilindro, hasta salir por los orificios previstos en la parte superior que comunican con la salida.

85 4ª.- Válvula mezcladora, según la reivindicación tercera, que se caracteriza porque al girar el husillo hasta 120°, los orificios inferiores quedan parcialmente tapados por una sección de ajuste del cuerpo de la válvula sobre el cilindro, abriendo también parcialmente la segunda serie de orificios por los que llega
90 el agua caliente, que mezclada sale por los orificios superiores en busca de la salida.

95 5ª.- Válvula mezcladora, según las reivindicaciones tercera y cuarta, que se caracteriza porque al girar el husillo hasta 180°, la sección ajustada del cuerpo de la válvula, cierra totalmente los orificios inferiores del agua fría y deja libres en todo su diámetro los orificios centrales de entrada del agua



67 497

19

caliente.

100

6ª.- Válvula mezcladora, según las reivindicaciones anteriores, que se caracteriza porque en el giro inverso se reproducen las mismas posiciones, cerrando por último todos los conductos por la presión de dos arandelas elásticas, una en la parte superior del cilindro y otra en la inferior.

105

7ª.- VALVULA MEZCLADORA.

Todo ello según se describe y reivindica en la presente memoria que consta de cinco hojas mecanografiadas por una sola de sus caras, numeradas e ilustradas con el plano adjunto.

Madrid, 19 de Julio de 1.958.-

87497

FIG. 1.

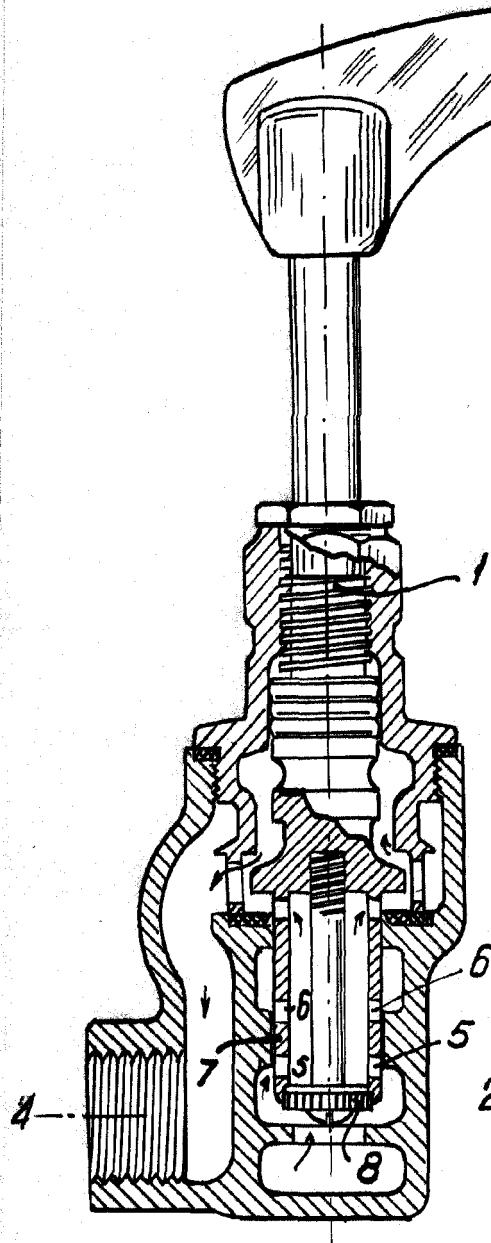
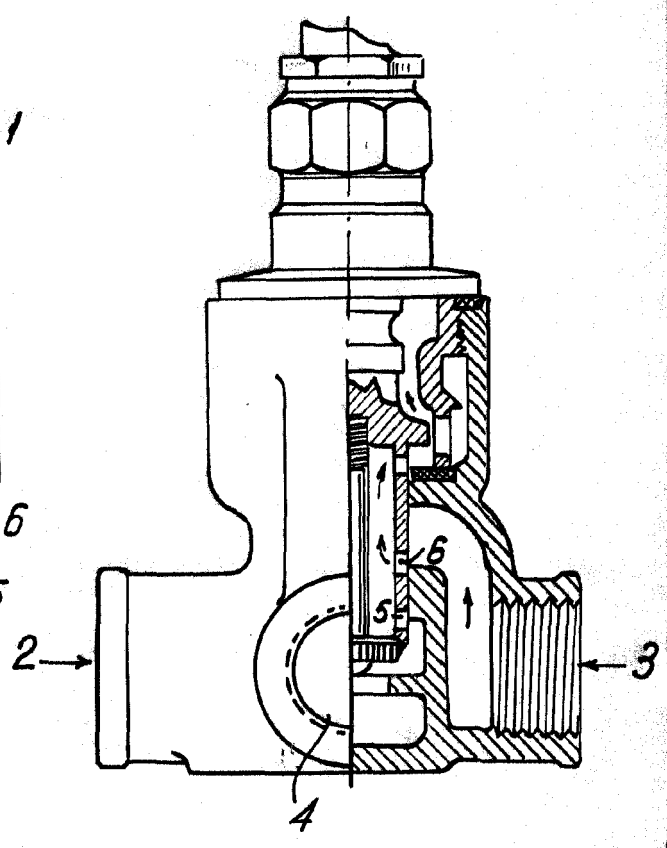

FIG. 2.



Madrid. 19 de Julio de 1.958.-

ESCALA VARIABLE