



19 J 10

1/

• 67494

MEMORIA DESCRIPTIVA

MODELO DE UTILIDAD

PAIS: ESPAÑA

DURACION: VEINTE AÑOS

OBJETO: "NUEVO ENCOFRADO DE HITOS Y BASA
MENTOS DE HORMIGON EN GENERAL"

A nombre de: INDUSTRIAS DE MENDOZA, S.A.

Residentes en: VITORIA

Nacionalidad: ESPAÑOLA.



• 67494

5 Está fuera de toda duda, el gran interés que tienen los elementos auxiliares de la circulación en carretera, al -
compás del constante crecimiento del número de vehículos, y -
de las mejoras de todo tipo requeridas para un aumento de se-
guridad, velocidad y duración de las rutas.

El señalamiento, los firmes, el balizamiento de curvas y tramos peligrosos,... constituyen otras tantas facetas de esta labor exigida por los tiempos y que, en España, tiene carácter de urgencia.

10 Precisamente, en lo que se refiere a trabajos de -
construcción de hitos de hormigón en las aristas de carreteras y otras vías, así como en los basamentos prismáticos de hormigón en los pies de los postes que sustentan las señales de tráfico, se tiene la dificultad que representa, de un lado
15 elelevado coste de un encofrado de hierro o madera, al que se
una el del transporte de tales encofrados, la mano de obra y
kilómetros de recorrido de un vehículo para las labores de
desencofrado, así como, en último término, la limpieza del elemento utilizado, haciendolo apto para nuevas utilizaciones.

20 Por todo ello, era necesario lograr un tipo de encofrado que, cumpliendo los requisitos necesarios para lograr una buena fabricación del hormigón, tuviese un precio tan reducido que resultase económica su pérdida en la primera utilización, presentando a su vez un aspecto lo suficientemente
25 estético para no llamar la atención al quedar abandonado en su



19 JUL

67494

función; constituyendolo con un material apto para su destrucción al estar expuesto a la continuada intemperie, con lo que en definitiva quedaría al descubierto el hormigón componente del hito o de la base de poste. Tal, y no otro, es el objeto del presente Modelo que a continuación se describe y reivindica.

La Fig. 1, representa una vista en conjunto del Modelo.

La Fig. 2, un corte vertical del mismo.

Consiste en un modelado de carton prensado u otro material apto y permeable a los agentes atmosfericos, que adopta la forma de un tronco de piramide cuadrangular regular, de bases paralelas con todas sus aristas matadas, siendo el ancho del chaflán mata-esquinas inferior (1) algo menor a un noveno de la arista de la base tambien inferior, mientras el chaflán superior (2), constituye, en anchura, un octavo de la arista de la base superior.

En el centro de la base superior de la mencionada superficie troncopiramidal, aparece una abertura circular (3) apta, para la introducción del poste señalizador correspondiente, conforme aparece en el detalle de la Fig. 2.

N O T A

Habiendo quedado amplia y suficientemente descrito el objeto del presente Modelo de Utilidad, así como de su manera de llevarlo a la práctica, se hace constar que podrá ser



19 JUL 1958

67494

objeto de pequeñas modificaciones de detalle, siempre que estas no alteren el principio fundamental que manifiesta según las siguientes

REIVINDICACIONES

55

1ª.- "NUEVO ENCOFRADO PARA HITOS Y BASAMENTOS DE HORMIGON EN GENERAL", caracterizado fundamentalmente por adoptar la forma de un tronco de pirámide cuadrangular regular, en material apto, perecible a los agentes atmosféricos, constando de aristas superiores, verticales y horizontales, matadas siendo el ancho del chaflán mata-esquinas inferior algo menor de una novena parte del largo de la arista inferior, mientras que el ancho del chaflán superior, es de una octava parte de la arista superior.

60

2ª.- "NUEVO ENCOFRADO PARA HITOS Y BASAMENTOS DE HORMIGON EN GENERAL", según reivindicación 1ª, caracterizado por aparecer en el centro de la base superior de la citada superficie troncopiramidal, una abertura circular, apta para la introducción en su caso de un poste señalizador.

65

3ª.- "NUEVO ENCOFRADO PARA HITOS Y BASAMENTOS DE HORMIGON EN GENERAL".-

70

Tal y como queda descrito en la presente Memoria Descriptiva que consta de 4 hojas foliadas y mecanografiadas por una sola de sus caras y de la adjunta hoja de planos.

74

Madrid, 19 JUL. 1958

LUIS M. DE ZUNZUNEGUI
POR PODER.

- 4 -

Firmado: Fausto Sánchez.

• 67494

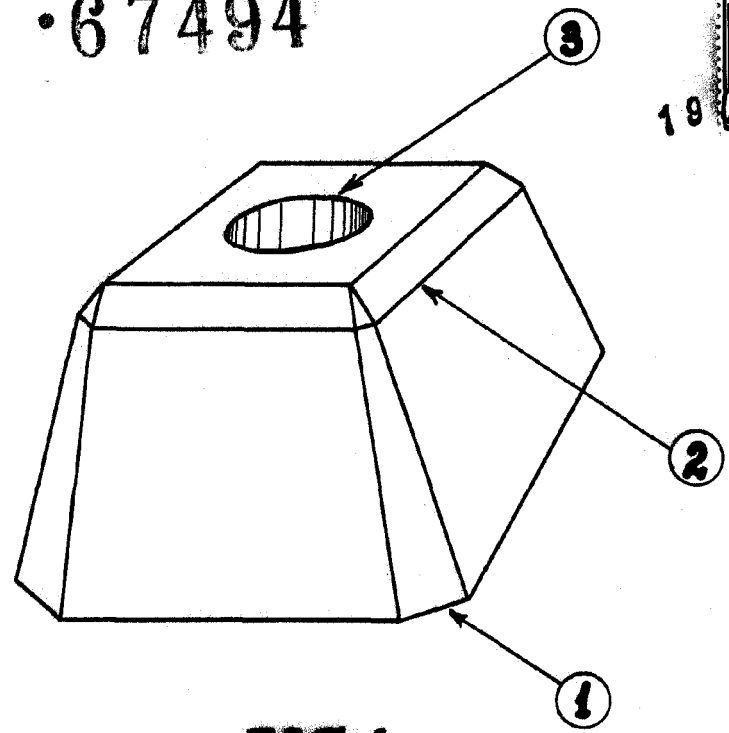

- FIG. 1 -

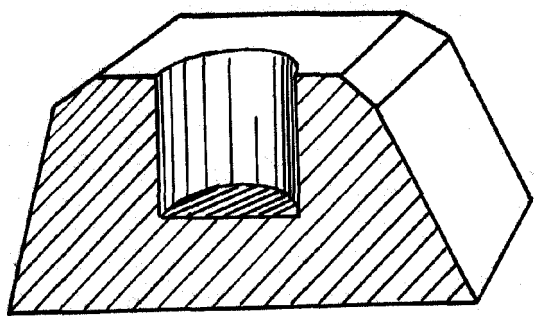

- FIG. 2 -

ESCALA: VARIABLE.

MADRID, JULIO 1958.

LUIS M.ª DE ZUNZUNEGUI
POR PODER.

Firmado: Fausto Sánchez.



60