

67489



•67489

MEMORIA DESCRIPTIVA  
para solicitar  
M O D E L O D E U T I L I D A D  
e n  
E S P A Ñ A  
por VEINTE años  
por "TAPA PROTECTORA PARA MOTOCICLETAS"

A nombre de:

Don Ramón FUIG CASAS, de nacionalidad  
española,

domiciliado en:

TARRASA (Barcelona), Plaza San Miguel, 5

=====

El objeto de la presente solicitud de modelo de  
utilidad, se refiere a un tapa protectora para motoci-  
cletas, concretamente para motocicletas Vespa, cuyas carac-  
terísticas de novedad la confieren la cualidad de aportar  
a la función a que se destina las siguientes ventajas:

5

• 67489



10 a.- Evita que la persona que va sentada en el asiento trasero se ensucie con las inevitables salpicaduras y suciedad que rodea al tapón del depósito de la gasolina, lugar que por estar muy cercano al sillín trasero constituye una constante preocupación para el viajero.

15 b.- Condena y evita toda manipulación en el depósito de la gasolina, pues está provisto de cerradura, con lo que imposibilita sustracciones en los garajes y talleres o en los aparcamientos y detenciones.

20 c.- Contribuye a embellecer la línea de la máquina. La tapa protectora de que se trata consiste en una plancha de forma rectangular por detrás y apuntada en trapezoido por delante, la cual lleva pestañas laterales y una parte central batiente, solicitada por un resorte, condenable por cerradura, que permite el acceso al tapón del depósito de la gasolina cuando hace falta.

25 Esta tapa se fija por medio de tornillos que ya existen en la moto para la fijación de los sillines y sin que sea preciso introducir modificaciones algunas.

En el adjunto plano se ha representado una forma de ejecución del modelo realizada de acuerdo con los principios expuestos.

30 La figura 1 representa una tapa montada, cerrada.

La figura 2 es la correspondiente vista en posición de tapa abierta, y

La figura 3 es una planta de la tapa.

35 Como puede apreciarse, la tapa (1) presenta forma rectangular apuntada en trapezoido y está dotada lateralmente de pestañas (2) de refuerzo, montándose sobre la máquina por

• 67489

17 JUL



los tornillos del sillín de la misma (3) que pasan a través de los orificios (4).

40 La parte central de la tapa (5) es batiente sobre charnelas (6) y posee mecanismo de cerradura (7) condenable con llave y dotado de pestillo que se acciona por el mando (8) que lo libera venciendo la acción del resorte (9).

El resorte (10) solicita a la parte batiente (5) en sentido de abrirse.

45 Este modelo es realizable en cualesquiera tamaños y materiales adecuados, siendo susceptible de toda clase de modificaciones de detalle que no alteren su fundamento.

-:- N O T A -:-

50 Los puntos de invención propia y nueva que se presentan para que sean objeto de este modelo de utilidad, en España, por veinte años, son los siguientes:

1ª.- Tapa protectora para motocicletas, caracterizada por que consiste en una plancha rectangular, apuntada en trapecio y dotada de pestañas laterales, cuya parte central es batiente sobre dos bisagras, yendo solicitada en sentido de abrirse por medio de un resorte y estando dotada de cerradura condenable con llave y provista de pestillo liberable por una palanca accionable cómodamente, colocándose esta 55 tapa en la parte trasera del asiento, sobre el tapón de la gasolina, mediante orificios de la misma y por medio de los 60 tornillos de fijación del sillín o sillines de la moto.

2ª.- "TAPA PROTECTORA PARA MOTOCICLETAS".

65 Tal y como se ha descrito en la memoria que antecede, representado en el dibujo que se acompaña y para los fines que se han especificado y consta de tres hojas escritas a máquina por una sola cara.

Madrid, 17 de Julio de 1958

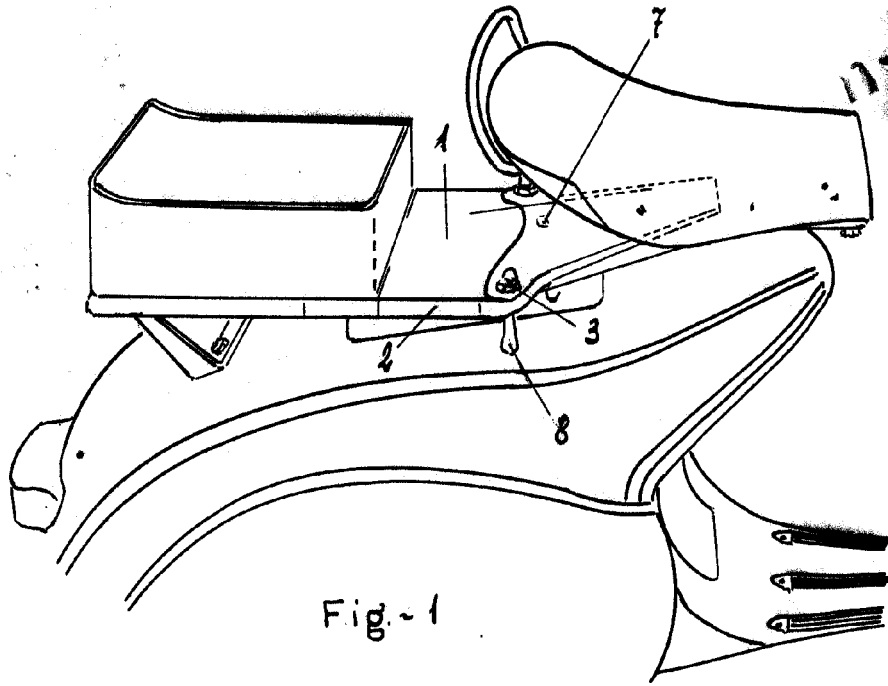

Fig.~1

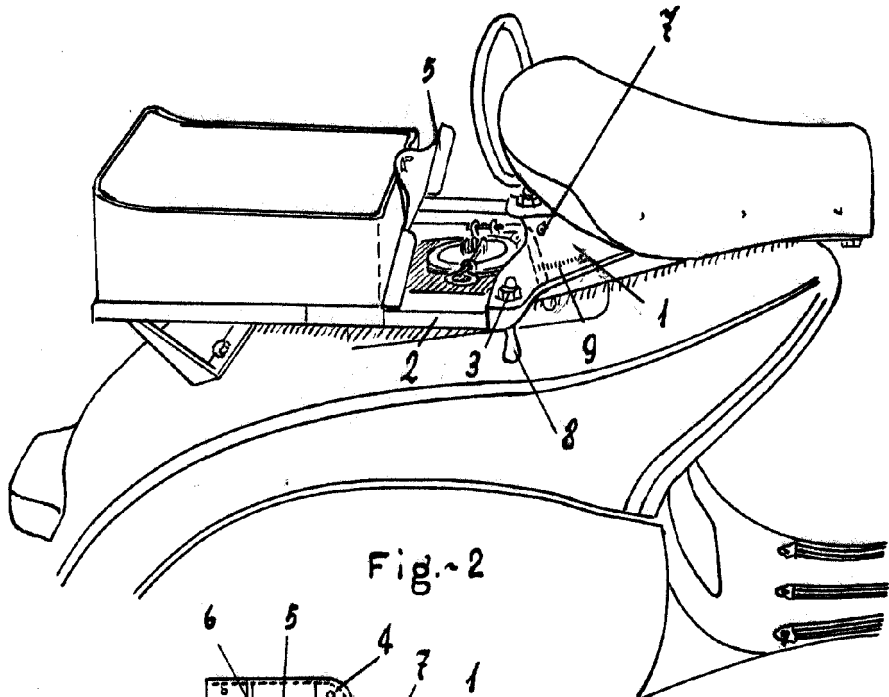

Fig.~2

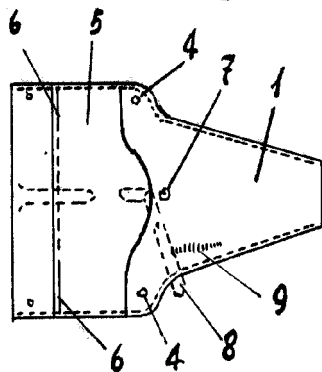

Fig.~3

Escala variable.

15/10/28