

87432

67432

MEMORIA DESCRIPTIVA

que se acompaña a

la solicitud de un

MODELO DE UTILIDAD, por veinte años en España, a favor de D.
JUAN DOMINGUEZ DE SANTA TERESA, de nacionalidad española, con
residencia en Valencia, calle Literato Gabriel Miró, 51

por

“TAPA PARA TULIPAS PERFECCIONADA”

67432

5 La invención a que se refiere la presente Memoria constituye una novedad con características y ventajas que la hacen merecedora del privilegio de explotación exclusiva por ella solicitado, de acuerdo con las prescripciones del Estatuto vigente sobre Propiedad Industrial de fecha 26 de Julio de 1929, texto refundido publicado el 30 de Abril de 1930.

10 Se trata de proteger en este Modelo de Utilidad que se solicita, una tapa para tulipas que presenta como característica esencial unos perfeccionamientos que simplifican notablemente su construcción.

15 Los tipos de tulipas que se conocen actualmente están todos contruidos a base de un cuerpo cóncavo-convexo, cuya base abierta está ligeramente estrangulada mediante la adición de un arillo de fundición que se une al borde de la boca mediante soldadura. Esta construcción dá al conjunto un peso excesivo, al propio tiempo que eleva considerablemente el consumo de primera materia. Si tenemos en cuenta que normalmente estas tapas se fabrican en metal, preferiblemente latón, habrá de pensarse que el peso de las piezas está en íntima relación con su costo. Es natural pues que si obtenemos una tapa de un peso excesivo, su costo será también elevado.

20 El solicitante ha estudiado la construcción de estas tapas con gran detenimiento y ha realizado unos perfeccionamientos, a los cuales se contrae esta solicitud, mediante los que es posible reducir notablemente el peso de las tapas para tulipas, sin que por ello exista menoscabo en su presentación, sino que, por el contrario, se aumenta en calidad la tapa construida. Los perfeccionamientos que se propugnan recaen exclusivamente en la construcción, que se ha simplificado en el sentido de eliminar la soldadura totalmente y en obtener

25

30

• 67432

35 el arillo de estrangulación de la base del cuerpo principal mediante troquelado en plancha. Para llevar a efecto estos perfeccionamientos ha sido preciso modificar la estructura de la tapa en sí limitando esta a una extensión cónica solamente, aunque dotada de todos aquellos adornos propios de este tipo de piezas. En esta base se ha practicado un bordoneado sensiblemente convexo, sobre el que se ajusta a torno al borde del arillo que presenta en conjunto idénticas características a la base de la tapa pero en posición invertida y abierta por su base menor.

40 Los perfeccionamientos a que hemos hecho referencia se han representado en los dibujos que se acompañan a la presente memoria en que se muestra la tapa para tulipas en tres posiciones: En la figura 1ª se ve la tapa en vista lateral alzada; en la figura 2ª la misma vista en sección; y la figura 45 3ª una planta.

50 La tapa -1- construida por estampado en plancha, de latón preferentemente, presenta, como es normal a todas ellas, un conjunto sensiblemente cónico, teniendo sobre su superficie realizados motivos de decoración obtenidos con el estampado que variará según cada caso. La tapa en cuestión presenta en su base abierta un bordoneado -2- convexo, de diámetro ligeramente menor que la base superior del arillo -3-, de tal manera que el borde superior -4- de este arillo ocluye el bordoneado de la tapa cerrándose sobre él y uniéndose de tal forma que queda el conjunto formando un solo cuerpo. El arillo tiene la parte inferior -5- sensiblemente estrangulado en relación con el diámetro mayor del conjunto del cuerpo, presentando sobre su superficie características y motivos idénticos a los realizados en la propia tapa.

55

60

67432

65 Como se ha indicado el montaje de esta tapa varía fundamentalmente su constitución intrínseca en relación con las conocidas, toda vez que en ella se ha eliminado la soldadura necesaria hasta hoy para la fijación del arillo correspondiente a la tapa, además de que se ha eliminado también una parte muy elevada de material empleado que repercute sensiblemente en su precio de adquisición.

70 Hecha la descripción precedente, es necesario añadir que los detalles de realización de la idea expuesta pueden variar sin que por ello cambie la esencia de la invención que es la que se desprende de los párrafos que anteceden y lo que se reivindica en lo siguiente

NOTA

75 En resumen; El Modelo de Utilidad que se solicita ha de recaer sobre las reivindicaciones siguientes;

80 1ª.- TAPA PARA TULIPAS PERFECCIONADA, de las que comprenden un cuerpo concavo-convexo sensiblemente cónico dotadas de un arillo de estrangulamiento en su base abierta, caracterizada esencialmente por el hecho de que dicho arillo está constituido a partir de una plancha troquelada dotada de idénticas características a las que posee la base de la tapa propiamente dicha, cuyo arillo presenta su base mayor ligeramente mas ancha que la base de la tapa para ocultar el bordoneado que se le ha practicado a esta previamente, de tal forma que el borde del arillo se reble sobre dicho bordoneado para constituir en conjunto una sola pieza, resultando de esta construcción estrangulada sensiblemente la base del conjunto.

85 2ª.- Se reivindica por último como objeto sobre el que ha de recaer el Modelo de Utilidad que se solicita

90 "TAPA PARA TULIPAS PERFECCIONADA"/

67432

Todo tal y como queda descrito y reivindicado en la presente Memoria que consta de cinco hojas escritas a máquina por una sola cara y dibujos que se acompañan.

Madrid, 16 de Julio de 1958

ALFONSO UNGRIA.

Alfonso Ungria

95

100

105

110

115

120

MALA REPRODUCCION
POR DEFECTO DEL ORIGINAL

67432

FIG. 1ª

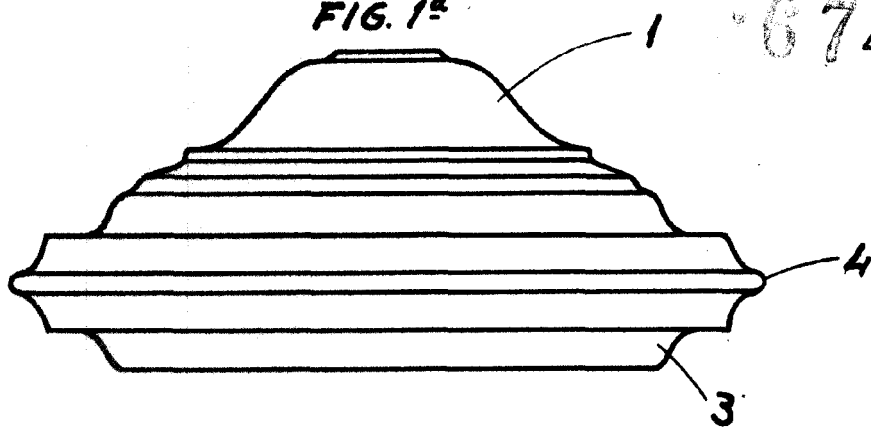

FIG. 2ª

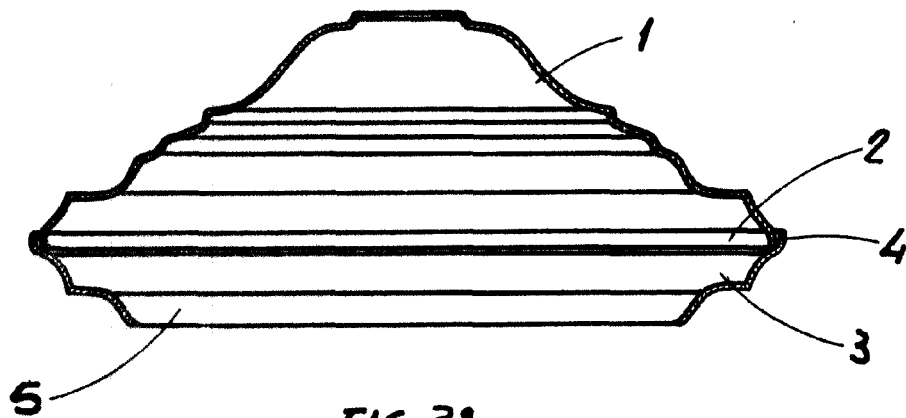
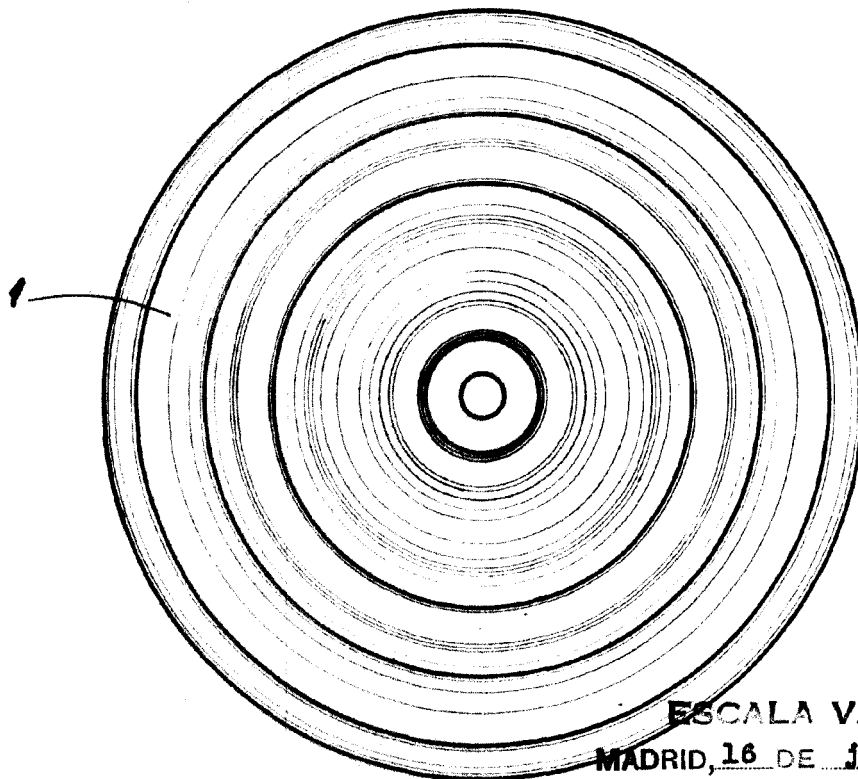

FIG. 3ª



ESCALA VARIABLE
MADRID, 16 DE julio DE 1858
ALFONSO UNGRÍA