

67422

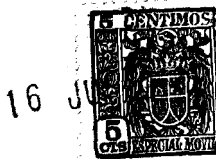

M O D E L O  
D E  
U T I L I D A D

para "CAJA DE EMBALAJE PLEGABLE", a favor de Don ENRIQUE SALVA  
MANE, domiciliado en BARCELONA, calle Alcalde de Móstoles, 4-6.

= . =

MEMORIA DESCRIPTIVA

5. El presente modelo de utilidad se refiere a una caja de embalaje plegable y se caracteriza por tener las aristas articuladas con bisagras de modo que forman las caras un conjunto abatible sobre si mismo. Del mismo modo cada tapa, superior e inferior puede abatirse sobre la cara lateral que la soporta mediante un giro de  $270^{\circ}$  a partir de la posición de la caja cerrada y montada.

10. Para facilitar la explicación se acompaña a la presente memoria una lámina de dibujos en los cuales se ha representado una realización del modelo.

•67422 16 JUN



En el dibujo:

En la figura 1 se muestra la caja en posición de uso con las tapas 1-2 a media posición entre la caja cerrada y la caja plegada,

5.

En la figura 2 aparece un detalle de la articulación de dos caras laterales 2-3 siendo A el puente y B la varilla pasante

En la figura 3 representa un detalle de la articulación de una cara lateral 3 con el fondo o con la tapa 1-2 siendo C la bisagra D la tapa o el fondo y E la cara lateral anterior o posterior. El extremo de la cara lateral queda encajado en un reborde de su escalón 4 de la tapa o fondo impidiendo que la caja se pliegue cuando está cerrada.

10.

En la figura 4 se muestra la caja una vez plegada siendo F las caras laterales y G la tapa y fondo.

15.

El modelo en su esencialidad puede ser desarrollado en otras variantes que difieran en detalle de las indicadas y a las cuales alcanzará igualmente la protección que se reñaba. Podrá, pues, construirse en cualquier forma y tamaño, con los materiales más adecuados por quedar todo comprendido en el espíritu de las reivindicaciones.

20.



67422 16

NOTA

Descrito el objeto y utilidad del modelo lo que se declara no divulgado ni practicado en España comprende las siguientes reivindicaciones:

5. 1. Caja de embalaje plegable caracterizada por el hecho de tener las aristas constituidas por bisagras, lo que hace que una vez realizado el transporte y vacías, puedan plegarse sobre si mismas ocupando un espacio mucho más reducido para el viaje de retorno.

10. 2. Caja de embalaje según la anterior reivindicación en que la tapa y el fondo tienen practicado en la periferia un escalón en ángulo recto en donde se encajan las caras laterales impidiendo que pueda plegarse una vez montada y cerrada.

15. 3. Caja de embalaje plegable.  
Según se describe y reivindica en la presente memoria descriptiva que consta de tres hojas foliadas y escritas a máquina por una sola cara, acompañadas de una lámina de dibujos.

Madrid, a 16 JUL 1958

ENRIQUE SALVA MAÑE.

p. a.

Jaime Isern Miralles  
P. P.

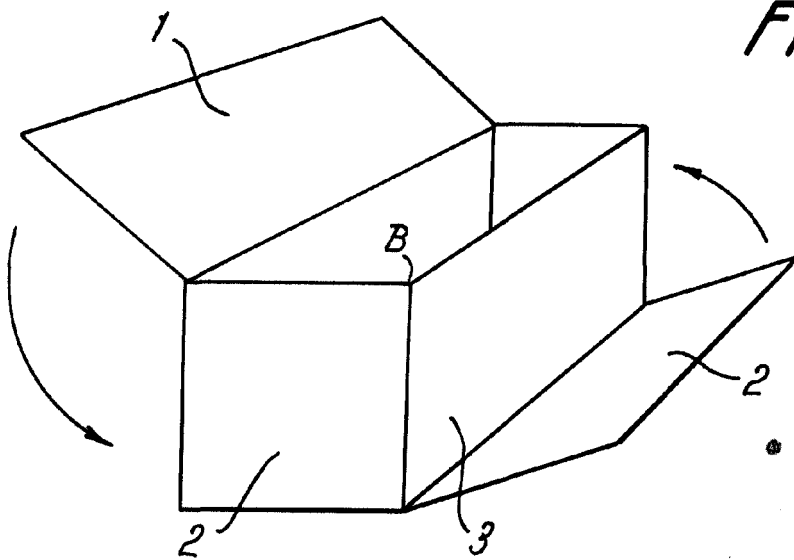

Fig. 1



67422

Fig. 2

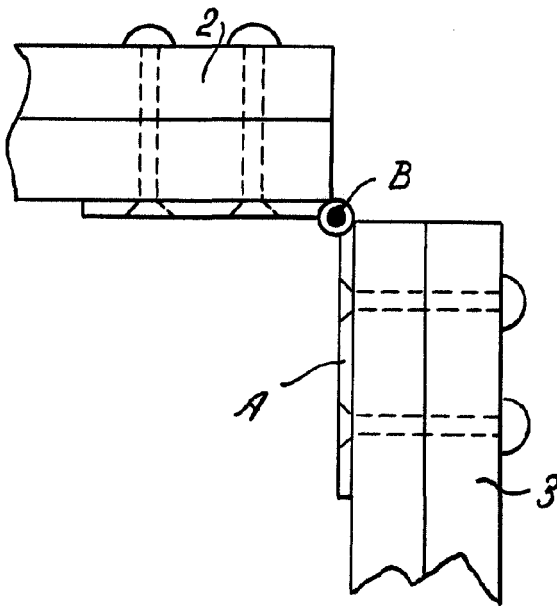

Fig. 3

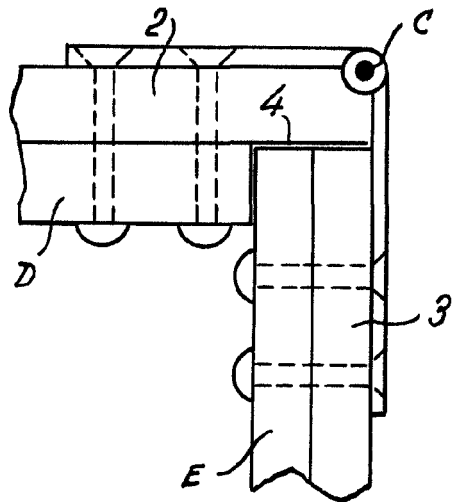
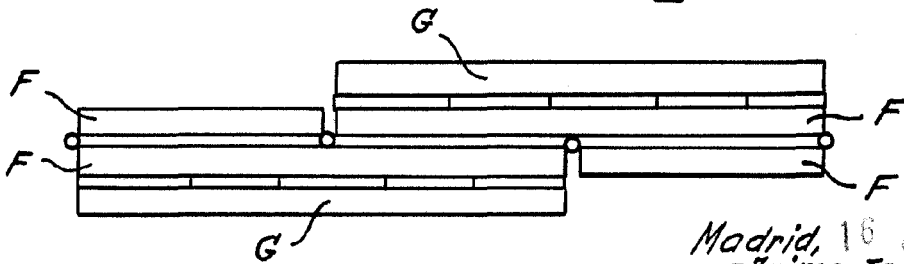

Fig. 4



Madrid, 16 Jun. 1958  
pp. Jaime Isern