



MALA REPRODUCCION
POR DEFECTO DEL ORIGINAL

MODELO
DE
UTILIDAD

•67395

a favor de Don ANTONIO GUASCH SOLÉ, de nacionalidad española,
residente en Torredembarra (Tarragona), calle Pedro Badía, 32
por "PORTALÁMPARAS CON ENCHUFE".

- . -

MEMORIA DESCRIPTIVA

La presente invención se refiere a un portalámparas que lleva incluido un enchufe para toma de corriente, lo cual resulta sumamente práctico.

Actualmente se conocen unos elementos para acoplar
5. a los portalámparas usuales, portadores de enchufe, pero su instalación resulta engorrosa y antiestética.

El portalámparas objeto de la invención está perfectamente estudiado para atender a las necesidades que en tal sentido venían notándose en el mercado, y se caracteriza por presentar conectadas en derivación a los bornes
10.

• 67395



de contacto del portalámparas, las hembras de un enchufe, las cuales quedan montadas en el propio cuerpo del portalámparas, y tienen acceso desde el exterior mediante los orificios correspondientes practicados en el soporte aislante del citado portalámparas.

5.

Para la mejor comprensión de cuanto queda descrito en la presente memoria descriptiva, se acompaña un dibujo en el que, tan sólo a título de ejemplo, se representa un caso práctico de realización del objeto de la invención.

10. En dicho dibujo, la figura 1 es una vista en perspectiva frontal tres cuartos del portalámparas; mientras que la figura 2 es una vista en perspectiva posterior tres cuartos.

El portalámparas descrito está constituido en el aludido dibujo por una base -1- de material aislante de la que se prolonga el cuello-2- asimismo aislante y portador de la rosca para el acoplamiento de la lámpara. Dicha base -1- presenta unos salientes tubulares -3- que en su interior llevan montadas las hembras -4- del enchufe, las cuales van conectadas en derivación, merced a los cables -5-, a los bornes -6- de conexión del portalámparas.

15.

20.

Por la observación del dibujo y según lo descrito, se desprende la sencillez constitutiva del portalámparas, no obstante lo cual, su utilidad es máxima. Es posible conectarse una clavija en las hembras -4- con toda comodidad, y por otra parte este enchufe no afea en absoluto el conjunto del portalámparas, ya que éste únicamente presenta las elevaciones tubulares -3-. De la sencillez aludida es conse-

25.

• 67395^{II} •



cuencia una economía notable en la pieza, en beneficio de su fácil adquisición en el mercado.

Serán independientes del objeto de la invención los materiales empleados en la construcción de los distintos elementos que la integran, formas y dimensiones de los mismos y cuantos detalles accesorios puedan presentarse, siempre y cuando no afecten a su esencialidad.

5.

- . -

N O T A

Se reivindica como objeto del presente modelo de utilidad:

4

10.

1. Portalámparas con enchufe, que se caracteriza esencialmente por el hecho de que en su propia caja, de material aislante, presenta unas elevaciones tubulares, en las que se alojan las hembras del enchufe, conectadas en derivación a los bornes de conexión del portalámparas.

15.

2. Portalámparas con enchufe.

La presente memoria consta de tres hojas foliadas, escritas a máquina por una sola cara.

Barcelona, a 5 de julio de 1958

Antonio GUASCH SOLE

p.a.

67038



Fig. 1

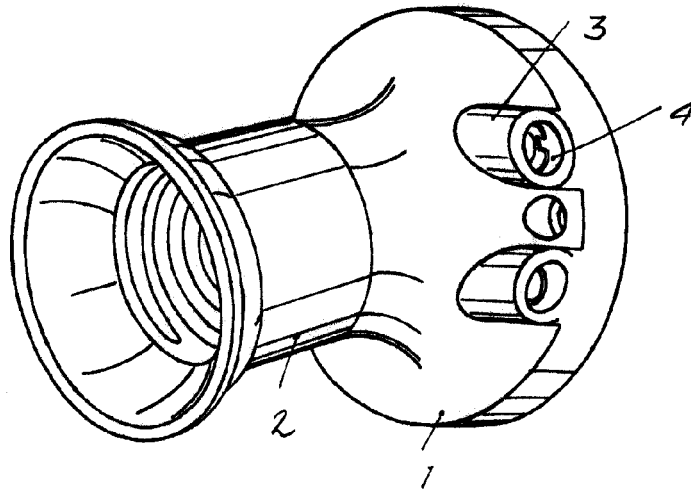
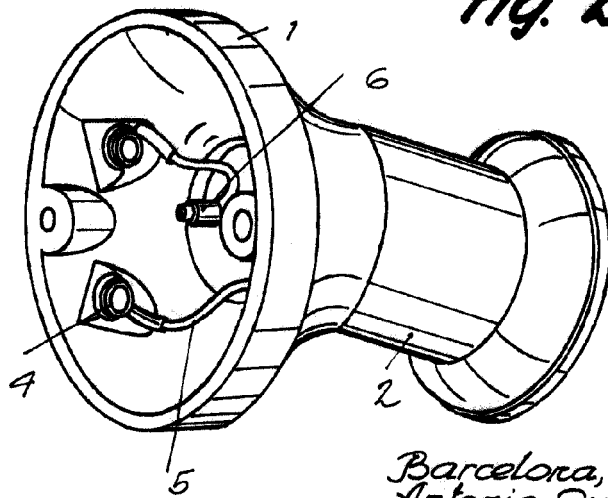

Fig. 2



Barcelona, 5 Julio 1958
Antonio Guasch Solé
p.a.