



• 67389

M O D E L O
D E
U T I L I D A D

a favor de Don JOSÉ AUDET PUNCKENAU, de nacionalidad española, residente en Barcelona, calle Padre IV, 345-Interior por "BISAGRA PARA BASTIDORES DE COCHES DE NIÑOS Y SIMILARES".

- . -

MEMORIA DESCRIPTIVA

La presente invención se refiere a una bisagra para bastidores de coches de niños y similares, la cual se caracteriza por la extraordinaria variabilidad de posiciones que permite dar, sin empleo de pasadores o fiadores, a los bastidores que articula, por lo que su adopción resulta extremadamente práctica y eficiente.

La bisagra indicada consiste esencialmente en dos piezas de conformidad adecuada, provistas de medios para su respectiva sujeción en los correspondientes laterales de los bastidores, una de las cuales presenta un taladro o

• 6738-9 JUL



- abertura circular con una pluralidad de entallas, convenientemente distribuidas y orientadas, en tanto que la otra dispone en el extremo de articulación de un nervio sobresaliente, de longitud apropiada al diámetro de la primera,
5. en la que se acopla. Ambas piezas se solidarizan articuladamente entre sí por medio de sendas plaquitas extremas a cuyo través y por ambos lados del nervio de la segunda quedan dispuestos dos tornillos con sus correspondientes tuercas. Dichos tornillos atraviesan sendos sectores circulares, dispuestos uno a cada lado del nervio, que complementan con éste el eje de giro de la bisagra, teniendo el citado nervio, bajo la acción elástica de un resorte, a quedar introducido por su extremo en una de las entallas del taladro para fijar la posición correspondiente del bastidor.
- 10.
15. Para la mejor comprensión de cuanto se indica en la presente memoria descriptiva se acompaña un dibujo en el que, tan sólo a título de ejemplo, se representa un caso práctico de realización de una bisagra de características iguales a la del objeto de la invención.
20. En dicho dibujo la figura 1 muestra una vista en alzado lateral correspondiente a la posición de máxima elevación de la pieza basculante; la figura 2 una vista análoga a la anterior que corresponde a la de coincidencia de los planos de los bastidores; en la figura 3 se observa una vista análoga a las anteriores en la cual la pieza basculante queda inclinada por debajo del plano horizontal; en la figura 4 la pieza antes citada queda dirigida hacia abajo; y por último en la figura 5 se observa una vista en
- 25.



perspectiva con el despiece de los elementos constitutivos de la bisagra.

En el aludido dibujo la bisagra está constituida por una pieza -1-, a modo de escuadra, provista de taladros -2- para su fijación, la cual se prolonga por uno de los vértices en un apéndice -3-, dotado de una prominencia -4- en su parte mas saliente, cuyo apéndice lleva practicado una abertura circular -5-, cuyo contorno queda interceptado por una pluralidad de entallas, -6-, -7-, -8-, -9-, -10-, -11- y -12-, que como luego se dirá permiten fijar las posiciones de los bastidores en que se montan. En dicha pieza -1- se acopla, para constituir la bisagra, otra pieza -13-, alargada y provista asimismo de taladros -14- para su fijación al bastidor, la cual presenta su extremo articulable -15-, por doble acodamiento, en un plano distinto del propio pero paralelo al mismo. En dicho extremo y junto al borde va dispuesto un nervio -16-, de sección rectangular, el cual queda flanqueado por dos sectores circulares -17- y -18- en los que hay previstos sendos taladros -19- que con aquél constituyen el eje de articulación de la bisagra con un diámetro apropiado al de la abertura -5-, en cuyo interior queda alojado, siendo susceptible dicho nervio y consecuentemente la pieza -13- de experimentar un ligero desplazamiento como luego se indicará. El conjunto de piezas citadas, -1- -13- y -17-, -18-, quedan solidarizadas, en el acoplamiento articulado descrito, por medio de dos plaquitas extremas -20- y -21-, una de las cuales dispone de dos vástagos fileteados -22- que por ambos lados del extremo -15- atraviesan

67389 4 JUL 19



las piezas -17- y -18- por sus respectivos taladros -19- para penetrar en la plaquita -21-, que a tal efecto dispone de los correspondientes taladros -23-, en los que se fijan adecuadamente.

5. Completa el conjunto reseñado un resorte -24- montado entre los taladros -25- y -26-, que con tal finalidad tienen previstas la pieza -13- y la plaquita -20- en lugares apropiados, cuyo resorte tiende a mantener al nervio -16- introducido por uno de sus extremos en alguna de las entallas del contorno de la abertura -5-, aprovechando que la pieza -13- puede deslizarse ya que los tornillos -22- no la afectan por quedar dispuestos a ambos lados de la misma. La retención axial de la pieza -13- viene determinada por la diferencia entre la longitud del nervio -16- y el diámetro de la abertura -5- incrementado en la profundidad de las entallas de su contorno.
- 10.
- 15.

- Como se deduce de la descripción hecha y por la observación del dibujo el montaje y funcionamiento de la bisagra objeto de la invención se realiza en la forma siguiente: se fijan las piezas -1- y -13-, por sus respectivos taladros -2- y -14- en los correspondientes laterales de los bastidores a articular, y se actúa sobre el bastidor portador de las piezas -13- para darle la posición conveniente a cada caso de los previstos por las entallas -6- a -12- y lograr la introducción del nervio -16- en la elegida a fin de inmovilizarlo en ella. De las entallas indicadas corresponden cinco de ellas, de la -6- a la -10-, a posiciones de empleo del bastidor y las dos últimas -11- y -12- a
- 20.
- 25.

• 67389⁴ JUL.



la de plegado, previendo la existencia de un almechadillado intermedio.

5. De lo expuesto se desprende lo sencillo que resulta el montaje de la bisagra objeto de la invención así como la pluralidad de posiciones que permite dar a los bastidores a fin de poder disponer de la mas conveniente al momento de un modo rápido y cómodo, sin el empleo de pasadores o fiadores auxiliares ni variar el sentido de la conducción del coche, por cuyas cualidades resulta sumamente práctico y eficiente su empleo.

10. Se comprende que serán independientes del objeto de la invención los materiales empleados en los diferentes elementos constitutivos de la bisagra, así como la forma y dimensiones, tanto absolutas como relativas, de los mismos y, en general, todo cuanto no afecte a su esencialidad.

- . -

N O T A

Se reivindica como objeto del presente modelo de utilidad:

20. 1. Bisagra para bastidores de coches de niños y similares, que se caracteriza por estar constituida por dos piezas de conformidad adecuada provistas de medios para su fijación a los laterales correspondientes de los bastidores, una de cuyas piezas presenta una abertura circular con una pluralidad de entallas convenientemente distribuidas y orien-

67389 = 4 JUL 1958



tadas en su contorno, en tanto que la otra dispone en su extremo de articulación de un nervio sobresaliente de longitud apropiada al diámetro de la abertura de la primera, en la que se acopla flanqueado por dos sectores circulares que con aquél completan el eje de giro de la bisagra, quedando solidarizado articuladamente el conjunto por medio de sendas plaquitas extremas a cuyo través, por ambos lados de la pieza portadora del nervio y atravesando asimismo los sectores circulares que flanquean a aquél, se disponen dos tornillos, teniendo el citado nervio, bajo la acción de un resorte a quedar introducido en una de las entallas y fijar así la posición respectiva de los bastidores.

5.

10.

2. Bisagra para bastidores de coches de niños y similares.

15.

La presente memoria consta de seis hojas foliadas, escritas a máquina por una sola cara.

Barcelona, a 4 de julio de 1958

José AUDET PUNCEBIAU

p.a.

D. JOSÉ AUDET PUNCERNAU

Tres hojas
hoja n.º 1

• 67389

4 JUL

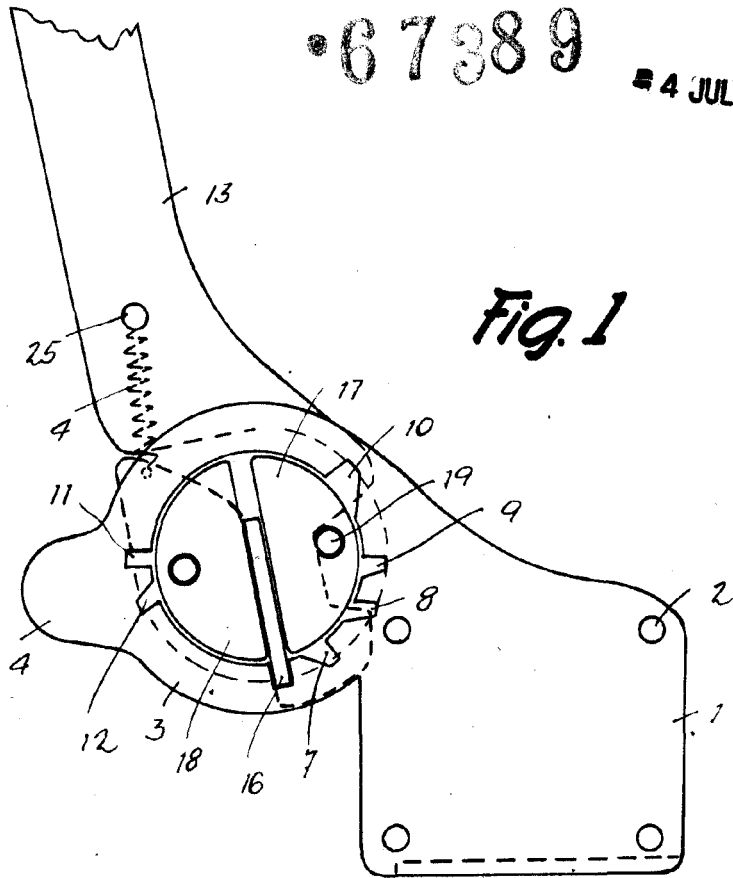

Fig. 1

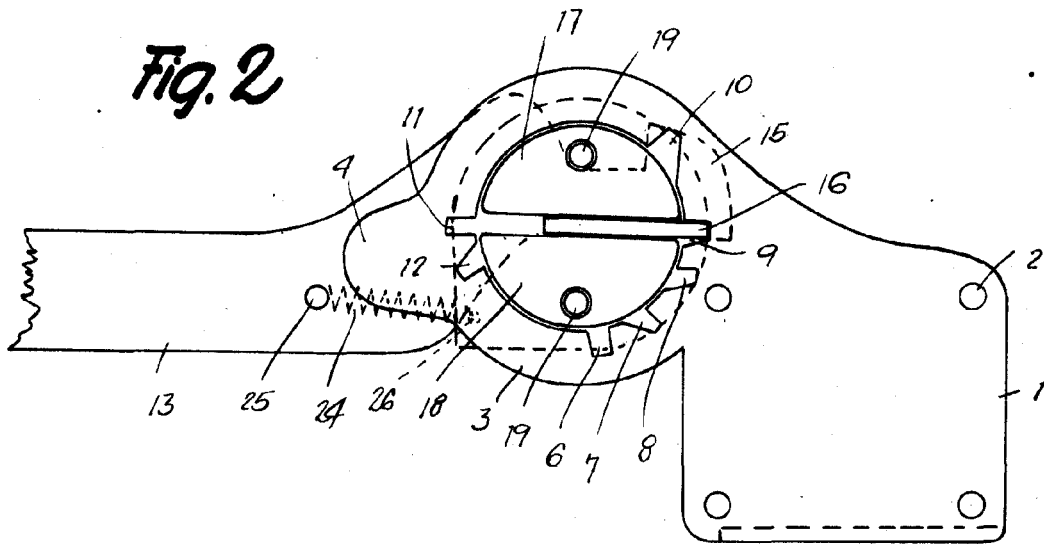
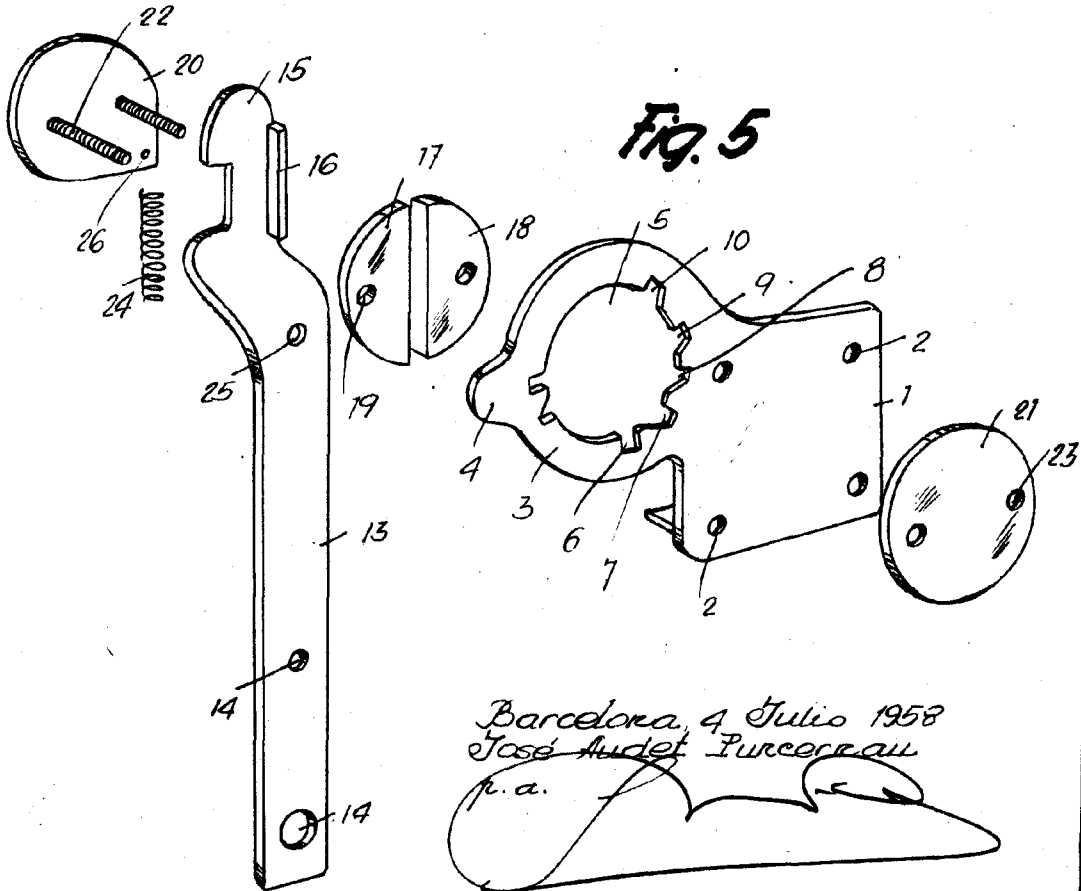
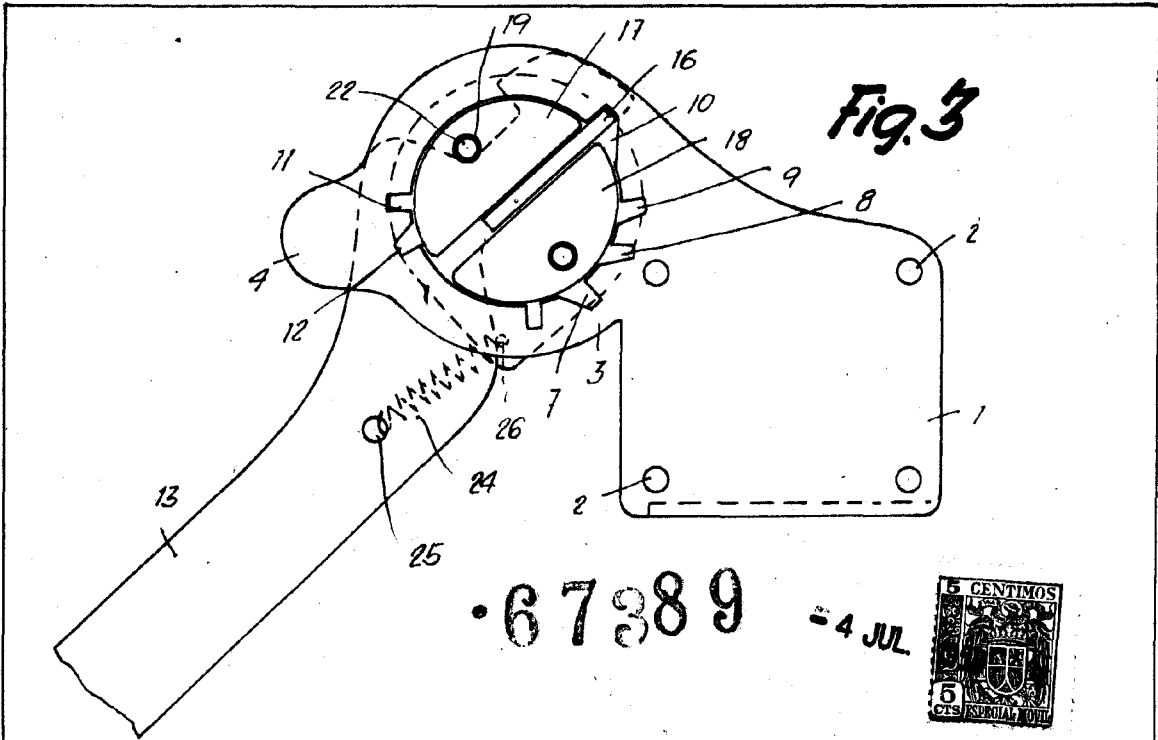

Fig. 2

Barcelona, 4 Julio 1958
Jose Audet Puncerna
p.a.



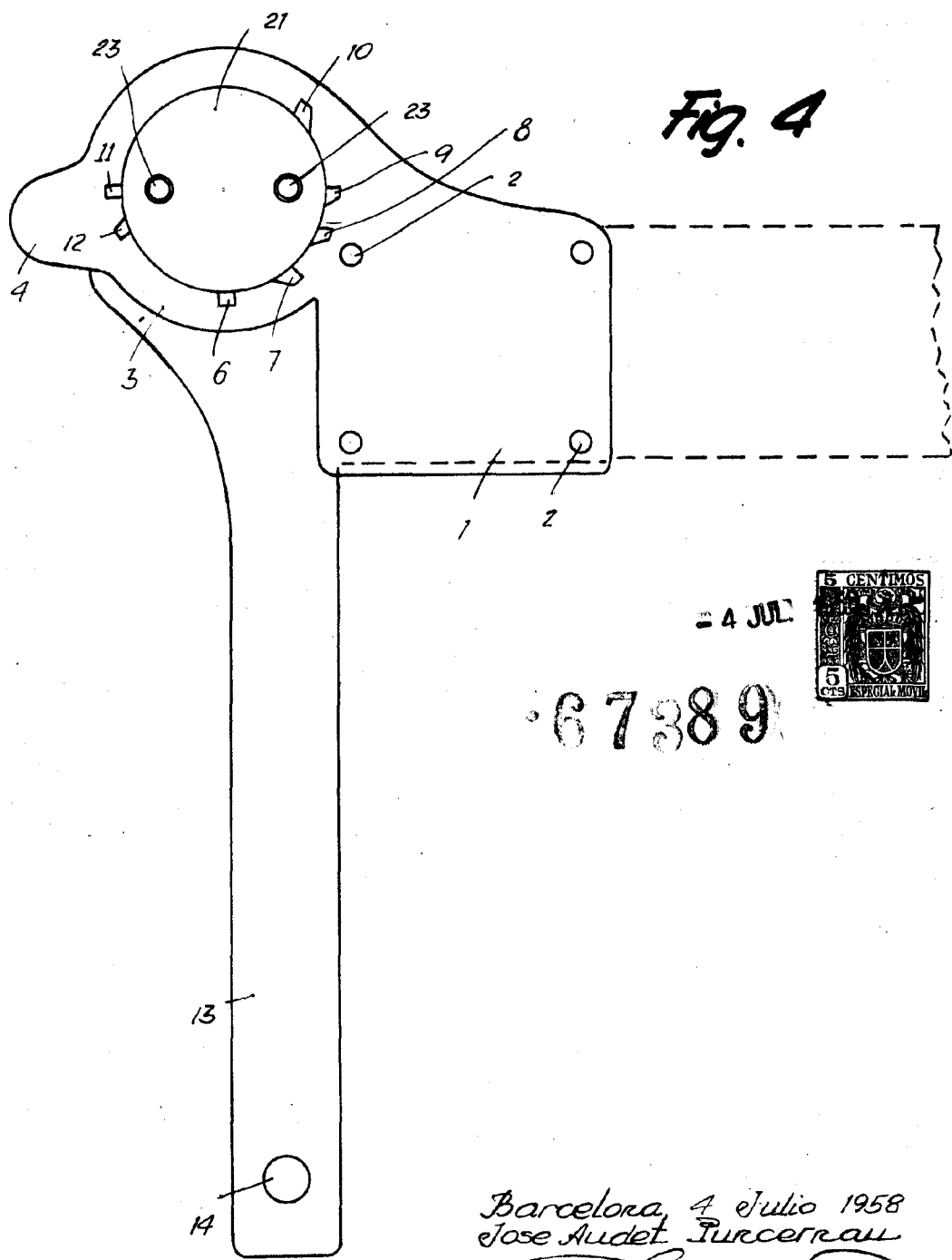

Fig. 4

4 JUL



67389

Barcelona, 4 Julio 1958
Jose Audet Pungernau

J. A.