



673 • 67369

MEMORIA DESCRIPTIVA  
de un  
MODELO DE UTILIDAD  
por:

"PERCHA PERFECCIONADA"

Cuyo registro se solicita por VEINTE AÑOS, para España y sus Posesiones, a nombre y favor del R.P. Félix Clordia Lorente, de nacionalidad española, residente en Pamplona, Olite nº 1, Colegio de PP. Escólapios.

5 El presente modelo de utilidad está referido a una percha plegable de ingeniosa concepción que permite ubicarse en tan reducido espacio que incluso es fácilmente transportable en un bolso o bolsillo, por lo que resulta indicadísima, no sólo para viajes, cuya aplicación se deduce de su simple enunciado, sino también en guardarropas y vestuarios de salas de espectáculos, centros deportivos, tales como piscinas y gimnasios, en colegios, incluso en usos domésticos, ya que en general puede decirse que es apropiada para ser utilizada  
10 en todos aquellos casos en que no se disponga de amplios armarios o compartimentos en los que puedan fácilmente almacenarse o contenerse un gran número de perchas comunes.

15 Esencialmente, esta percha se caracteriza por comprender una pieza-cabeza de cuya parte superior emerge un gancho de plano revertido, llevando asimismo practicado un taladro para permitir otra modalidad de colgado y un entrante dispuesto en su parte inferior para hacer factible el acomodo de la pieza central del puente en la fase de plegado.



20 A ambos lados de esta pieza-cabeza se establecen los brazos laterales, constituidos por unos listones ranurados para aligeramiento de peso y a efectos ornamentales, cuyos brazos rematan por el extremo en que se relacionan con la pieza-cabeza en un ensanchamiento abierto en "U" para permitir, mediante adaptación de unos clavillos o ejes-pasadores, el libre juego y articulación del conjunto que determinan.

25 El extremo de los brazos laterales opuesto al punto de su sujeción a la pieza-cabeza se halla configurado a manera de trébol, determinando sandos afiligranados extremos para permitir la mejor acomodación de la prenda a establecer en la percha, así como unas lenguetas que ofician como puntos de relación y giro de los citados brazos con el puente de la percha.

30 El puente inferior de la percha comprende tres piezas: dos listones ranurados en forma similar a los brazos, y que por los extremos en que se relacionan con estos brazos rematan en ensanchamientos con sección en "U" para, mediante los clavillos-pasadores oportunos, constituir a manera de bisagras, y una tercera pieza de sección en "H" que recibe a ambos listones, sirviéndoles de nexa o lazo de unión mediante la disposición de otros clavillos-ejes que permiten la funcionalidad a modo de bisagra, habiéndose previsto la disposición de estos clavillos-pasadores ligeramente desplazada hacia la parte inferior de la pieza en "H" para permitir que el travesaño central de la misma ejerza en forma eficaz

35

40

45

la misión de tope limitador del despliegue de la percha.

Para facilitar la comprensión de cuanto expuesto queda, y únicamente a título ejemplario, los adjuntos gráficos ilustran una forma de realización práctica:

50 La fig. 1ª nos muestra la percha objeto del registro desplegada, es decir, en disposición de uso.



La fig. 2ª nos ofrece una vista de la propia percha plegada, es decir, en disposición para su transporte o almacenamiento.

55 En ambas figuras, vemos: la cabeza (1) dotada del taldro (2) y el gancho (3) para permitir su colgado, así como el entrante inferior (4) facilitador del plegado de la percha. A ambos lados, van establecidos los brazos (5) que giran libremente mediante los ejes (6) sobre la cabeza (1) y que, por la parte inferior, se relacionan con los listones  
60 (7) constitutivos del puente, los cuales giran libremente sobre los brazos (5) por los ejes (8).

En la parte central del puente, va establecida la pieza (10) de perfil en "H", sobre cuya pieza giran los brazos (7) merced a los pasadores (9), dispuestos en posición desplazada hacia la parte inferior de la citada pieza (10) a  
65 fin de que el travesaño (11) ejerza eficazmente sus funciones como tope de despliegue. Pueden contemplarse también en las figuras los ranurados (12) que aligeran y embellecen el conjunto.

70 Cuanto queda expuesto constituye fiel reflejo de la invención, siendo variables las circunstancias de formas, colores, tamaños, proporciones y materiales empleados, siempre y cuando no alteren ni modifiquen sustancialmente la esencialidad que fundamenta al modelo, que le singulariza  
75 y de la que a continuación se hace especial y expresa reivindicación.

#### REIVINDICACIONES

Se reivindican a nombre y favor del R.P. Félix Ciordia Lorente, de nacionalidad española, los términos siguientes:

80 1ª.- Percha perfeccionada, caracterizada por comprender una pieza-cabeza de cuya parte superior emerge un gancho de

67369



85 plano revertido y que lleva, asimismo, practicado un taladro para hacer factible otra modalidad de colgado y un entrante dispuesto en su parte inferior y previsto para el acomodo de la pieza central del puente en la fase de plegado.

90 2ª.- Percha perfeccionada, según lo reivindicado en el punto primero, que se caracteriza porque, a ambos lados de la pieza-cabeza, se establecen los brazos laterales, que están constituidos por unos listones ranurados que rematan por el extremo en que se relacionan con la pieza-cabeza en un ensanchamiento abierto en "U" para permitir, mediante la adaptación de clavillos-pasadores, el libre juego y articulación del conjunto que determinan, mientras que el extremo de los brazos laterales opuesto al punto de su sujeción a la pieza-cabeza se halla configurado a manera de trébol, 95 determinando sendos afiligranados para la mejor adaptación de la prenda a establecer en la percha, así como unas lenguetas que ofician como puntos de relación y giro de los citados brazos con el puente de la repetida percha.

100 3ª.- Percha perfeccionada, según precedentes reivindicaciones, caracterizada porque el puente inferior de la misma comprende tres piezas: dos listones ranurados en forma similar a los brazos, que por los extremos en que se relacionan con ellos rematan en ensanchamientos con sección en "U" para, mediante clavillos-pasadores, constituir a modo de bisagras, y una tercera pieza de sección en "H" que recibe a ambos listones, sirviéndoles de nexos o lazos de unión mediante la disposición de otros ejes-pasadores que permiten su funcionalidad de bisagras y se previenen desplazados hacia la zona inferior de la pieza en "H" para permitir que el travesaño central de esta pieza ejerza misión de tope limitador 110 para el plegado de la percha en forma eficaz.

67369



4ª.- PERCHA PERFECCIONADA.

115

Todo conforme queda descrito en la presente Memoria, que consta de CINCO HOJAS mecanografiadas por una sola cara, foliadas y dibujos que se acompañan.

Madrid, 14 de Julio de 1958.

*Carlos Juncos*

67369

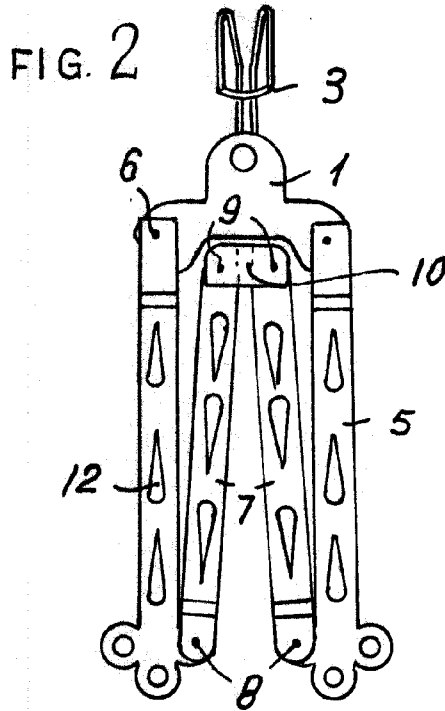
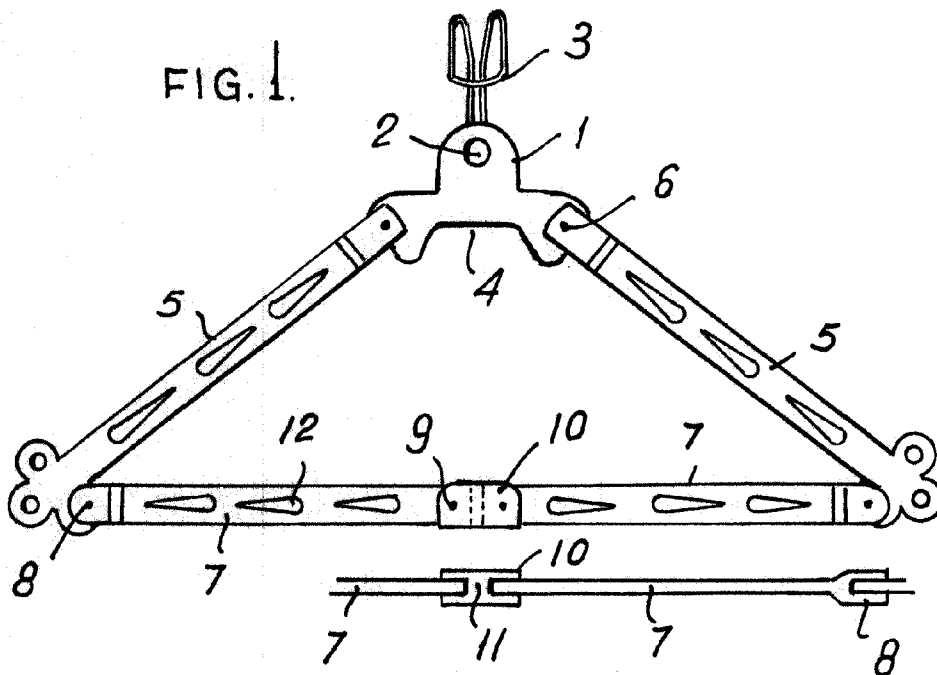

Madrid. 14 Julio 1958

*Carlos J. Lorente*

ESCALA VARIABLE.