



12

H/V.

• 67361

- 1 -

Memoria Descriptiva

para

un Modelo de Utilidad,
por veinte años en España

a favor de

D. Martín Arberas Acha

- de nacionalidad española -

residente en

Bilbao (Vizcaya)

Travesía de Uribitarte, 4

(Talleres Miriam)

por:

" SUJETADOR DE MOLDES TIPOGRAFICOS "

=====



12

•67361^{2.-}

5 El presente modelo de utilidad se refiere a un sujetador de moldes tipográficos, destinado a circundar dichos moldes o formas, proporcionándoles el apriete necesario, con mayor facilidad de montaje y seguridad de su acoplamiento que los usuales.

10 Esencialmente el sujetador que se reivindica está constituido por cuatro piezas, cada una de las cuales a su vez está formada por dos, acopladas entre sí a corredera, constituyendo un conjunto recto, en el que la mayor presenta la ranura para el encaje de la mas estrecha, la cual va provista en sus cantos longitudinales de ranuras, en las que entran nervios dispuestos a uno y otro lado del hueco de la mayor. Ambas piezas van unidas entre sí por un resorte helicoidal, fijado por un extremo en el fondo del alojamiento de la mayor, 15 y por el otro en la menor.

20 De esas cuatro piezas, dos mas largas, presentan en sus extremos salientes que forman ángulo recto con ellas y presentan rebajos en escuadra, de la mitad del espesor de la pieza, sobre los cuales, y perpendicularmente a su plano inferior, va montado un pitón.

Las otras piezas tienen sus extremos rebajados en escuadra, de modo que acoplan y se correspondan con los salientes que llevan los pitones, y además tienen los orificios para recibir éstos.

25 De este modo con las cuatro piezas indicadas se constituye un rectángulo de lados extensibles, que puede adaptarse, entre ciertos límites, a cualquier forma o molde de



3.-

•67361

5 imprenta, sujetándole en las condiciones adecuadas, y que, además, permite con gran facilidad hacer en él correcciones, con solo colocar a sus lados unas regletas, ligeramente mayores que los bordes del molde, para que los tipos de éste puedan moverse con facilidad.

10 El dispositivo que se reivindica se presta a ser fabricado de metales de gran duración y resistencia adecuada, no deteriorable por los líquidos de limpieza y con sus resortes inoxidables, mediante un revestimiento de cadmio, por ejemplo.

15 Dentro de las reivindicaciones que se establecen pueden construirse sujetadores de las formas, tamaños y materiales que se juzguen adecuados, según la aplicación concreta de que se trate, sin que tales variaciones, así como las que puedan introducirse en detalles de su presentación y organización afecten a la esencialidad reivindicada, por lo que los sujetadores que se construyan, dentro de la idea general reseñada, con cualquiera de esas modificaciones, no serán sino variantes, igualmente comprendidas y protegidas por el presente registro.

20 En esta idea las adjuntas figuras corresponden únicamente a una forma de ejecución, sin carácter alguno limitativo, que se presenta a título de ejemplo de realización, para concretar cuanto se dice en esta memoria descriptiva.

25 La fig. 1 presenta una vista de conjunto de un sujetador de moldes tipográficos, establecido de acuerdo con lo que se reivindica, con uno de sus travesaños desmonta-

•67361

4.-



do, para dejar ver la organización de sus elementos, y con éstos recogidos al mínimo de dimensión.

5 La fig. 2, de modo análogo, corresponde al sujetador montado completo y con sus lados extendidos en gran parte, para abarcar una forma de mayores dimensiones.

La fig. 3 detalla la sección transversal de uno de los elementos que constituyen el sujetador.

La fig. 4 ilustra la aplicación del mismo, al colocarlo en una forma o molde tipográfico.

10 Con referencia a dichas figuras y a los números que sobre ellas designan las partes y detalles de los objetos representados, que interesan a los fines de esta memoria, la descripción de los mismos es como sigue:

15 El sujetador está constituido por dos piezas 1 de mayor longitud, que presentan en sus extremos las escuadras 4, provistas de los pitones verticales 12, y otras piezas 6 mas cortas, con los extremos 5 salientes en escuadra, en la forma conveniente para encajar en los 4, entrando, en los orificios que al efecto llevan dispuestos, los pitones 12, y quedar
20 el conjunto como se indica en la fig. 2, formando esquinas como la 9 y 10.

25 Cada una de las piezas, tanto las longitudinales 1, como las transversales 6, tienen forma de correderas, en las que entran respectivamente las regletas 11 y 8, que presentan a su vez ranuras en sus cantos, en las que entran los nervios guías (fig. 3) dispuestos al efecto en las piezas 1 y 6.



12

361

5.-

Además, esas regletas 11 y 8 están unidas por su extremo respectivamente a los resortes 2 y 7, que tienden a encajar la regleta en el correspondiente alojamiento, con lo que cuando el sujetador se coloca circundando una forma 15 o molde tipográfico le aprieta en todo su contorno.

El manejo del sujetador descrito se comprende fácilmente, dada la organización del mismo (fig. 4); una de sus piezas 1 se coloca en el borde derecho, por ejemplo, de la composición 15, dispuesta sobre la nave 13, de modo que sus salientes 4 quedan apoyados en los extremos mas estrechos de dicha composición.

A continuación la otra pieza 1 se coloca de modo análogo al otro lado del molde 15, con lo cual ambas piezas 1 quedan con sus pitones 12 hacia arriba.

Como tercera operación se encaja una pieza 6 por sus extremos 5 en los pitones 12, colocados en la parte inferior de la composición, y sujeta ésta contra los bordes 14 de la esquina inferior de la nave 13, se sitúa la segunda pieza 6 en los pitones 12 libres de las piezas 1, de la parte superior de la composición 15, con lo que queda completamente montado el sujetador.

Para efectuar una corrección en el molde, se coloca a la derecha e izquierda del mismo, entre el sujetador y la forma, unas regletas que sean un poco mas largas que las aberturas que tenían dichas piezas 1, con lo que el molde queda algo flojo y se facilita la corrección; efectuada ésta se

•6736

6.-



quitan dichas regletas y el sujetador queda de nuevo ceñido al molde.



7.-

• 67361

N O T A.-

=====

El presente modelo de utilidad comprende las siguientes reivindicaciones:

5 1.- Sujetador de moldes tipográficos, caracterizado porque está constituido por cuatro piezas rectas, dos a dos de igual longitud, cada una de las cuales a su vez está constituida por una corredera guía, que presenta la ranura para el encaje en ella de otra regleta mas estrecha, yendo ambas unidas entre sí por un resorte, que tiende a encajar la

10 segunda en la primera, de las cuales una presenta las ranuras para los nervios de los bordes longitudinales de la otra.

15 2.- Sujetador de moldes tipográficos, según lo reivindicado en el punto anterior, caracterizado porque las dos piezas mas largas, de las así constituidas, se doblan en ángulo recto en el extremo de la corredera guía y en el de la regleta que entra en ella; presentando cada uno de esos dobleces un vaciado en escuadra, cuya altura es aproximadamente la mitad de la del conjunto de la pieza.

20 3.- Sujetador de moldes tipográficos, según lo reivindicado en los puntos anteriores, caracterizado porque las otras dos piezas mas cortas, en el extremo de la corredera guía y en el extremo de la regleta que entra en ella, presentan otro rebajo en escuadra, que se corresponde con el saliente del dobléz de la otra pieza, de modo que ambas partes

25 se acoplan exactamente entre sí.



12

8.-

•67361

4.- Sujetador de moldes tipográficos, según lo reivindicado en los puntos anteriores, caracterizado porque en la parte superior, de los salientes en ángulo recto de las piezas de mayor longitud, van dispuestos pitones verticales, con los que se corresponden vaciados practicados en los salientes de las piezas mas cortas, constituyendo los cierres del sujetador.

5.- Sujetador de moldes tipográficos.

Según se describe y reivindica en la presente memoria descriptiva y se ilustra con los dibujos que a la misma se acompañan.

Consta esta memoria de ocho hojas foliadas y escritas a máquina por una sola cara.

Madrid, a 12 de Julio de 1958.

GUILLELMO ROEE

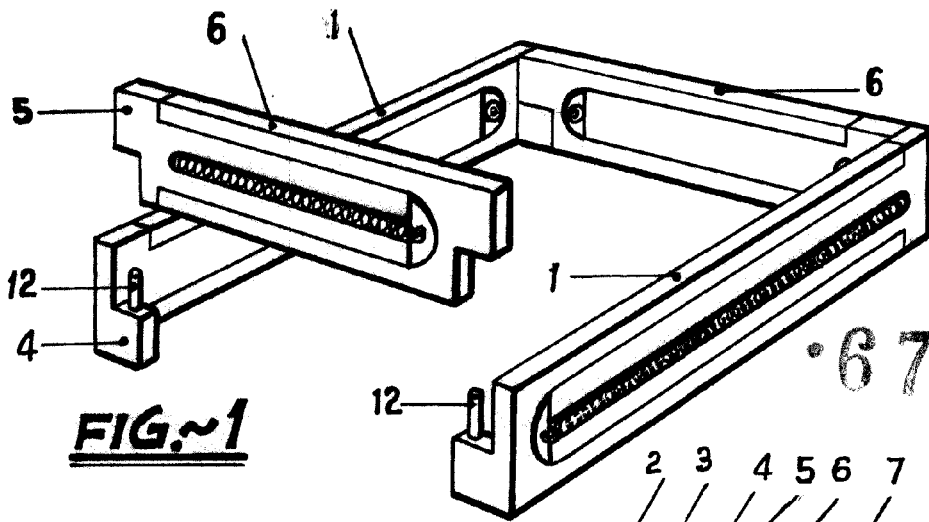

FIG. 1

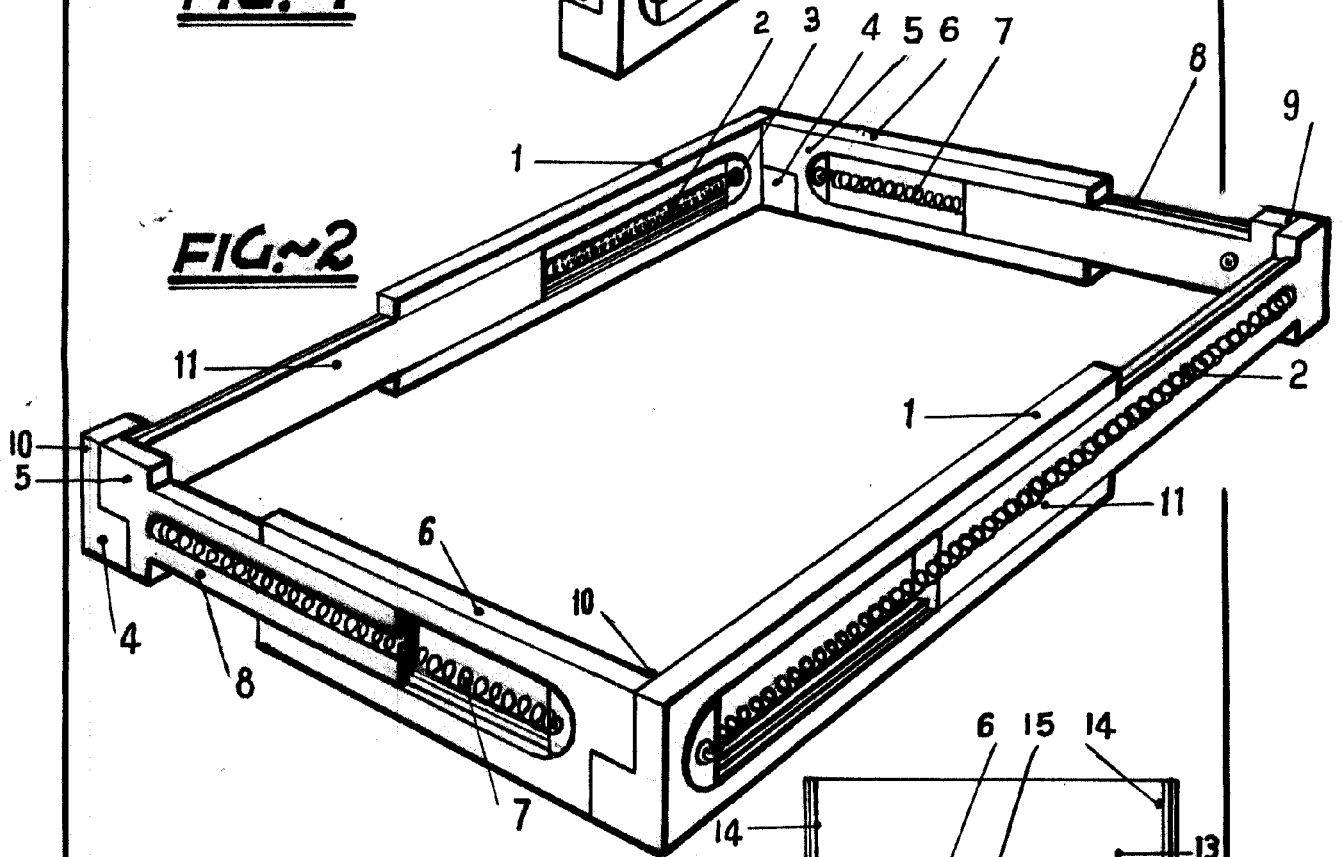

FIG. 2

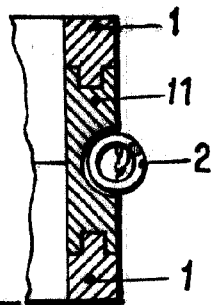

FIG. 3

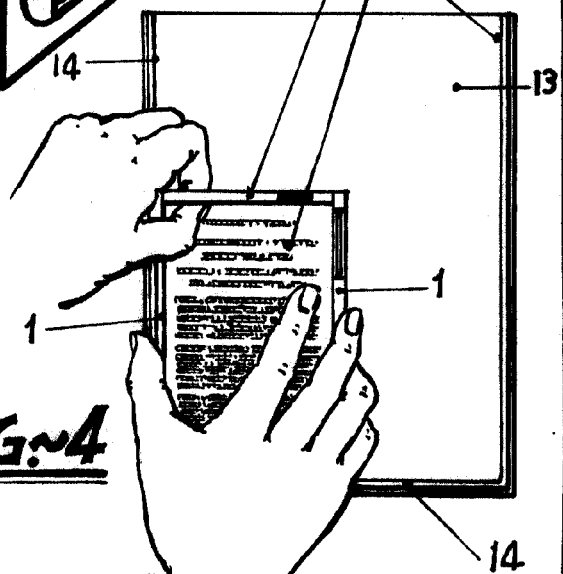

FIG. 4

ESCALA VARIABLE

REG. DE PAT. 17.792

Arberas Acha