



MODELO DE UTILIDAD

67358

Solicitante : Don Francisco Roca Freire.

Residencia : La Coruña.- Menéndez Pelayo, 7.

oooOooo

MEMORIA DESCRIPTIVA

Sobre:

"TUMBONA PLEGABLE PERFECCIONADA"

oooOooo

El presente Modelo de Utilidad se refiere a una tumbona plegable perfeccionada, de uso general en todo lugar de descanso, como por ejemplo, en la playa, en el campo, al efectuar excursiones o camping, etc., que se fabricará de lona o cualquier material similar y apropiado, en cuanto a este elemento, y de metal o cualquiera otro material, respecto de su armazón.

En los dibujos adjuntos, a título de ejemplo no



limitativo, se ilustra una forma de ejecución del inven-
to y en ellos:

Fig. 1, es una vista en perspectiva superior -
de la tumbona, y

Fig. 2, muestra dicha tumbona desarmada y ce-
rrada.

15 Con referencia a dichos dibujos, la tumbona, -
según el invento, comprende la lona, 1, destinada a sos-
tener el cuerpo del usuario, que es tensada por seis -
varillas, 2, provistas de un tubito de unión, 3, cuyas
varillas efectúan la mentada tensión en sentido horizon-
tal.

20 La tumbona comprende cinco varillas, 4, dis-
puestas en forma de V, las cuales se unen a las vari-
llas horizontales, por medio de otro tubitos, 5, y cu-
yas varillas sirven de piés o sostenimiento, sirviendo,
25 asimismo, para la tensión de la lona en sentido trans-
versal.

Dos varillas, 6, en forma acodada, van también
unidas por medio de un tubito, 7, a las varillas hori-
zontales, y sirven para la colocación o disposición de
30 la lona, 8, que sirve de almohada.

Otras dos varillas, 9, en forma de V, sueltas
y cada una sujeta por un tornillo de apriete, 10, y con
palomillas, 11, que sirven para abrir y cerrar la lona
cubre cabeza, 12, que vá, al mismo tiempo, unidas por -
35 otras dos varillas, 13, en forma de cuadro a las antes
citadas, sirviendo, como queda dicho, dicha lona para -
cubrir o descubrir la cabeza de la persona echada en la
tumbona, según no se quiera o se desee, quitar el sol.

Conforme se representa en la Fig. 2, esta tum-



40 bona se puede amar y desarmar rapidísimamente, quedando reducido su volumen al de un simple maletín de mano, con lo que su transporte es facilísimo.

NOTA

45 Descrita suficientemente la naturaleza del invento y su forma de realización práctica, se hace constar
46 que la presente memoria es susceptible de modificaciones de detalle, en cuanto no altere su esencialidad, y siendo, por tanto, lo que se solicita Modelo de Utilidad por 20 años en España, lo que se recoge en las siguientes:
50

REIVINDICACIONES

1ª.- Tumbona plegable perfeccionada, caracterizándose porque comprende la lona o similar, destinada a sostener el cuerpo del usuario, que es tensada por seis
55 varillas horizontales, provistas de sus tubitos de unión, y cuyas varillas efectúan la mentada tensión en sentido horizontal.

2ª.- Tumbona plegable perfeccionada, según reivindicación precedente, caracterizándose porque comprende
60 cinco varillas, dispuestas en forma de V, las cuales se unen a las varillas horizontales por medio de sus correspondientes tubitos, y cuyas varillas sirven de piés de la tumbona sirviendo, asimismo para la tensión de la lona en sentido transversal.

65 3ª.- Tumbona plegable perfeccionada, según reivindicaciones anteriores, caracterizándose porque comprende dos varillas de forma acodada, también unidas por un tubito a las varillas horizontales, que sirven para la colocación o disposición de la lona que sirve de almohada.
70

87358



75 4ª.- Tumbona plegable perfeccionada, según reivindicaciones anteriores, caracterizándose porque comprende dos varillas en forma de V, sueltas y cada una sujeta por un tornillo de apriete y con palomillas, - que sirven para abrir y cerrar la lona cubre cabeza - que vá, al mismo tiempo, unida por otras dos varillas en forma de cuadro a las antes citadas.

80 5ª.- "Tumbona plegable perfeccionada"; según queda sustancialmente descrito en la presente memoria, que consta de cuatro páginas mecanografiadas por una sola cara y se representa en los dibujos adjuntos.

Madrid, 12 de Julio de 1958.

EMILIO GUILL SIRVENT
P. P.



FRANCISCO ROCA FREIRE

HOJA ÚNICA

67358

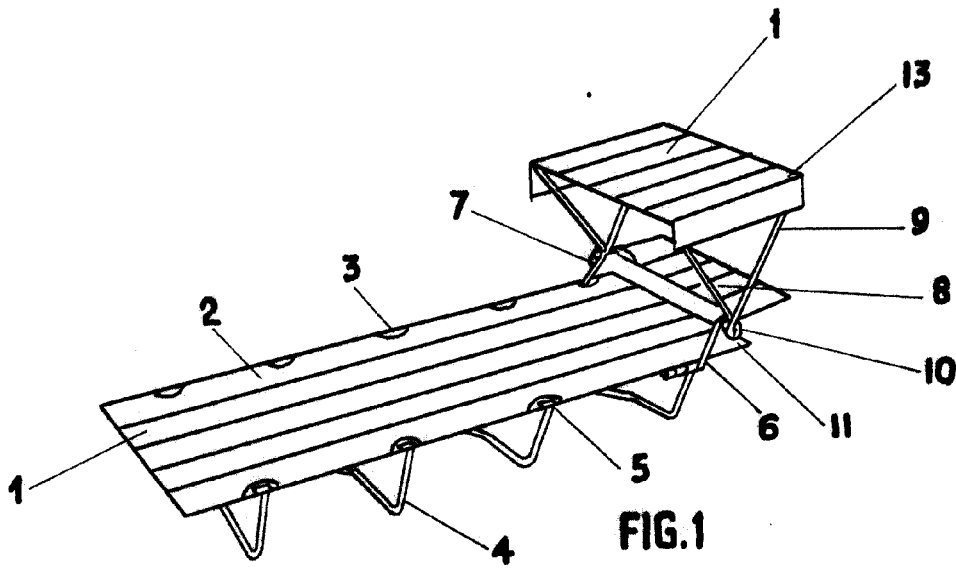

Emilio

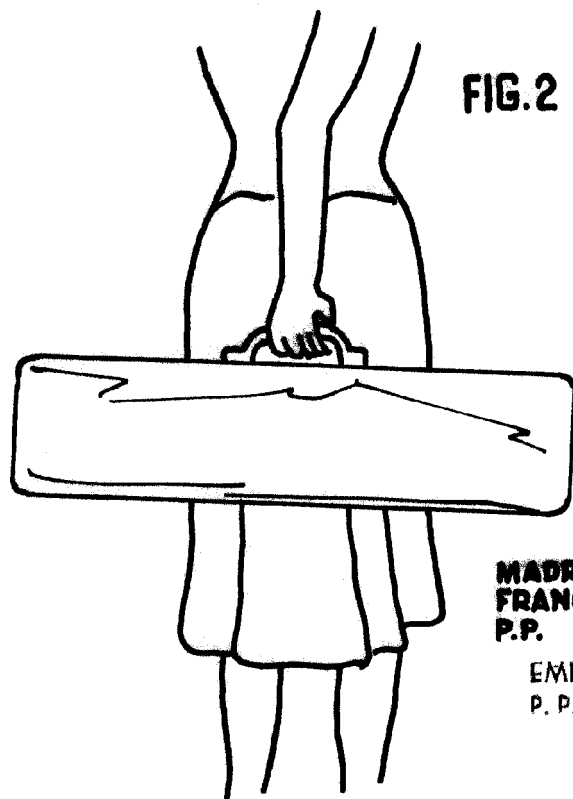

MADRID, 12 JUL. 1958
FRANCISCO ROCA FREIRE,
P.P.

EMILIO GUILL SIRVENT
P. P.

Emilio