



•67353

MEMORIA DESCRIPTIVA

Correspondiente a un MODELO DE UTILIDAD cuyo registro se solicita por veinte años.

A favor de

D. Jorge Piñol Puig, de nacionalidad española.

Residente en BARCELONA.-Rocafort, 92

por :

„SIFON TRANSVASADOR PERFECCIONADO CON CEBADO AUTOMATICO Y PERMANENTE“.



- La presente memoria descriptiva tiene como fin la declaración del objeto sobre que ha de recaer el privilegio de explotación industrial y comercial exclusiva en el territorio nacional de un Modelo de Utilidad conforme a la legislación vigente en materia de Propiedad Industrial, que según expresa el enunciado, trata de un sistema de sifón perfeccionado para transvase de líquidos, compuesto de un cebador automático y una llave-válvula para el cierre del desagüe sin que se tengan pérdidas por derrame.
- 5.-
- 10.- El presente sistema de sifón transvasador viene a cubrir unas necesidades dentro de la industria y del hogar tan importantes como el que supone transvasar líquidos de un recipiente almacenador a otro distribuidor, con este sistema se pueden transvasar toda clase de líquidos ya que está realizado con
- 15.- materias flexibles que no sufren los ataques de los productos químicos o primarios de los fluidos líquidos. Ahora bien, hay que tener en cuenta que para que el trabajo de transvase se realice en óptimas condiciones, la física nos enseña que el recipiente receptor del líquido se debe encontrar en un plano
- 20.- inferior al nivel del líquido a transvasar.
- Los sistemas de transvasar que hasta la fecha se han empleado han sido muy variados; desde la sección bucal aplicada al extremo de un conducto, con el peligro consiguiente, en muchos casos, de intoxicación, hasta el transvase por bombas,
- 25.- con la particularidad de que una vez llenado el recipiente deseado hay que cerrar el conducto con un dedo y vaciar el sobrante depositado para evitar la pérdida del líquido.
- Las ventajas que se obtienen por este nuevo sistema que se pretende registrar subsanan los inconvenientes anteriormente descritos, ya que tiene un dispositivo de cierre que permite
- 30.- una vez llenado el recipiente receptor cerrar el paso del mismo y dejar dispuesto el dispositivo de transvase para llenar un



nuevo recipiente.

35.- Con el fin de facilitar la interpretación más exacta del objeto sobre que ha de recaer el presente privilegio, en el plano adjunto complementario de la presente exposición, se representa una forma práctica para la realización industrial y únicamente a título de ejemplo y, por consiguiente, sin carácter exhaustivo sino meramente informativo.

40.- En este plano las figuras representadas corresponden:

Fig. 1ª, sección del conjunto del sifón transvasador con cebado automático.

Fig. 2ª, sección transversal del dispositivo o válvula de cierre.

45.- En las expresadas figuras, las referencias corresponden:

(1).-Depósito cebador.

(2).-Boca de desagüe roscada.

(3).-Envolvente de la válvula-llave de cierre.

(4).-Cuerpo roscado solidario a la válvula.

50.- (5).-Orificio de paso practicado en la envolvente.

(6).-Racord de salida con resalte.

(7).-Reborde de la envolvente.

(8).-Tubo de salida.

(9).-Cilindro de cierre de la válvula.

55.- (10).-Orificio del cilindro de cierre.

(11).-Tapa del cilindro de cierre.

(12).-Maneta plana.

(13).-Resaltes en V de la maneta.

(14).-Tubo conductor.

60.- (15).-Tubo rígido de aspiración.

A continuación y haciendo referencia a las correspondientes de las figuras, se describe la constitución del objeto de registro que se enuncia en esta memoria.

Consta dicho sifón transvasador de un depósito cebador (1)



- 65.- de una boca de desagüe roscada (2) a la cual se acopla la envolvente de la llave-válvula de cierre (3) por medio del cuerpo roscado (4) solidario a dicha envolvente, que tiene practicado un orificio de paso (5). La parte opuesta al cuerpo roscado está dotada de una record (6) con un resalte para el ajuste
- 70.- del tubo o conducto de salida (8) que hará hermético. En la boca de la envolvente lleva un reborde (7). El cilindro de cierre (9) que se introduce muy ajustado en su envolvente (3) forma el conjunto de válvula-llave, este cilindro tiene practicados dos orificios (10) que coincidentes con el (5) y el record (6)
- 75.- permiten la salida del líquido a transvasar. En la tapa (11) del cilindro de cierre (9) lleva aplicada la maneta plana (12) para facilitar el movimiento de apertura o cierre a fin de que quede asegurado dicho cilindro (9) de holguras y desplazamientos longitudinales, en la maneta (12) se le han practicado dos
- 80.- resaltes en U (13) que ajustan a su vez en el reborde (7) de la envolvente.

El tubo conductor (14) está introducido en el depósito cebador (1) sin llegar al fondo del mismo, con el fin de que el líquido llene el cebador. Este tubo (14) va adherido perfectamente al cebador, formando prácticamente un solo cuerpo a fin de que pueda practicarse un perfecto vacío en el depósito cebador (1). El extremo de este tubo (14) termina en un tramo rígido de aspiración (15) que es el que se introduce en el recipiente que contiene el líquido a transvasar.

90.- Una vez descrita la constitución del objeto motivo de la presente memoria queda hacer una sucinta explicación de su funcionamiento.

Se introduce en el recipiente del líquido que se desea transvasar el tubo rígido (15) de aspiración y en la botella o recipiente receptor el tubo de salida (8). Seguidamente se oprime el depósito cebador (1) que es de materia plástica o flexible

95.-



100.- y al efectuarse esta presión se produce el vacío del depósito, al mismo tiempo que en el conducto (14) y seguidamente se le libera de dicha presión y en ese momento se produce la succión, por efecto del vacío efectuado anteriormente; llenándose por tanto el depósito cebador, una vez lleno, basta hacer girar la llave-válvula, por medio de su maneta (12) permitiendo que el líquido pase al recipiente receptor, una vez lleno éste se cierra la válvula, quedando a su vez lleno el cebador para una 105.- segunda operación de transvase, sin necesidad de practicar presión alguna sobre el depósito cebador (1). Una vez que se ha ya vaciado dicho depósito habrá que oprimirle nuevamente para que se verifique la succión.

110.- Debe tenerse muy en cuenta que el cebador (1) ha de tener una capacidad superior al tubo conductor (14) y (15), ya que de no ser así el líquido no llegaría al encebador.

115.- Descrita suficientemente la naturaleza del invento y su forma de realización práctica, únicamente cabe añadir que en el conjunto y partes independientes constitutivas del todo son susceptibles modificaciones y cambios de materias, forma y disposición en cuanto estas alteraciones no desvirtúen el fundamento esencial del mismo.

REIVINDICACIONES

120.- 1ª). - "SIFON TRANSVASADOR PERFECCIONADO CON CEBADO AUTOMATICO Y PERMANENTE" que se caracteriza porque se compone de un depósito cebador principal al cual y en su parte inferior lleva acoplada una llave-válvula de cierre para evitar los derrames de líquidos sobrante una vez lleno el recipiente; teniendo en su parte superior acoplado un tubo de aspiración que queda introducido en el cebador, sin que llegue al fondo, para facilitar su 125.- llenado y herméticamente acoplado a dicho depósito cebador para

8 MAR



evitar fugas de aire; siendo el extremo opuesto de dicho conducto rígido para facilitar la aspiración del líquido contenido en el recipiente almacenador.

130.- 2ª).- "SIFON TRANSVASADOR PERFECCIONADO CON CEBADO AUTOMÁTICO Y PERMANENTE" que se caracteriza porque el depósito cebador lleva en su parte inferior una boca de desagüe roscada para el acoplamiento de la válvula-llave de cierre y paso.

135.- 3ª).- "SIFON TRANSVASADOR PERFECCIONADO CON CEBADO AUTOMÁTICO Y PERMANENTE" que se caracteriza porque la válvula de cierre y paso consta de un cuerpo envolvente el cual tiene en su parte superior una boca roscada para su ajuste al cebador, y en la inferior un racord con resalte para acoplar herméticamente el conducto de salida.

140.- 4ª).- "SIFON TRANSVASADOR PERFECCIONADO CON CEBADO AUTOMÁTICO Y PERMANENTE" que se caracteriza porque la válvula consta de un cuerpo interior con maneta para permitir la apertura o cierre del paso del líquido a través de dos orificios opuestos en las paredes del cilindro que compone dicho cuerpo.

145.- 5ª).- "SIFON TRANSVASADOR PERFECCIONADO CON CEBADO AUTOMÁTICO Y PERMANENTE" que se caracteriza porque la maneta tiene dos resaltes en U que se acoplan a un reborde de la fosa del cuerpo envolvente de válvula para impedir que sufra desplazamientos laterales.

150.- 6ª).- "SIFON TRANSVASADOR PERFECCIONADO CON CEBADO AUTOMÁTICO Y PERMANENTE".

La presente memoria descriptiva tiene seis hojas foliadas y mecanografiadas por una sola cara, componiendo un total de ciento cincuenta y cuatro líneas.

Madrid, 8 de Abril de 1.959.-

ANTONIO ESPINOSA
C. B.

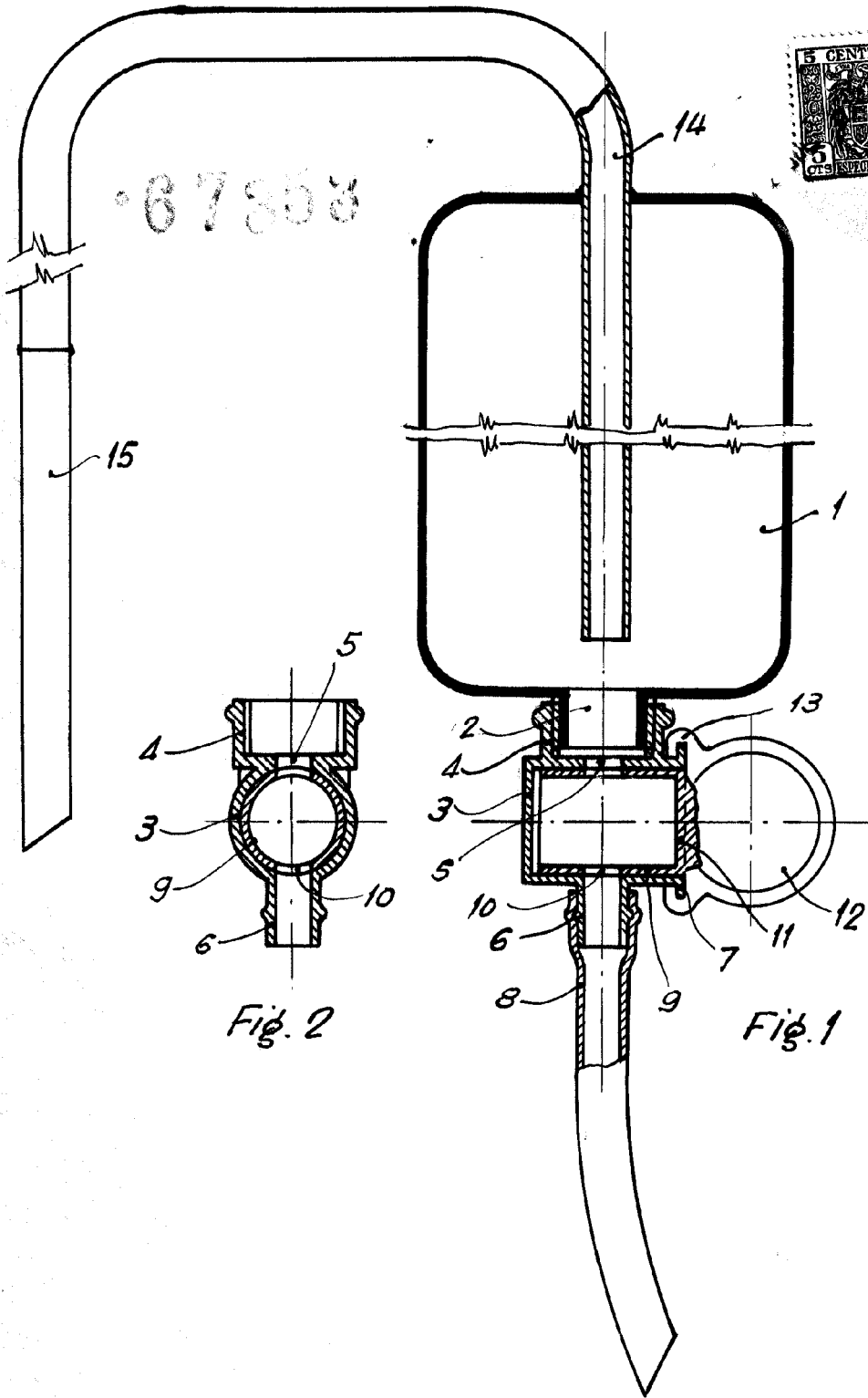

Fig. 2

Fig. 1

Madrid, de Julio de 1958

Escala variable